

93070

| Cota | Dimensiones en metros |              |         |
|------|-----------------------|--------------|---------|
|      | Transversal           | Longitudinal | 4 x 4   |
| A    | 2659                  | 2600         | 2594    |
| B    | 4461                  |              |         |
| C    | 1400                  | 1390         | TURBO D |
|      |                       |              | 1395    |
|      |                       |              | 1425    |
| D    | 1435                  | 1454         |         |
| E    | 1400                  | 1400         | ABS     |
|      |                       |              | 1408    |
|      |                       |              | ABS     |
|      |                       |              | 1423    |
| F    | 1726                  |              |         |

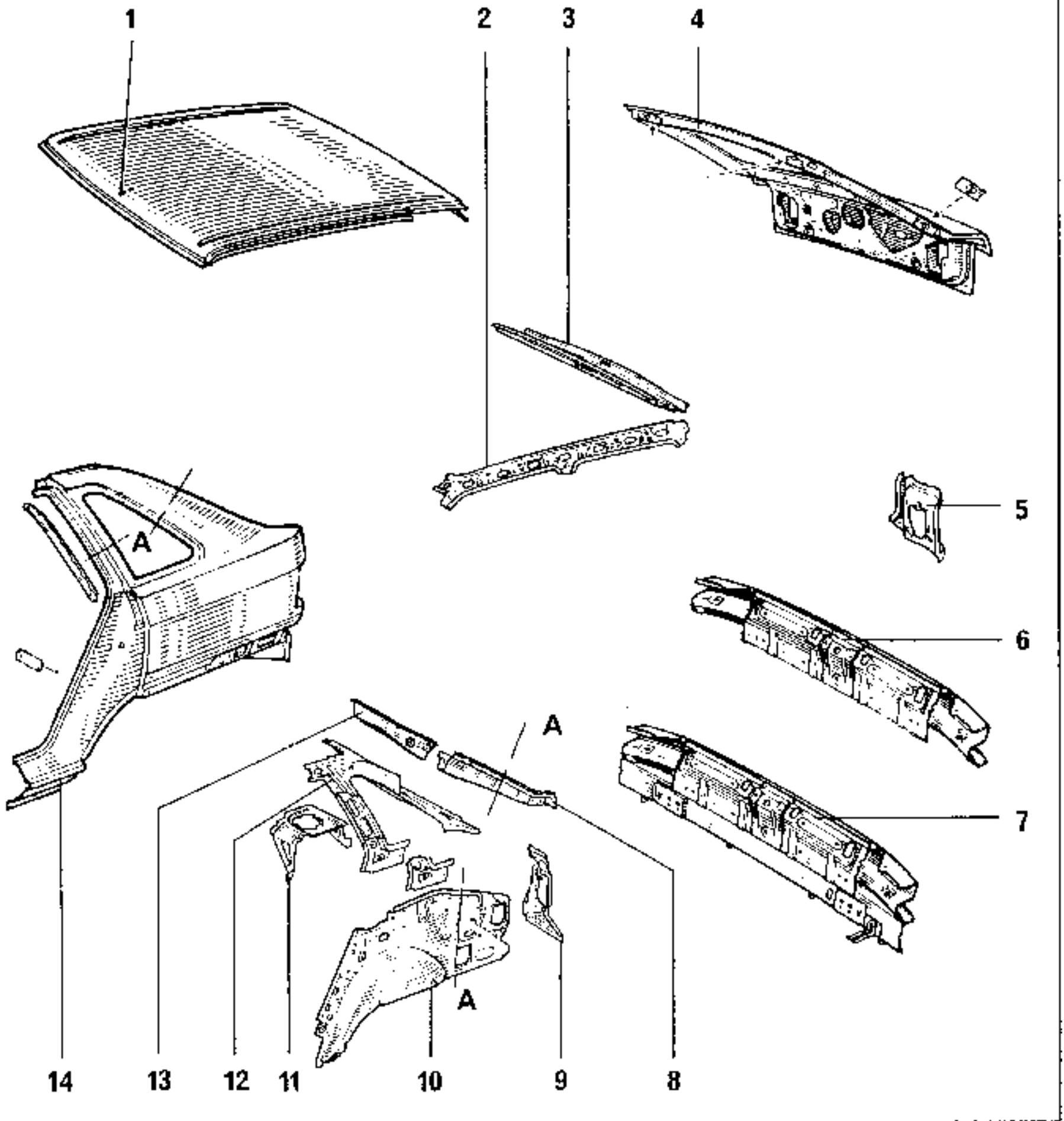

- |    |                               |     |   |
|----|-------------------------------|-----|---|
| 1  | - Techo                       | 9   | - Forro do pie extremo trasero inferior |
| 2  | - Forro de viga               | 10  | - Paso de rueda exterior                |
| 3  | - Travesaño trasero de techo  | 10A | - Paso de rueda exterior parcial        |
| 4  | - Portón                      | 11  | - Soporte de tableta trasera            |
| 5  | - Chapa soporte de piloto     | 12  | - Forro de custodia ensamblado          |
| 6  | - Faldón trasero con forro    | 13  | - Riostra superior vierteaguas          |
| 7  | - Faldón trasero ensamblado   | 14  | - Panel de aleta completo               |
| 8  | - Vierteaguas lateral         | 14A | - Panel de aleta parcial                |
| 8A | - Vierteaguas lateral parcial |     |   |

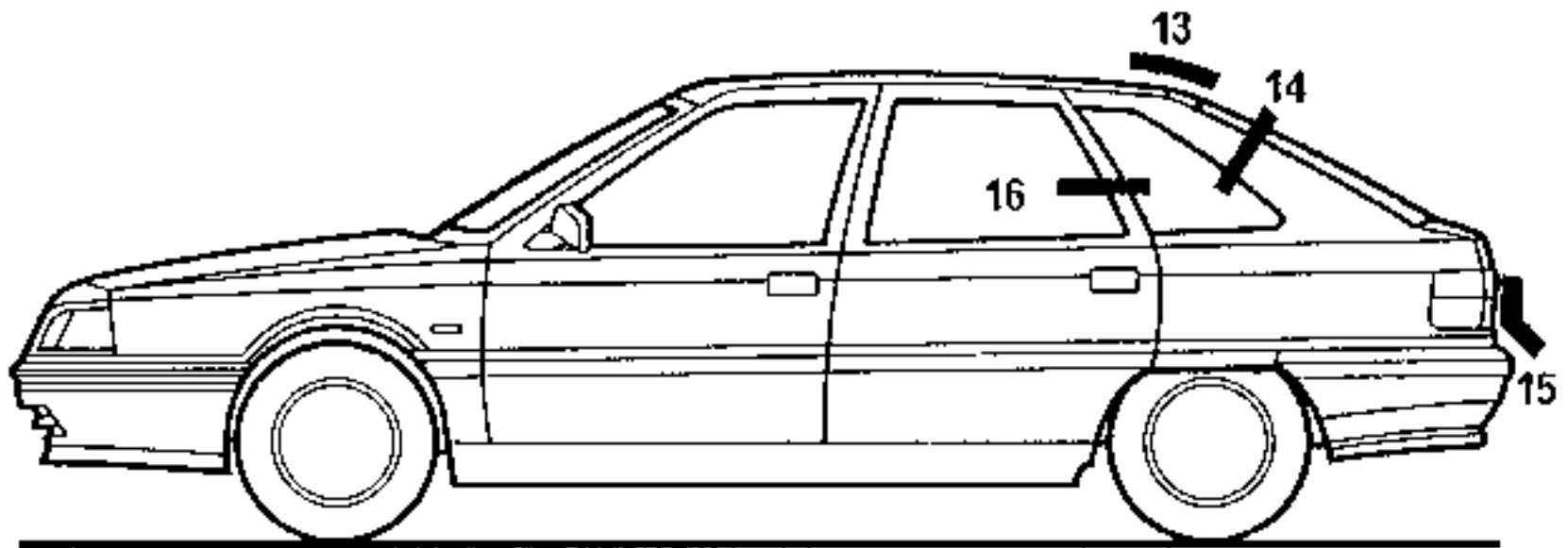

93070

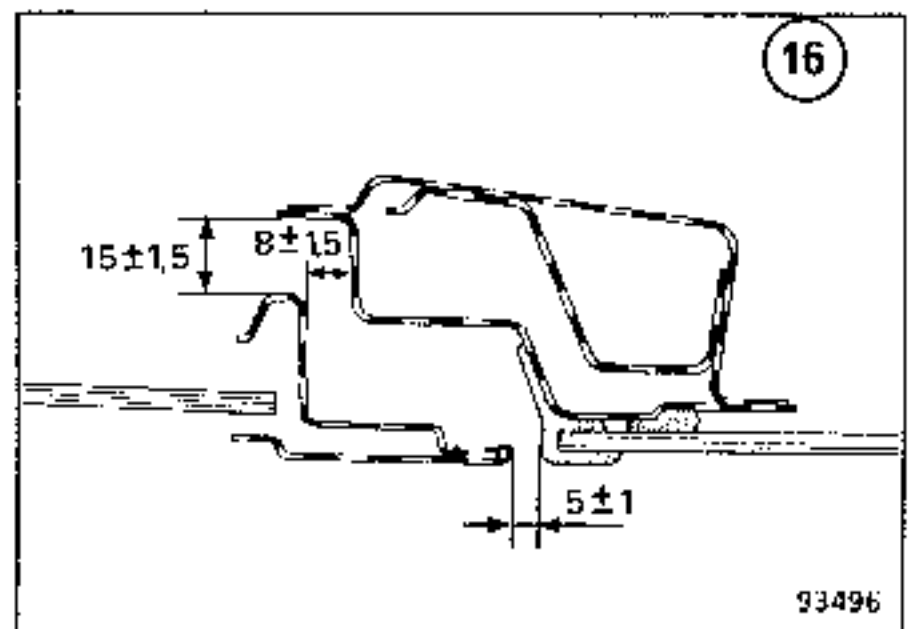
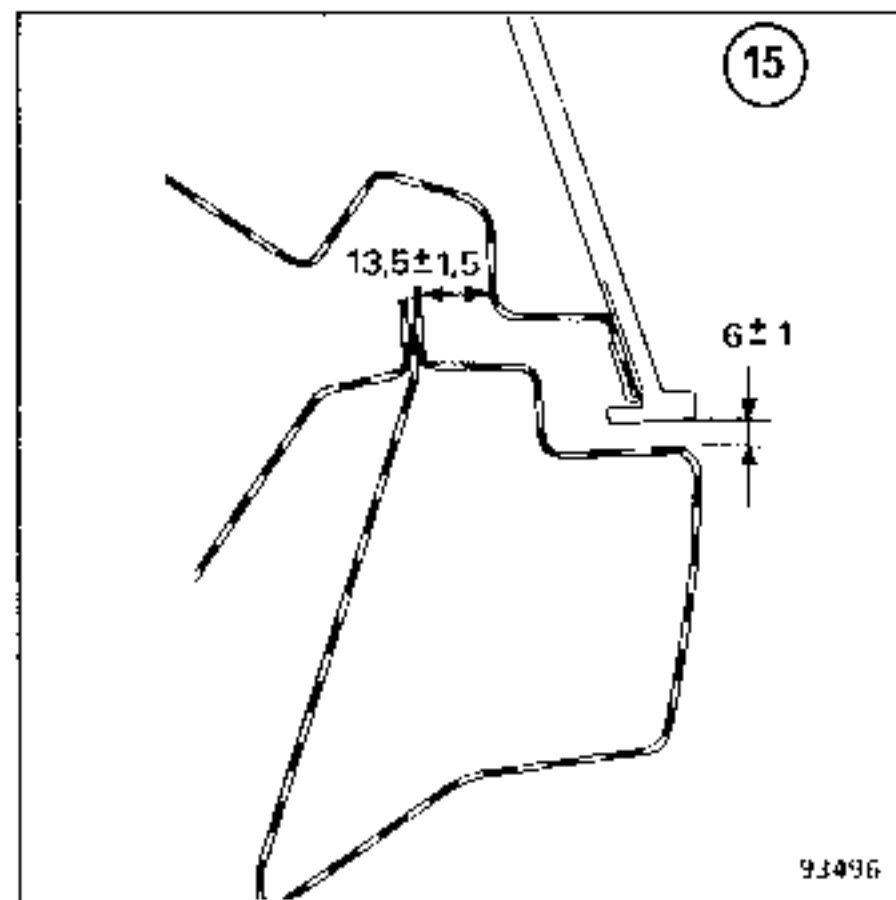
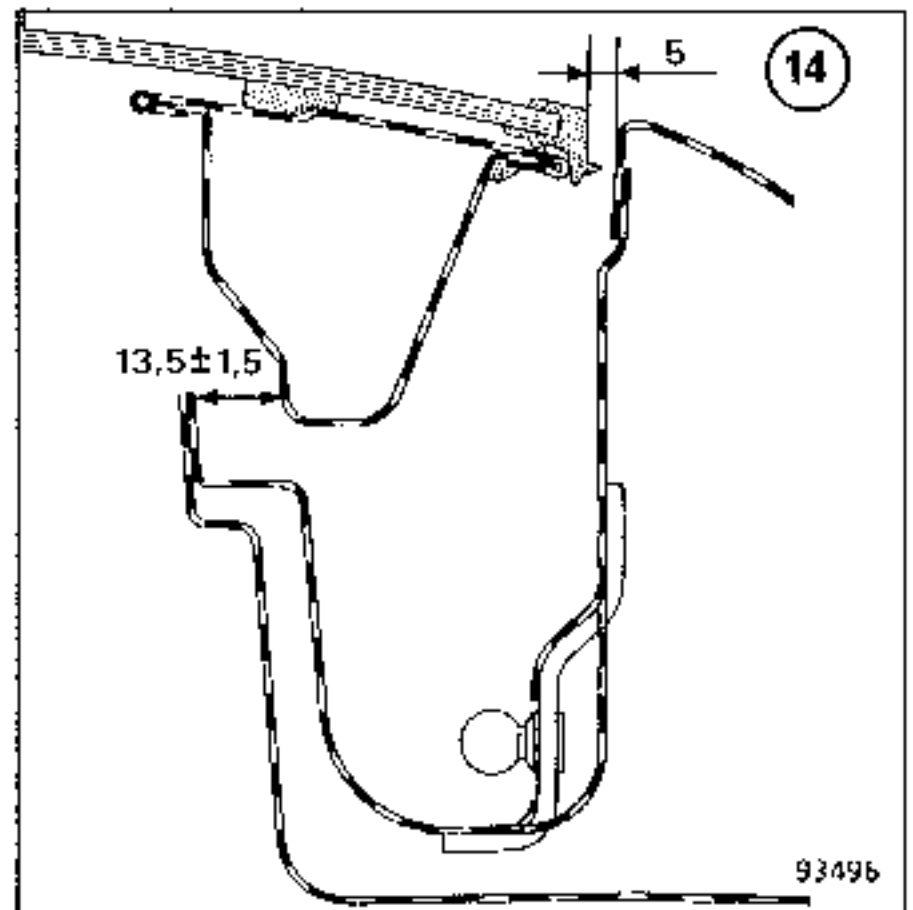
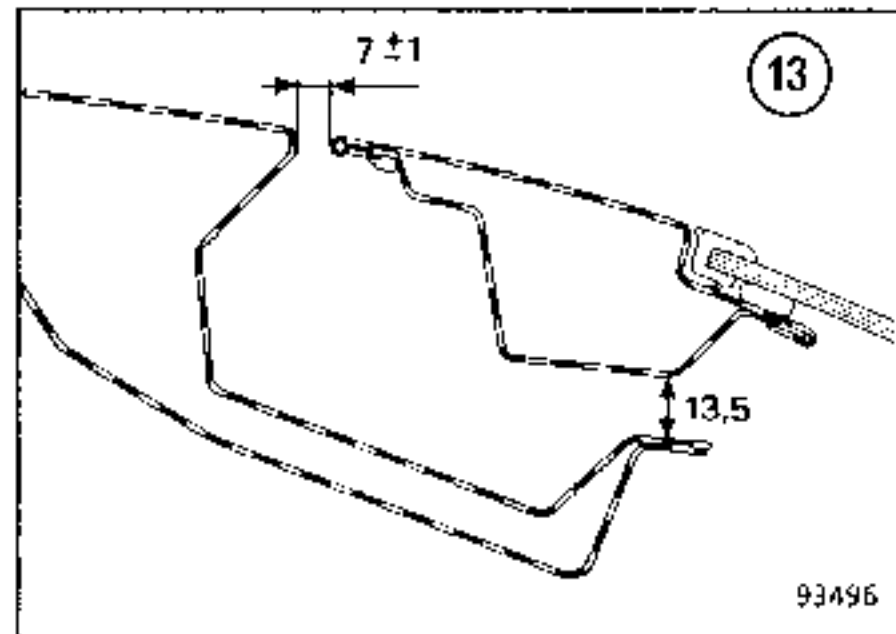

COMPOSICION DE LA PIEZA A.P.R.

Pieza ensamblada compuesta por :

- Tavesaño trasero de piso
- Faldón trasero
- Forro de faldón trasero
- Refuerzo de resbalón

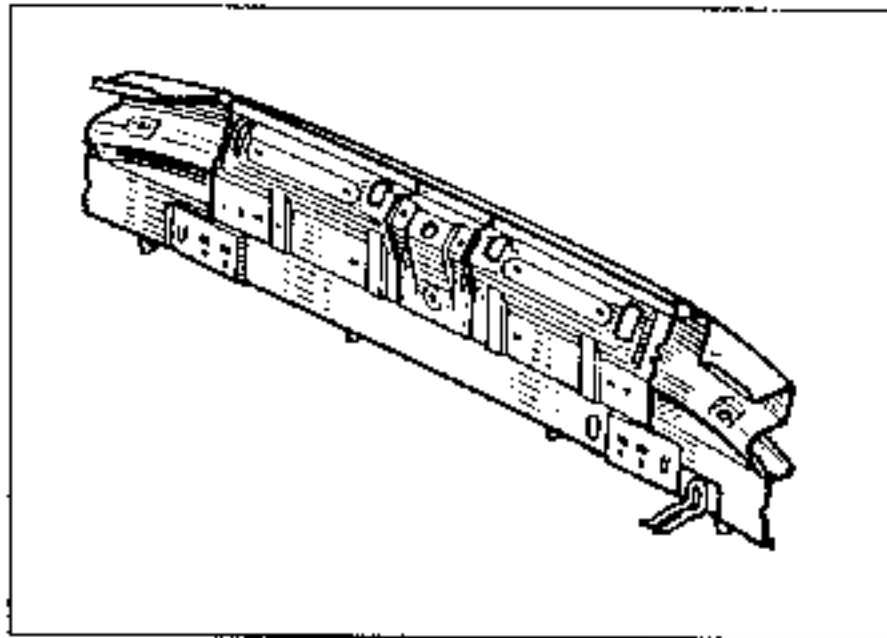

**1** UNION CON LA CHAPA SOPORTE DE PILOTO

Espesor de las chapas(mm)

|                                       |        |
|---------------------------------------|--------|
| Faldón trasero                        | : 0,67 |
| Chapa soporte de luces                | : 0,87 |
| Forro de pie extremo trasero inferior | : 0,77 |

Desgrapado

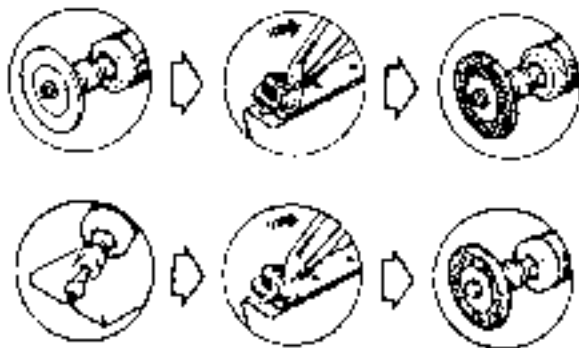

5 + 5 puntos de soldadura eléctrica

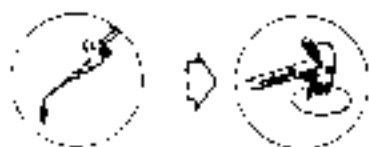

1 + 1 cordón de soldadura de 10 mm

Soldadura

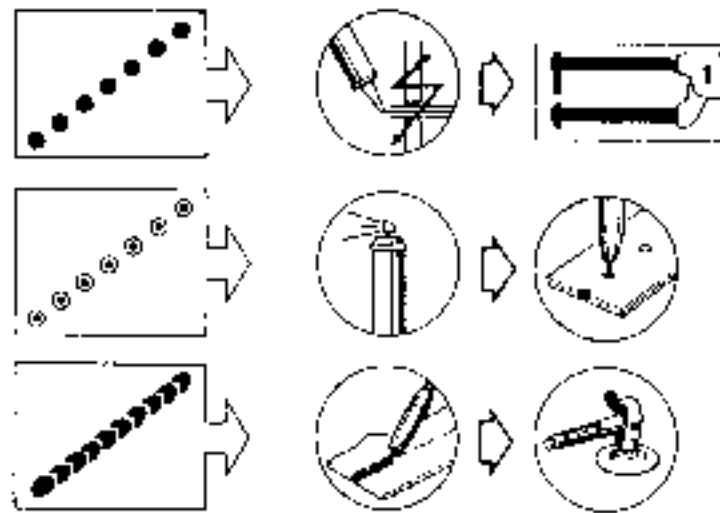
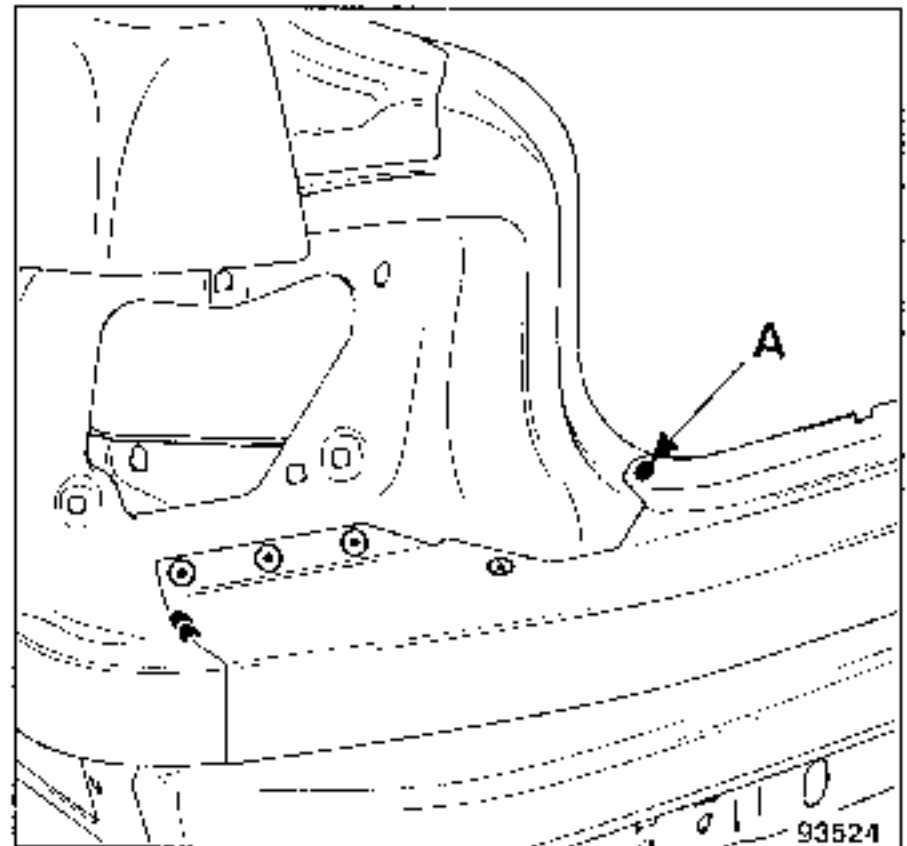

1+ 1 cordón M.A.G. de 10 mm



(A) 1 punto en 3 espesores

**2** UNION CON EL PANEL DE ALETA

Espesor de las chapas(mm)

|                            |        |
|----------------------------|--------|
| Faldón trasero             | : 0,67 |
| Panel de aleta             | : 0,77 |
| Travesaño inferior trasero | : 1,20 |

Desgrapado

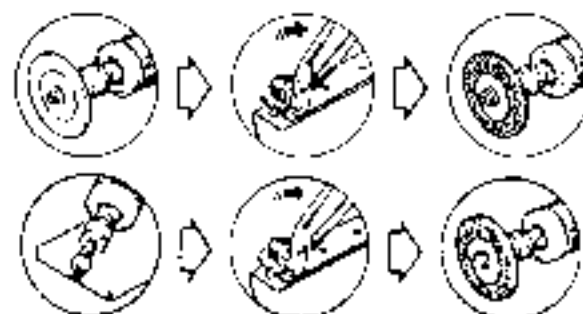

6 + 6 puntos de soldadura eléctrica

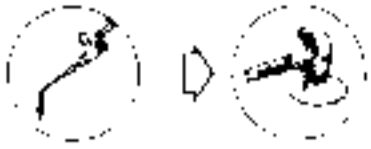

Desgrapado



(A) ver soldadura

8 + 8 puntos de soldadura eléctrica

Soldadura

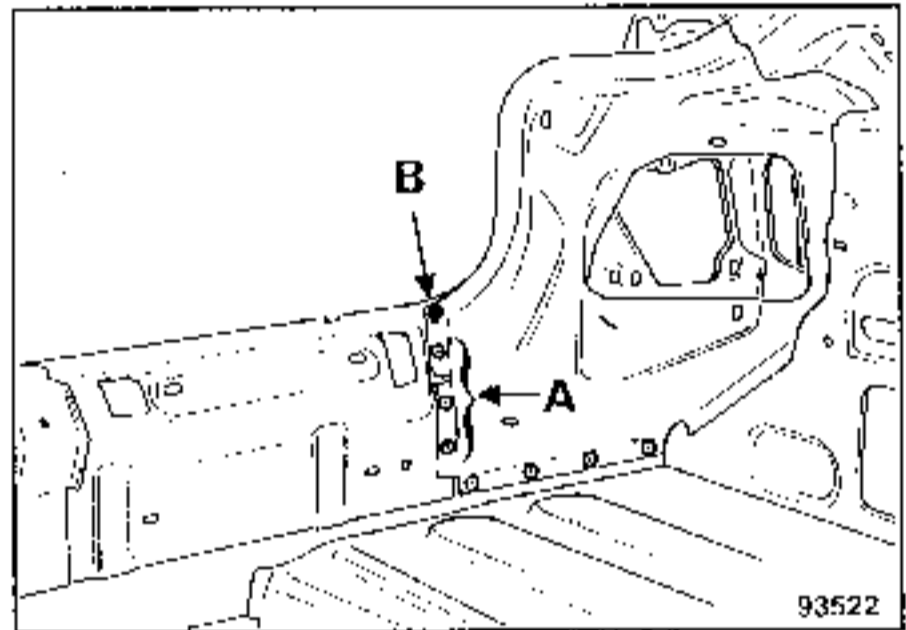

(B) 1 punto en 3 espesores



1 + 1 cordón de soldadura de 10 mm

Soldadura

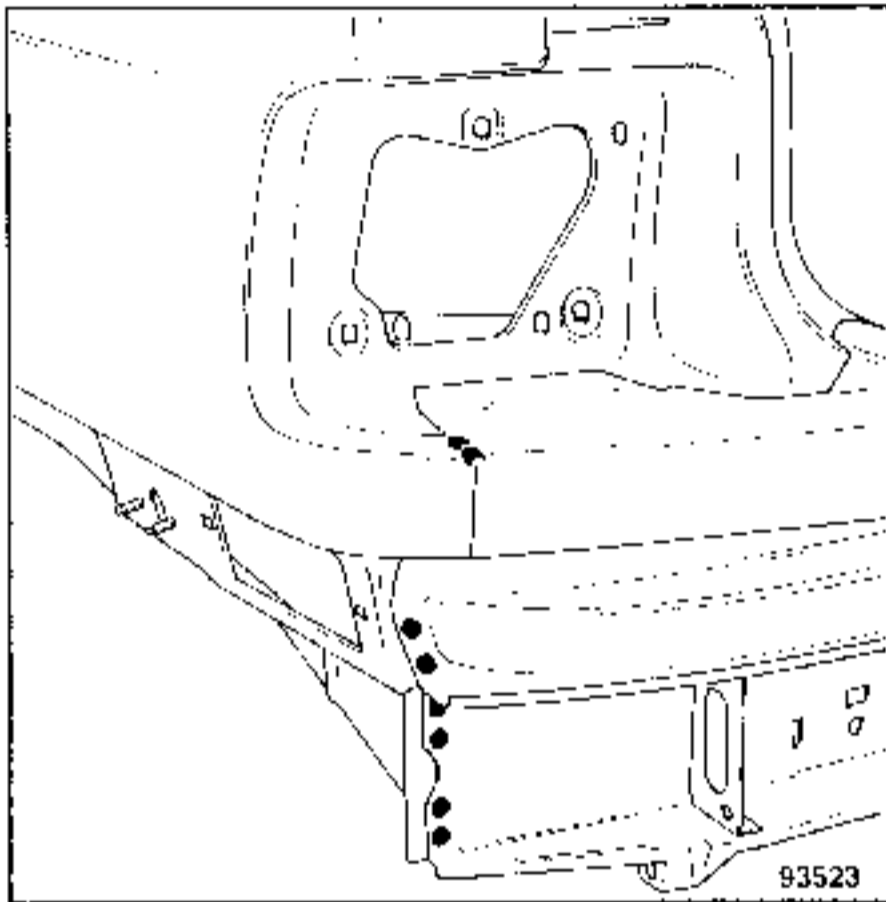

1 + 1 cordón M.A.G. de 10 mm



**3** UNION CON FORRO DE PIE EXTREMO TRASERO INFERIOR

Espesor de las chapas (mm)

|                                       |        |
|---------------------------------------|--------|
| Faldón trasero                        | : 0,67 |
| Forro de faldón trasero               | : 0,67 |
| Forro de pie extremo trasero inferior | : 0,77 |
| Travesaño inferior trasero            | : 1,20 |

**4 UNION CON LARGUERO TRASERO**

**Espesor de las chapas (mm)**

Travesaño inferior trasero : 1,20

Larguero trasero : 1,50

**Desgrapado**



2 + 2 puntos de soldadura eléctrica

**Soldadura**

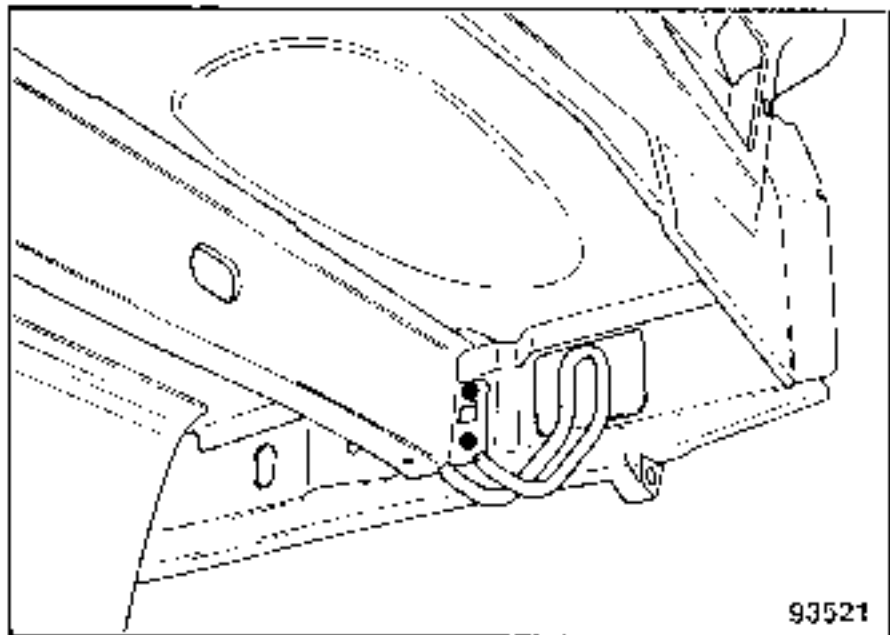

**5 UNION CON PISO TRASERO PARTE TRASERA**

**Espesor de las chapas (mm)**

Travesaño inferior trasero : 1,20

Elemento de cierre del piso : 0,62

Piso trasero parte trasera : 0,60

**Desgrapado**

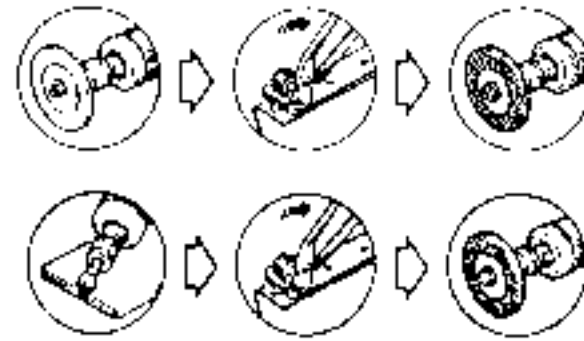

26 puntos de soldadura eléctrica

**Soldadura**

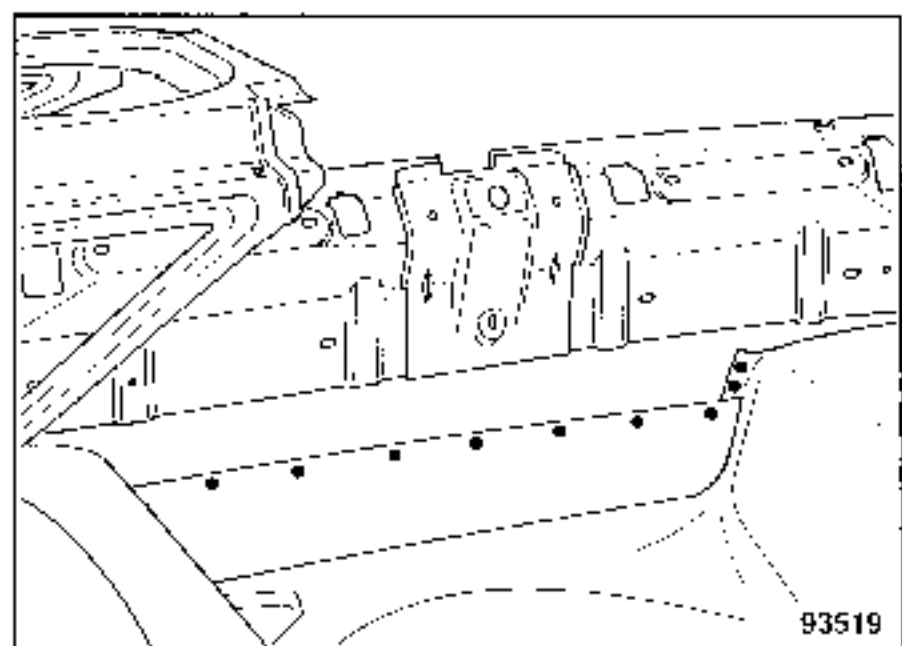
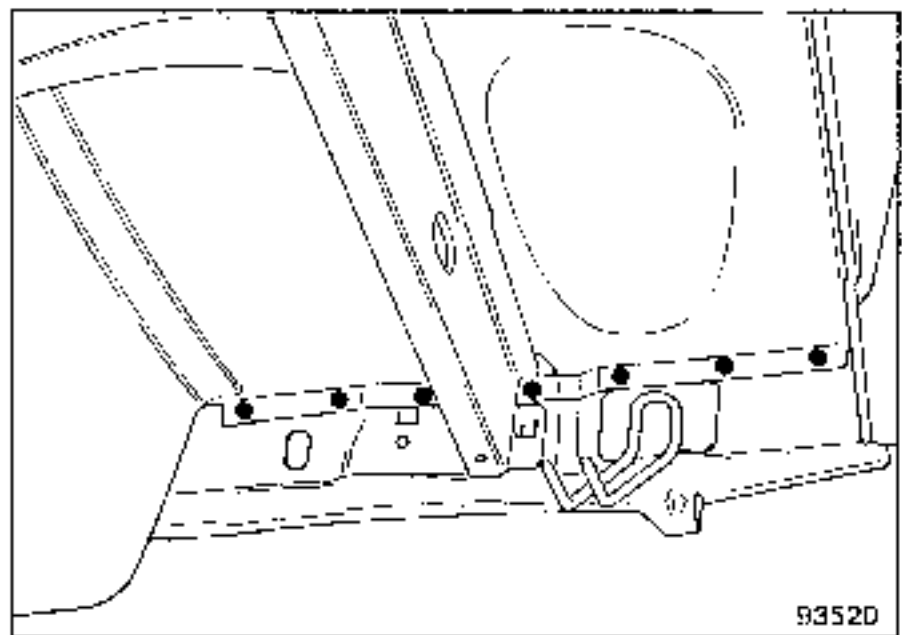

Esta operación se ha de efectuar con el techo desmontado

**COMPOSICION DE LA PIEZA A.P.R.**

Pieza sola el soporte de estanquidad (1) se pedirá aparte.

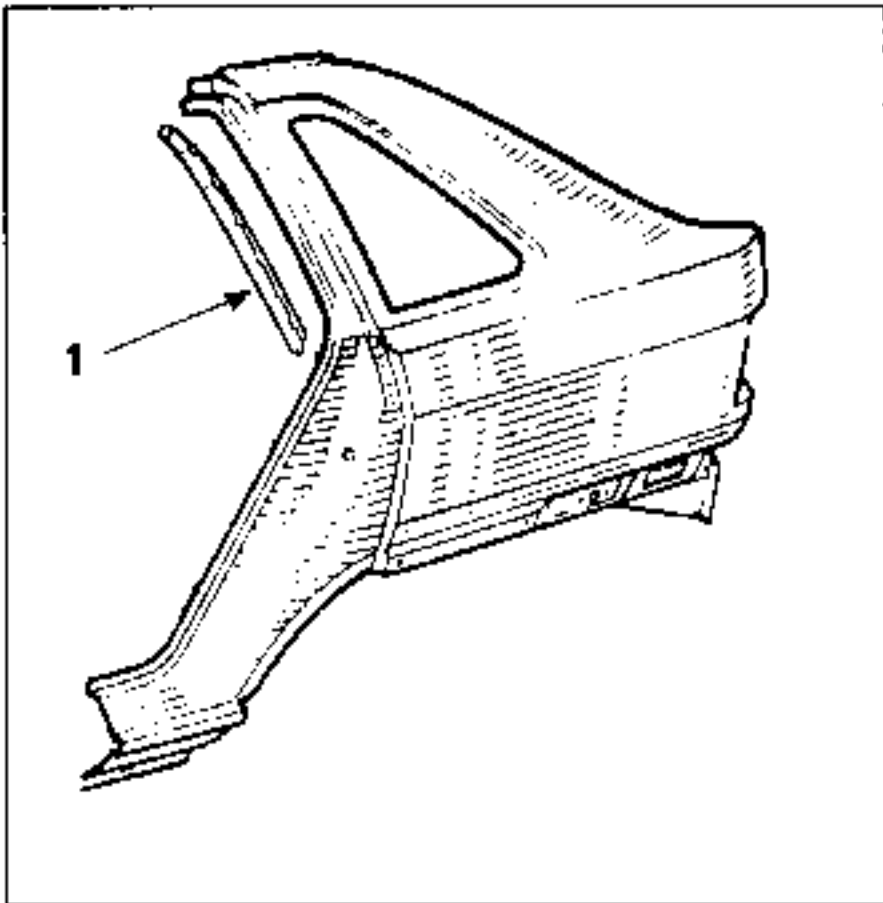

**1 UNION CON EL ALTO DE CAJA**

Espesor de las chapas (mm)

|                   |        |
|-------------------|--------|
| Panel de aleta    | : 0,77 |
| Lado de caja      | : 0,77 |
| Forro de viga     | : 1,67 |
| Refuerzo superior | : 0,97 |

Desgrapado



3 puntos de soldadura eléctrica

**Soldadura**

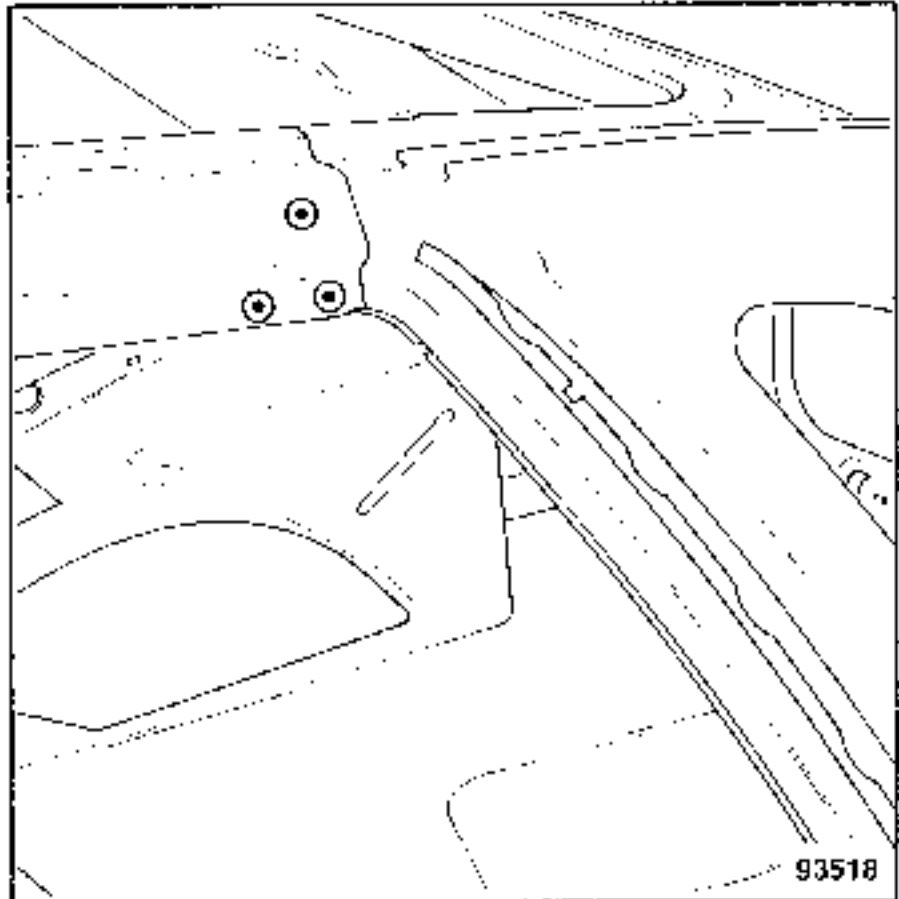

**2 UNION CON LA RIOSTRA SUPERIOR DEL VIESTE AGUAS**

Espesor de las chapas (mm)

|                                 |        |
|---------------------------------|--------|
| Panel de aleta                  | : 0,77 |
| Riostra superior de vierteaguas | : 1,50 |

Desgrapado



3 puntos de soldadura eléctrica

Soldadura

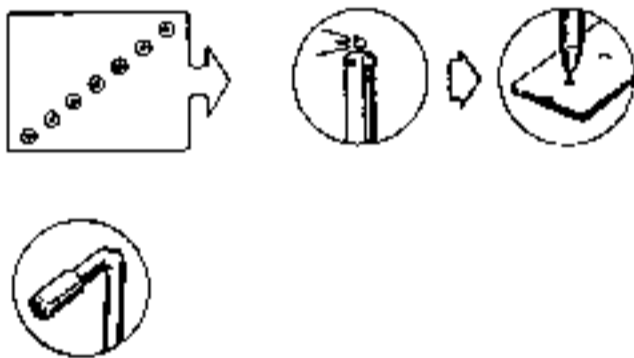
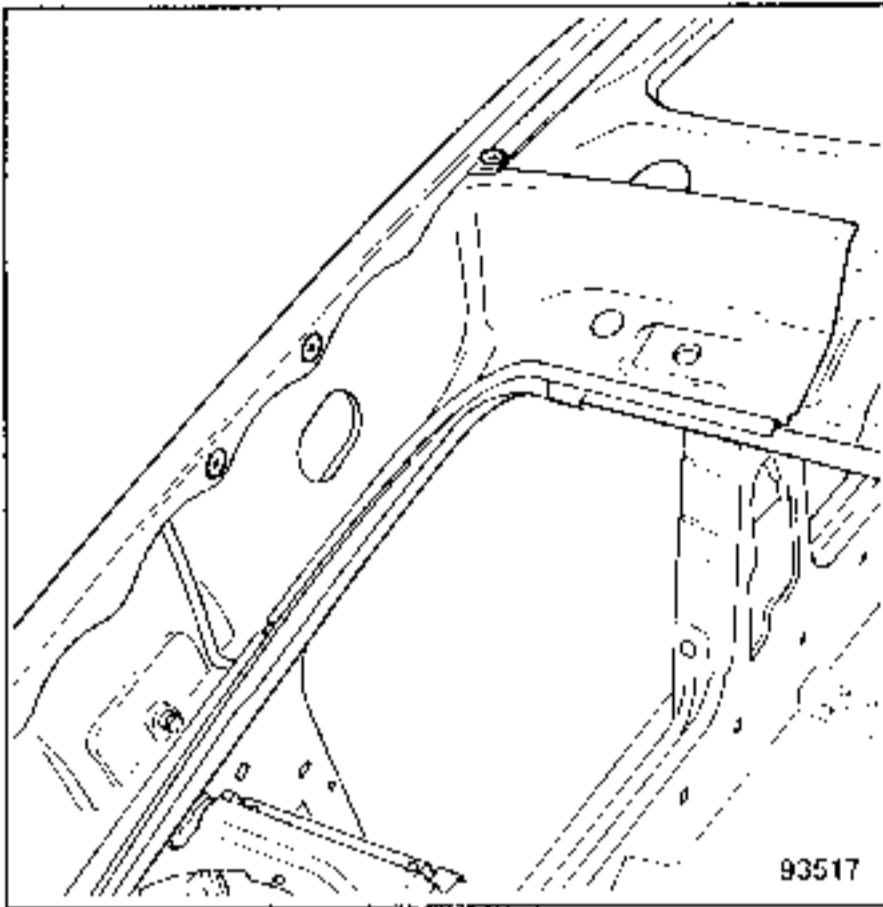

**3** UNION CON EL FORRO DE CUSTODIA

Espesor de las chapas (mm)

|                                       |        |
|---------------------------------------|--------|
| Panel de aleta                        | : 0,67 |
| Forro de custodia                     | : 0,67 |
| Refuerzo superior                     | : 0,97 |
| Forro de pia extremo trasero superior | : 0,77 |
| Paso de rueda exterior                | : 0,67 |
| Refuerzo de fijación asiento          | : 1,50 |

Desgrapado



23 puntos de soldadura eléctrica

Soldadura

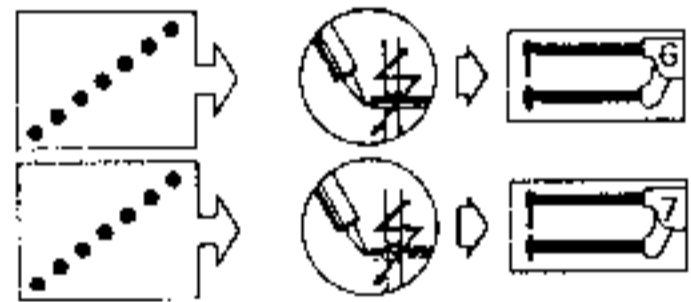
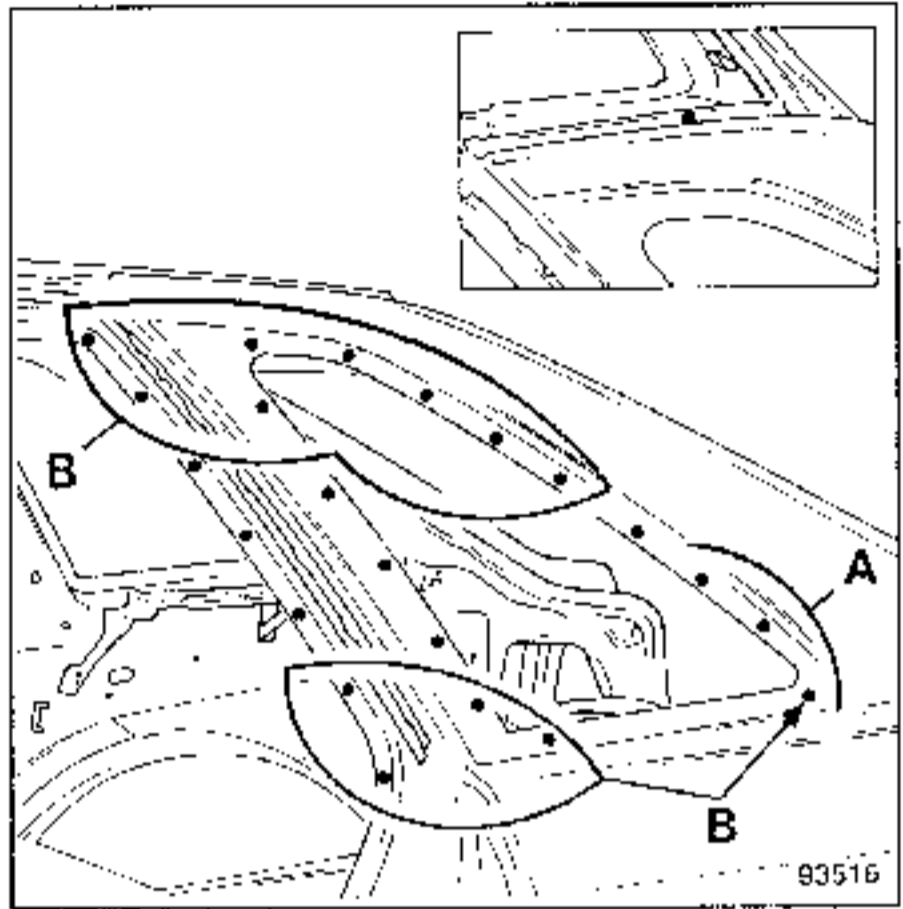

(B) : 13 puntos en 3 espesores



**4** UNION CON VIERTEAGUAS LATERAL

Espesor de las chapas (mm)

Panel de aleta : 0,77

Vieriteaguas lateral : 0,77

Desgrapado



10 puntos de soldadura eléctrica

Soldadura

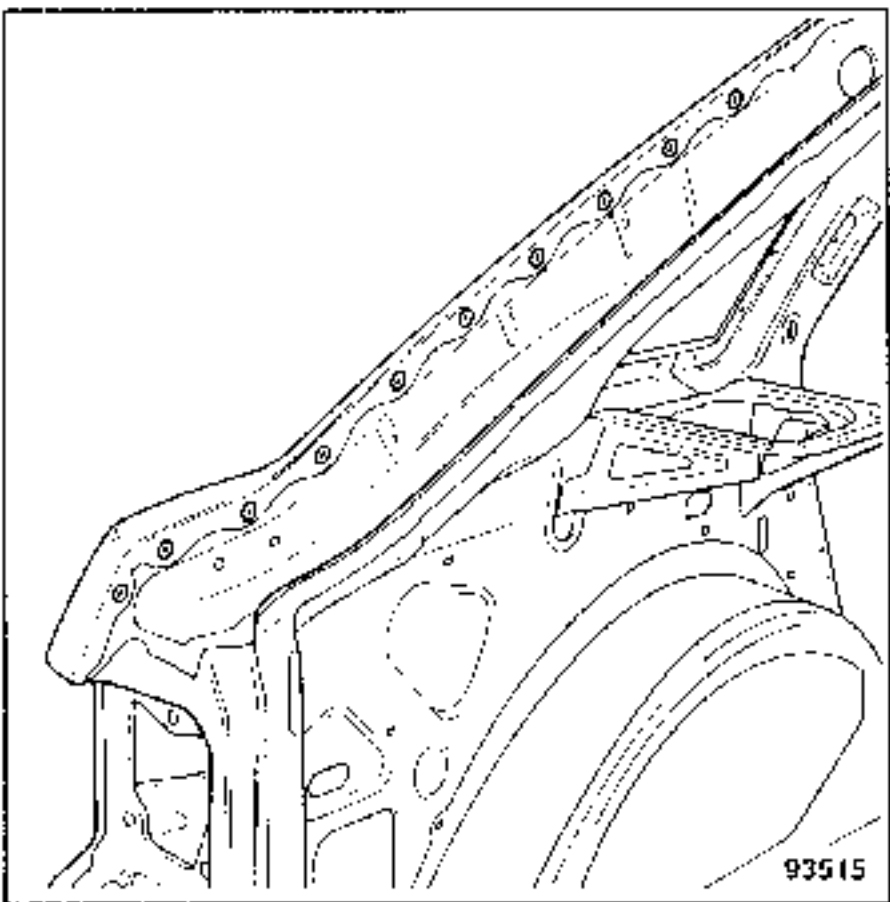

**5** UNION CON CHAPA SOPORTE DE PILOTO

Espesor de las chapas (mm)

Panel de aleta : 0,77

Chapa soporte de piloto : 0,87

Desgrapado



7 puntos de soldadura eléctrica

Soldadura

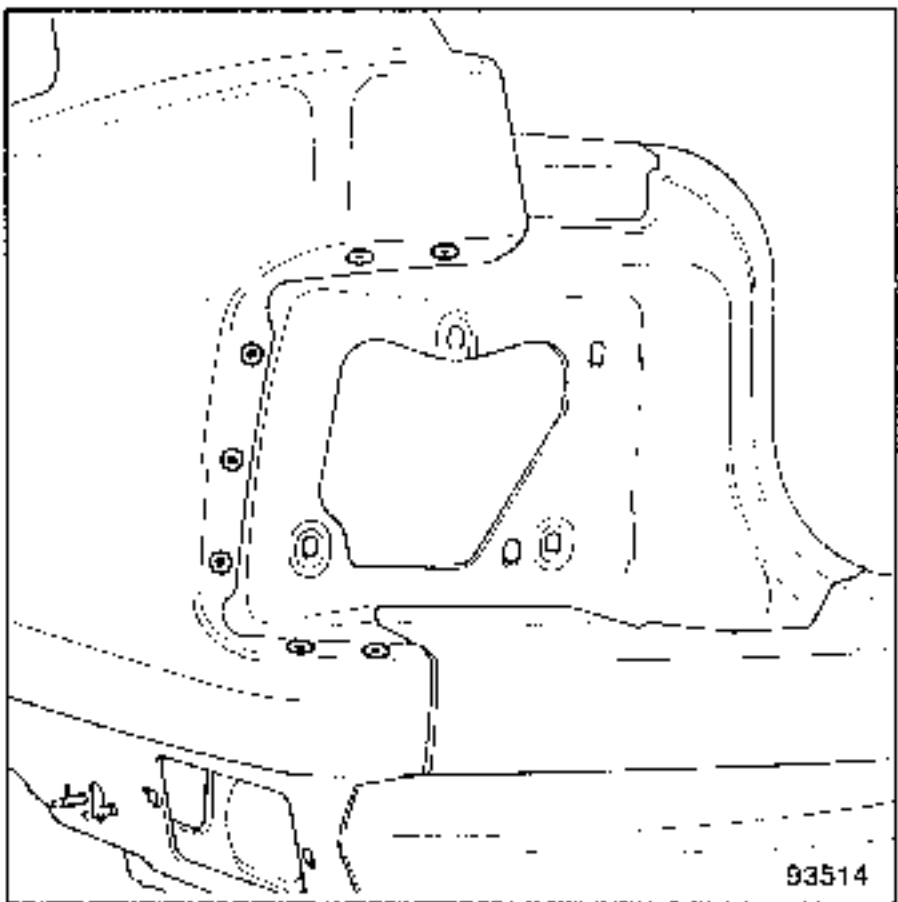

**6** UNION CON FALDÓN TRASERO

Espesor de las chapas (mm)

Panel de aleta : 0,77  
Faldón trasero : 0,67

Desgrapado



2 puntos de soldadura eléctrica



1 cordón de soldadura de 10 mm

Soldadura

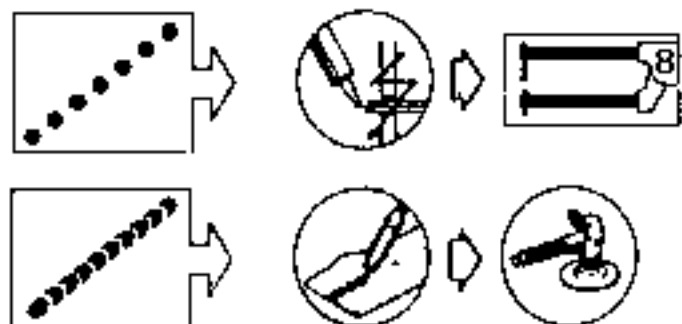
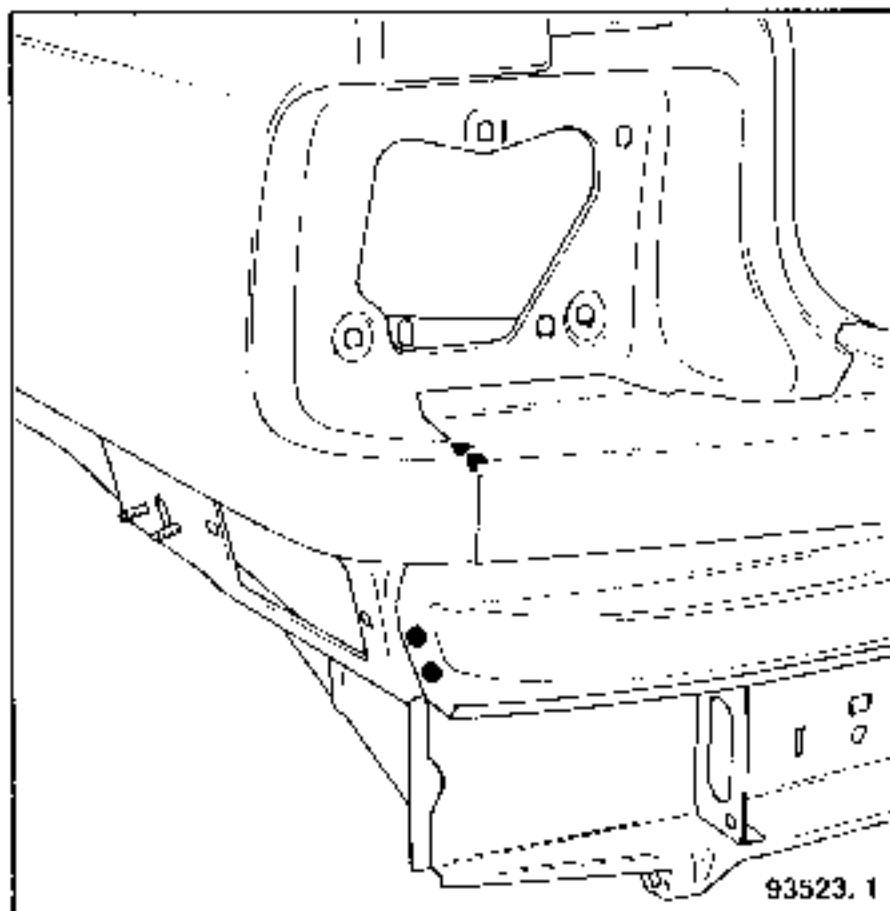

1 cordón MAG de 10 mm



**7** UNION CON EL TRAVESAÑO INFERIOR TRASERO

Espesor de las chapas (mm)

Panel de aleta : 0,77  
Travesaño inferior trasero : 1,20

Desgrapado



4 puntos de soldadura eléctrica

Soldadura

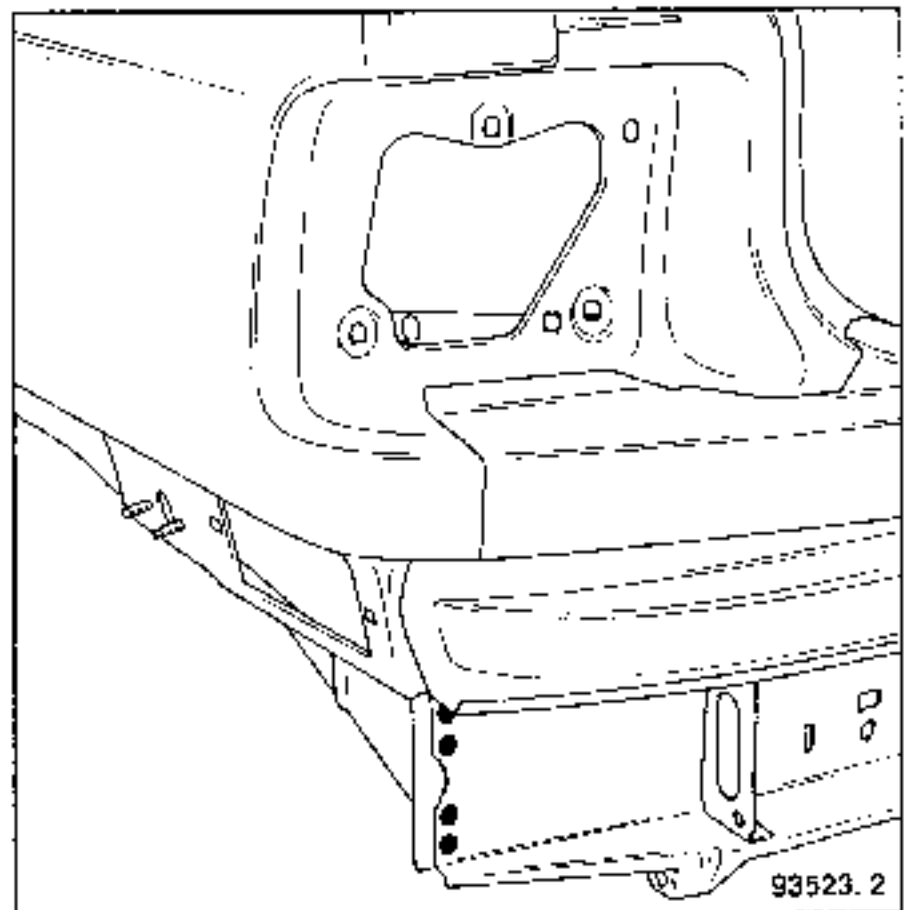

**8** UNION CON EL TRAVESAÑO TRASERO PARTE TRASERA

Espesor de las chapas (mm)

Panel de aleta : 0,77  
Paso de rueda exterior : 1,67  
Piso trasero parte trasera : 0,60

**Desgrapado**



9 puntos de soldadura eléctrica

**Soldadura**

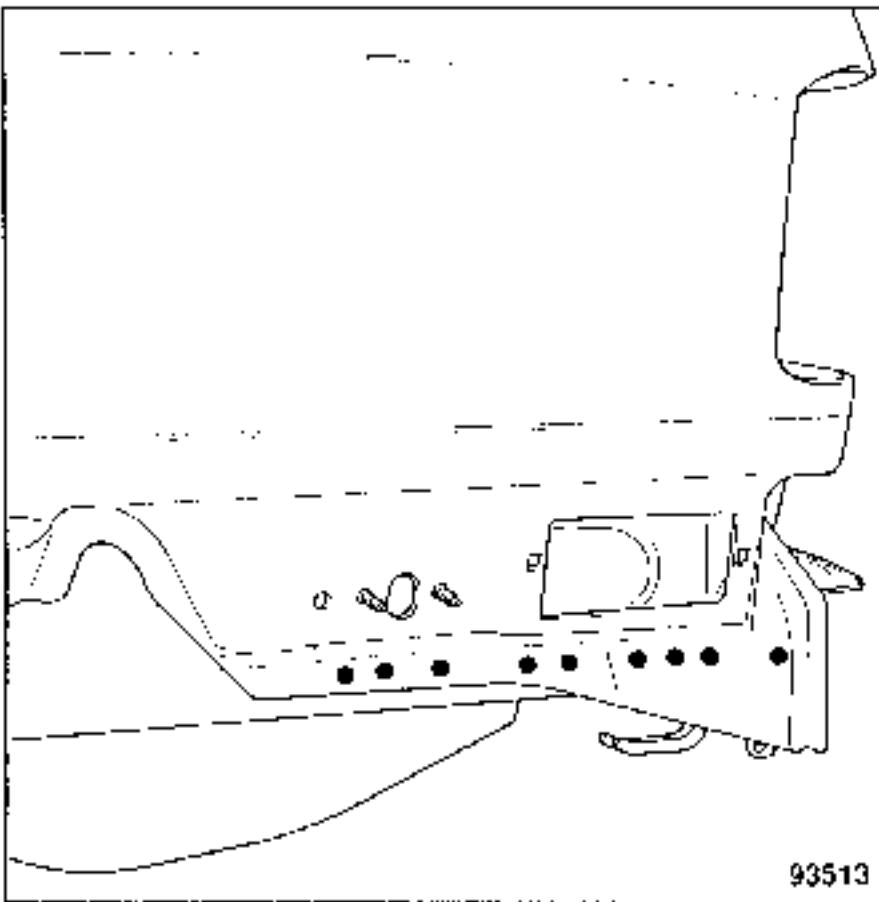

93513



9 puntos de soldadura eléctrica

**9 UNION CON EL PASO DE RUEDA EXTERIOR**

**Espesor de las chapas (mm)**

|                                 |        |
|---------------------------------|--------|
| Panel de aleta                  | : 0,77 |
| Paso de rueda exterior          | : 0,67 |
| Refuerzo de fijación de asiento | : 1,50 |
| Refuerzo de pie trasero         | : 0,97 |

**Desgrapado**



28 puntos de soldadura eléctrica

**Soldadura**

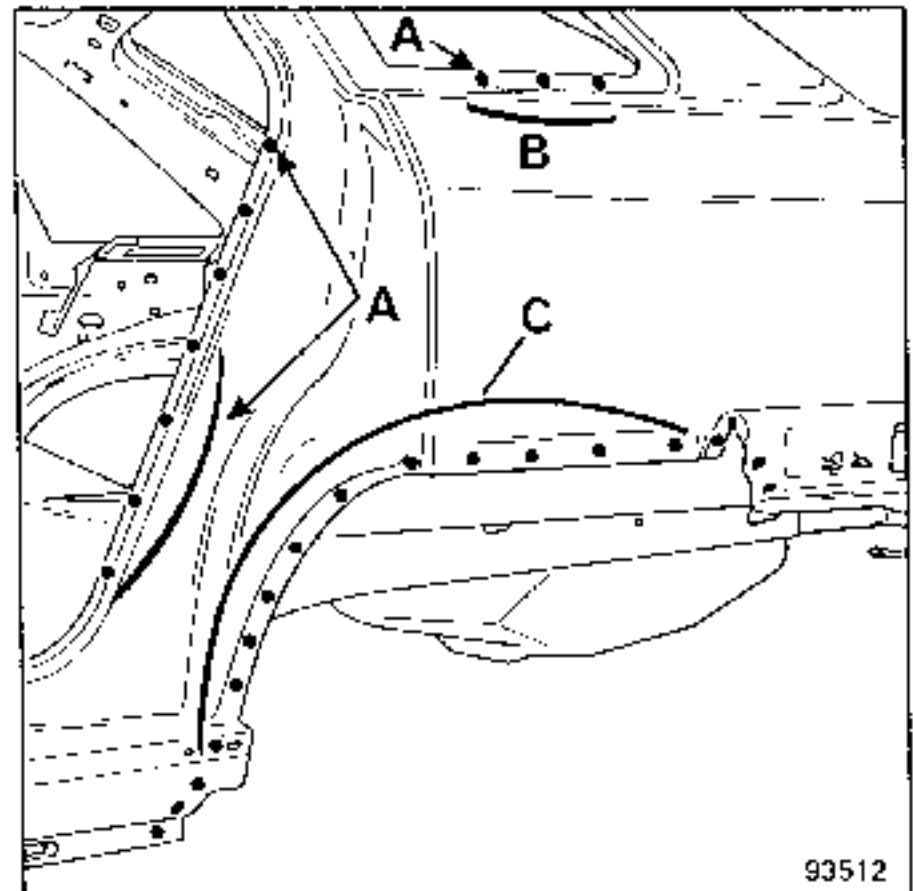

93512



6 puntos en 3 espesores



Electrodo con rótula para 11 puntos de aspecto.



**10 UNION CON ELEMENTO DE CIERRE DE LARGUERO LATERAL**

**Espesor de las chapas (mm)**

|  |        |
|--|--------|
| Elemento de cierre de larguero lateral | : 0,50 |
| Panel de aleta                         | : 0,67 |
| Refuerzo de pie trasero                | : 0,97 |

**Desgrapado**



8 puntos de soldadura eléctrica

Soldadura

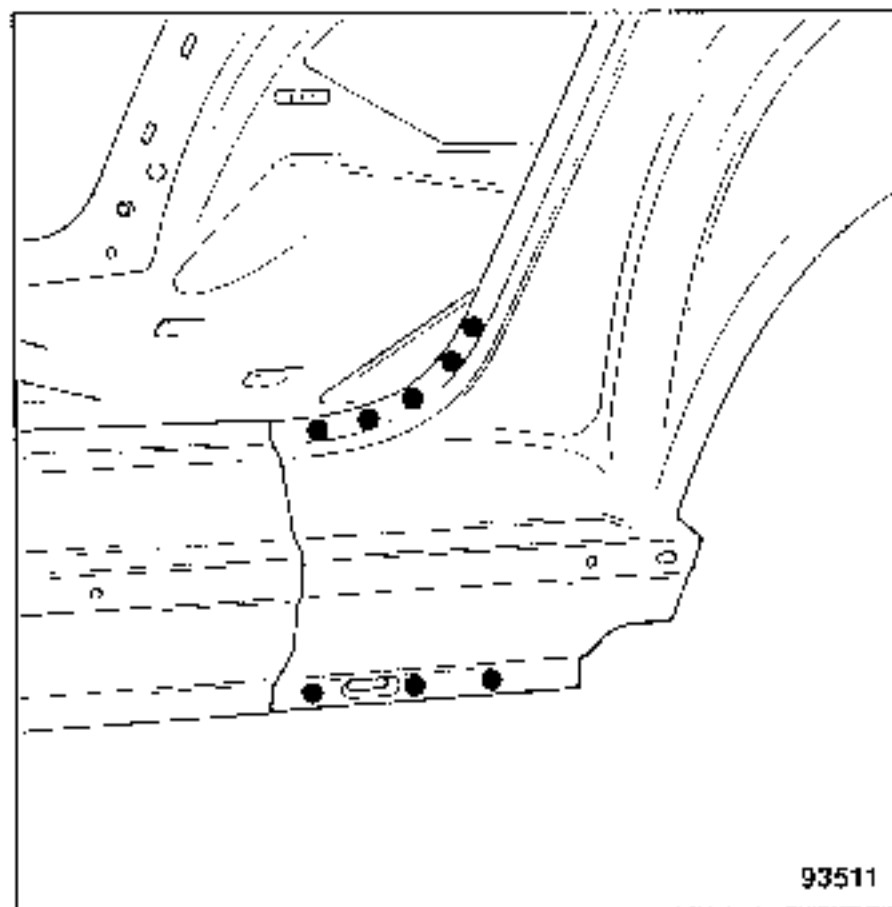

8 puntos en 3 espesores

**11** UNION CON BAJO DE CAJA

Espesor de las chapas (mm)

|   |        |
|---|--------|
| Panel de aleta                            | : 0,77 |
| Bajo de caja                              | : 0,77 |
| Elemento de cierre<br>de larguero lateral | : 1,50 |

Desgrapado



9 puntos de soldadura eléctrica

Soldadura

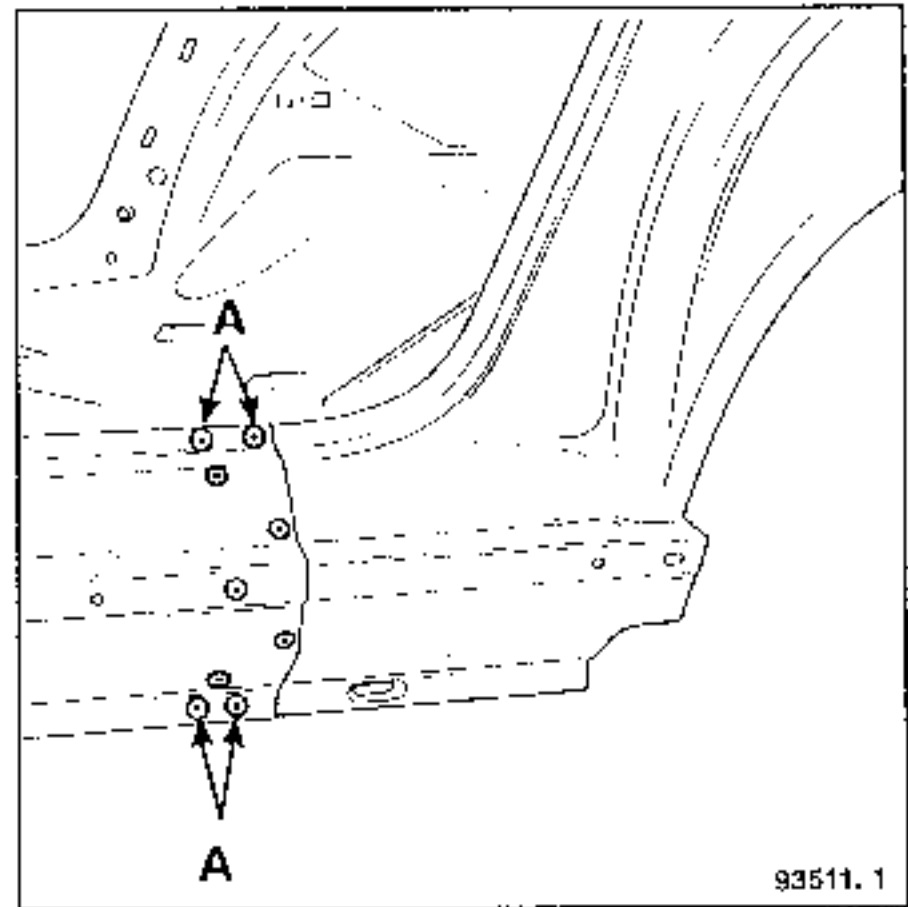

(A) 4 puntos de taponado en 3 espesores



**12** UNION CON TECHO

Espesor de las chapas (mm)

|                |        |
|----------------|--------|
| Chapa de techo | : 0,77 |
| Panel de aleta | : 0,77 |
| Lado de caja   | : 0,77 |

Desgrapado



2 puntos de soldadura eléctrica



1 cordón de soldadura de 50 mm

En (A, ver soldadura) el techo está pegado al panel de aleta. Separar las 2 piezas con un soplador de aire caliente.

**Soldadura**

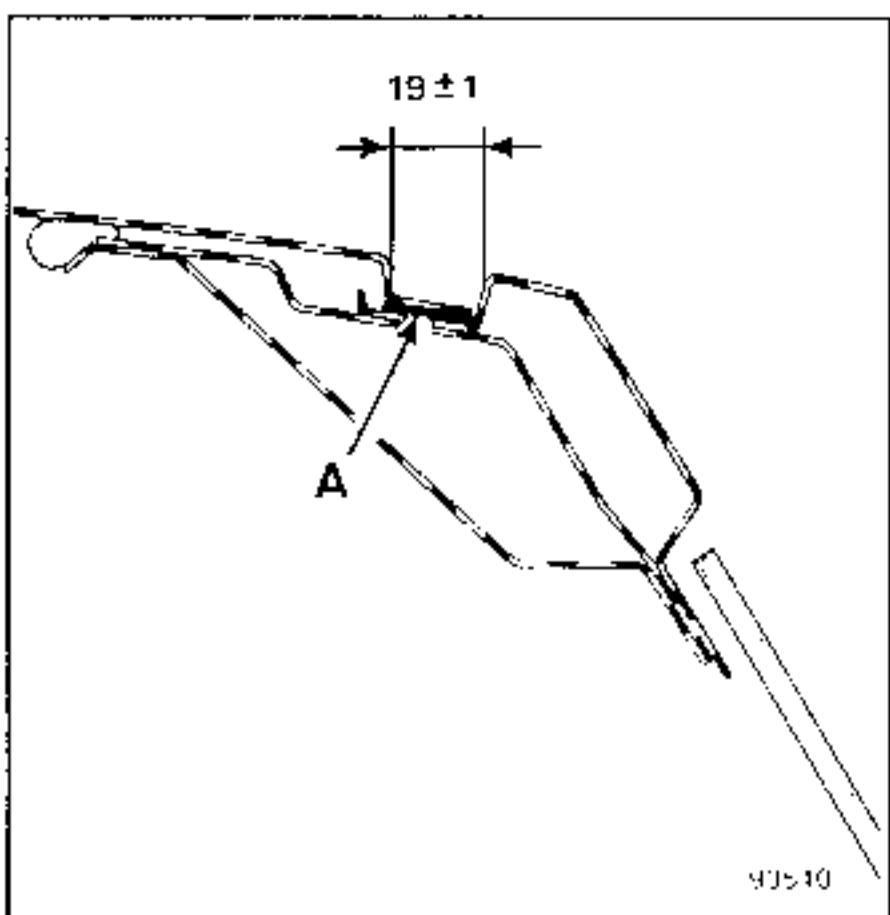
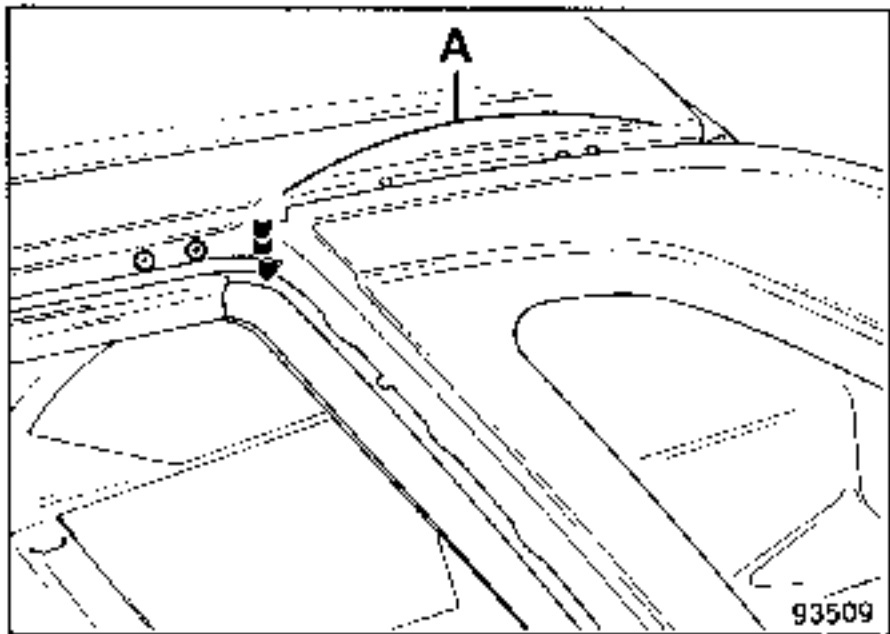

Taponado en 3 espesores



1 cordón M.A.G. de 50 mm

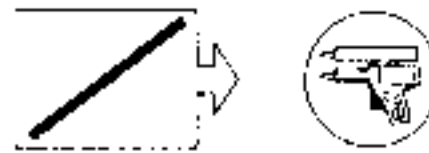

(A) 1 cordón de mástico de pegado para chapa de 250 mm.



**13 UNION CON SOPORTE DE ESTANQUIDAD**

**Espesor de las chapas (mm)**

|                        |        |
|------------------------|--------|
| Panel de aleta         | : 0,77 |
| SopORTE de estanquidad | : 0,67 |

**Desgrapado**

Pieza no recuperable, a pedir con el panel de aleta.

**Soldadura**

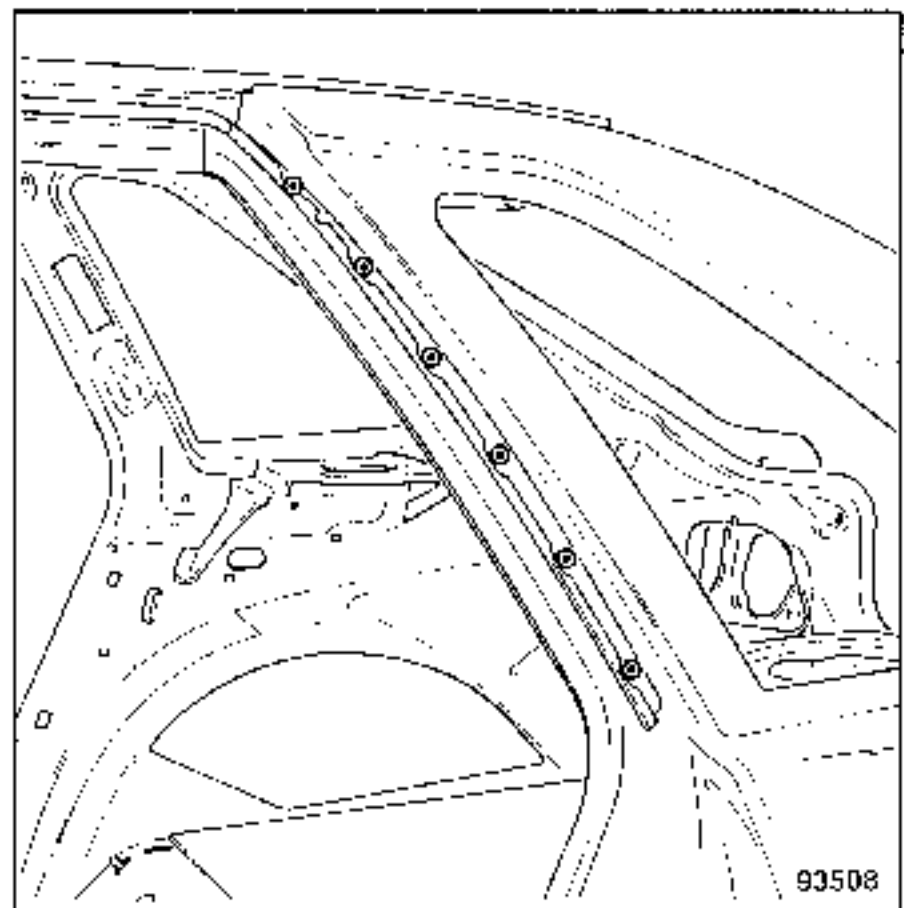

6 puntos de taponado



Esta operación es una variante de la anterior. No serán tratadas, a continuación, más que las particularidades de la misma.

**COMPOSICION DE LA PIEZA A.P.R.**

Idéntica a la anterior

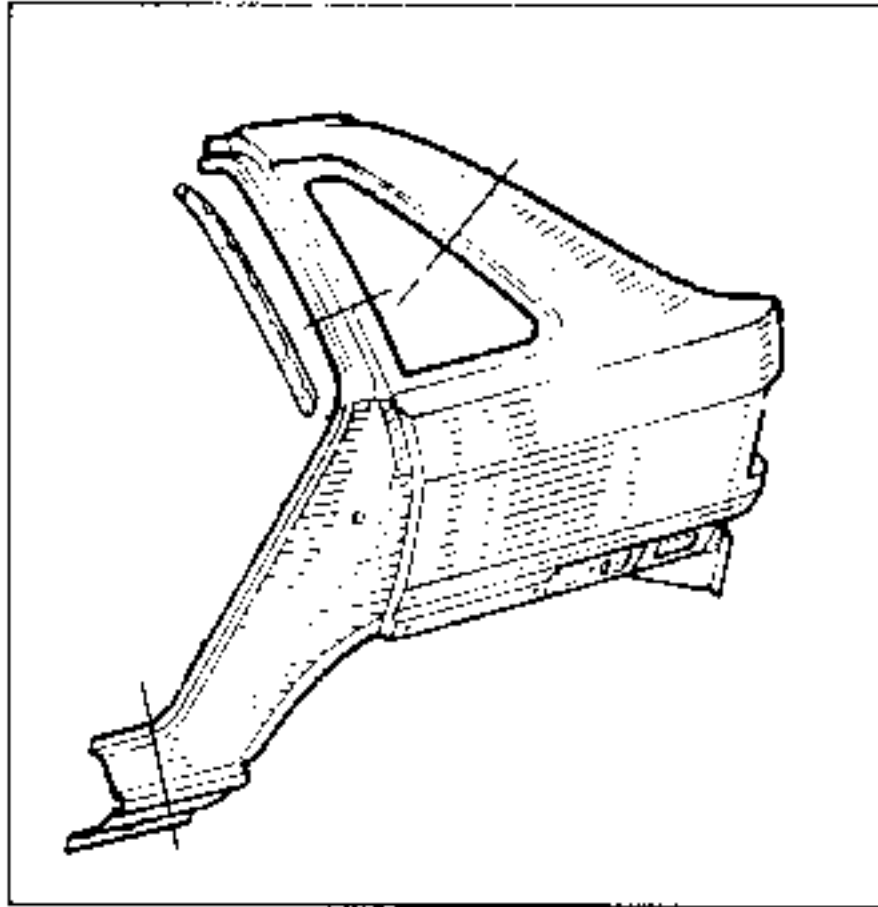

Soldadura

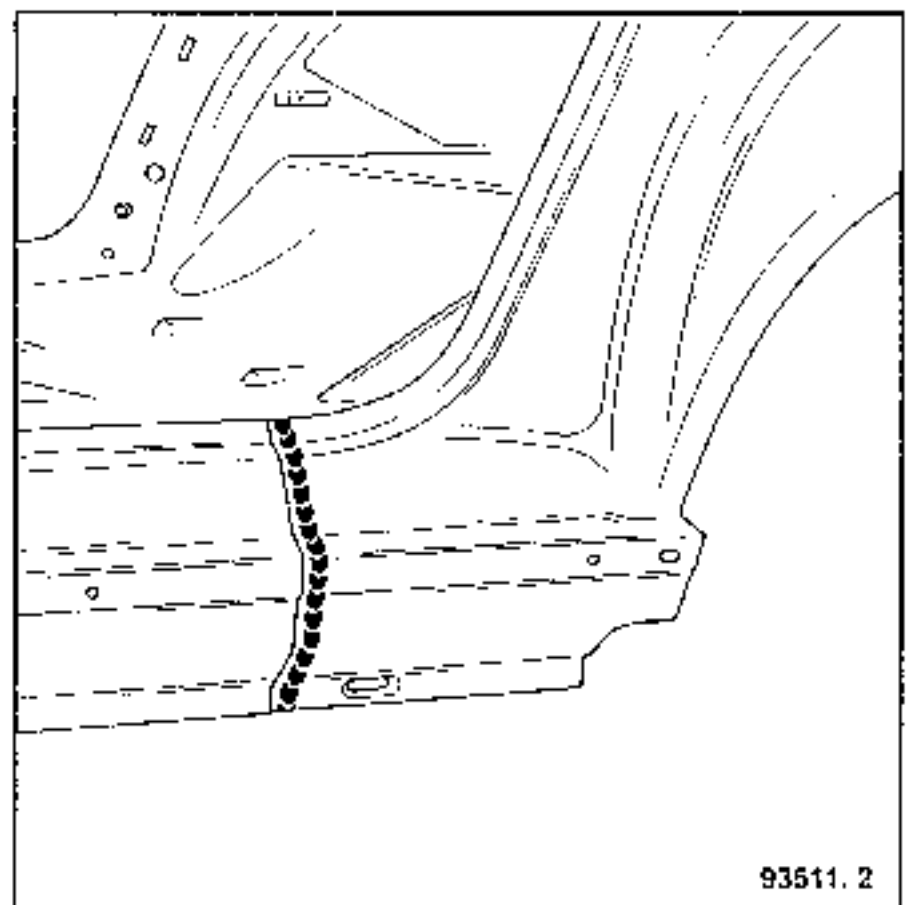
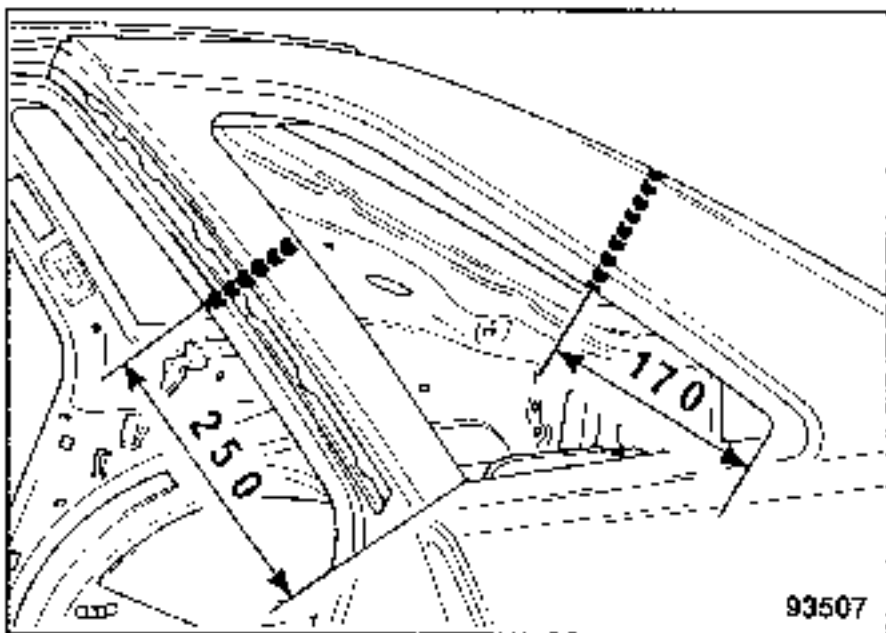

93511.2

Esta operación no puede efectuarse más que con el panel de aleta extraído.

**COMPOSICIÓN DE LA PIEZA A.P.R.**

Pieza sola

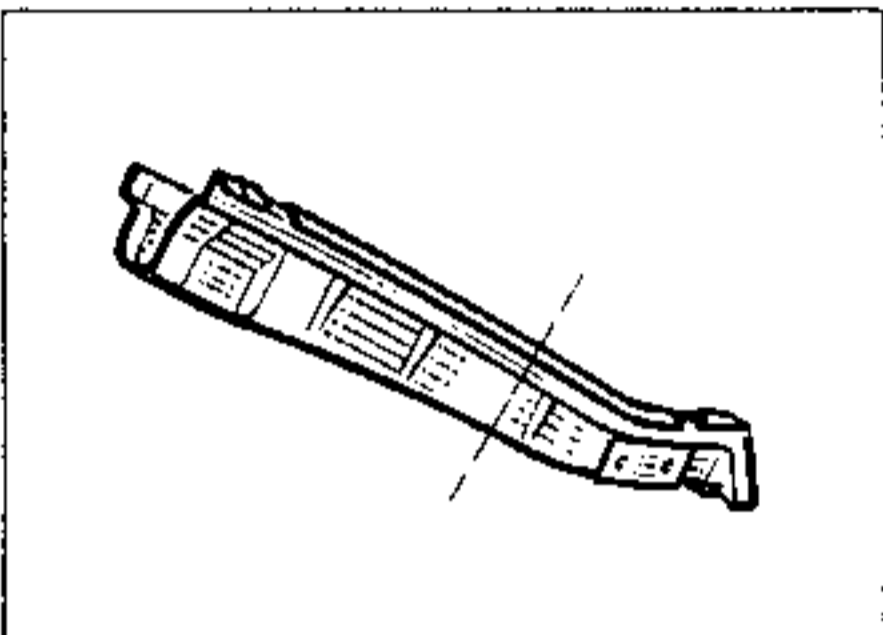

**1 UNIÓN CON CHAPA SOPORTE DE LUCES**

**Espesor de las chapas (mm)**

|                                       |        |
|---------------------------------------|--------|
| Vierteaguas lateral                   | : 0,67 |
| Chapa soporte de luz                  | : 0,87 |
| Forro de pie extremo trasero inferior | : 0,77 |

**Desgrapado**



4 puntos de soldadura eléctrica

**Soldadura**

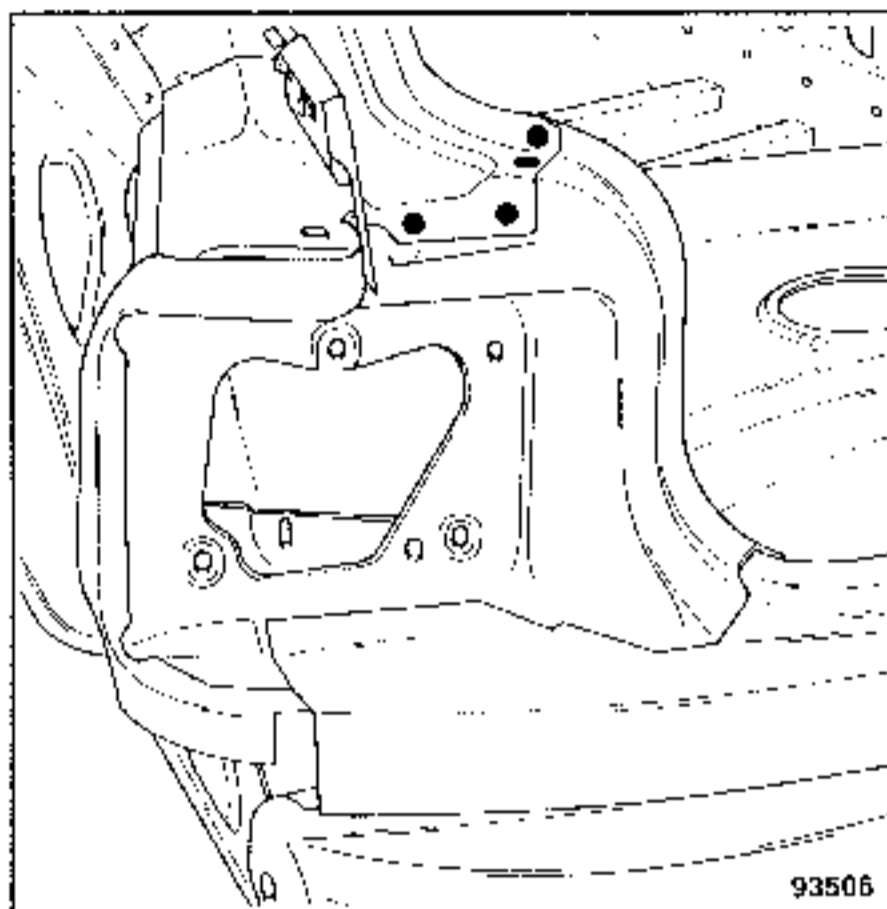

(A) 1 punto en 3 espesores

**2 UNIÓN CON EL FORRO DE PIE EXTREMO TRASERO**

**Espesor de las chapas (mm)**

|                                       |        |
|---------------------------------------|--------|
| Vierteaguas lateral                   | : 0,67 |
| Forro de pie extremo trasero inferior | : 0,77 |

**Desgrapado**



2 puntos de soldadura eléctrica

Soldadura

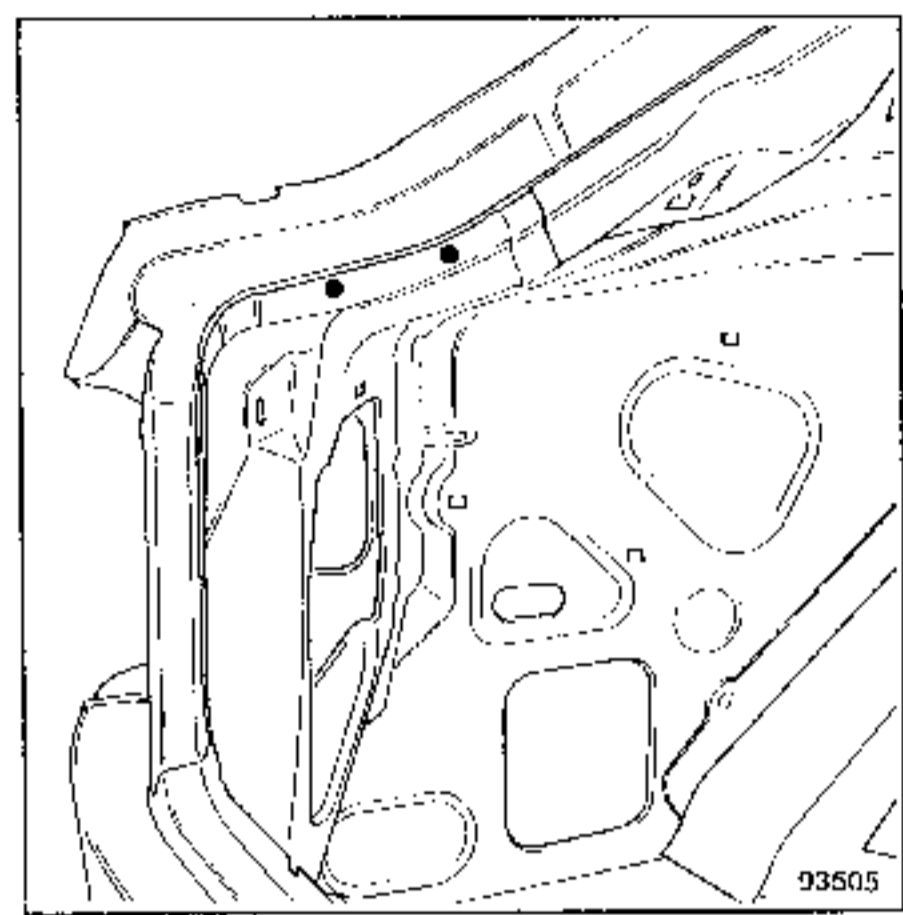

Soldadura

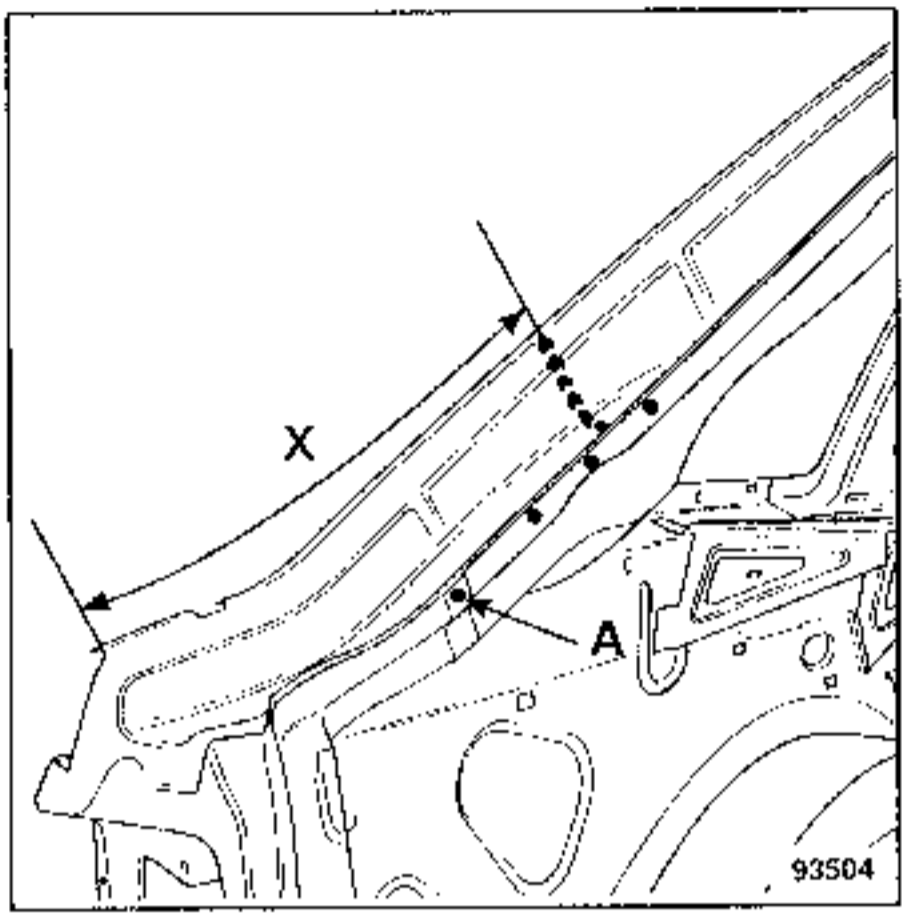

**3** UNION CON FORRO DE CUSTODIA Y CORTE

Espesor de las chapas (mm)

|                                       |        |
|---------------------------------------|--------|
| Forro de pie extremo trasero superior | : 0,77 |
| Forro de pie extremo trasero inferior | : 0,77 |
| Vierteaguas lateral                   | : 0,67 |

Desgrapado



4 puntos de soldadura eléctrica



(A) 1 punto en 3 espesores  
 X= 370 mm

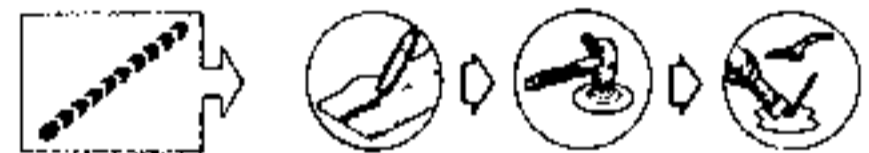

**4** UNION CON EL PANEL DE ALETA

Llamada : ver 44-A-4

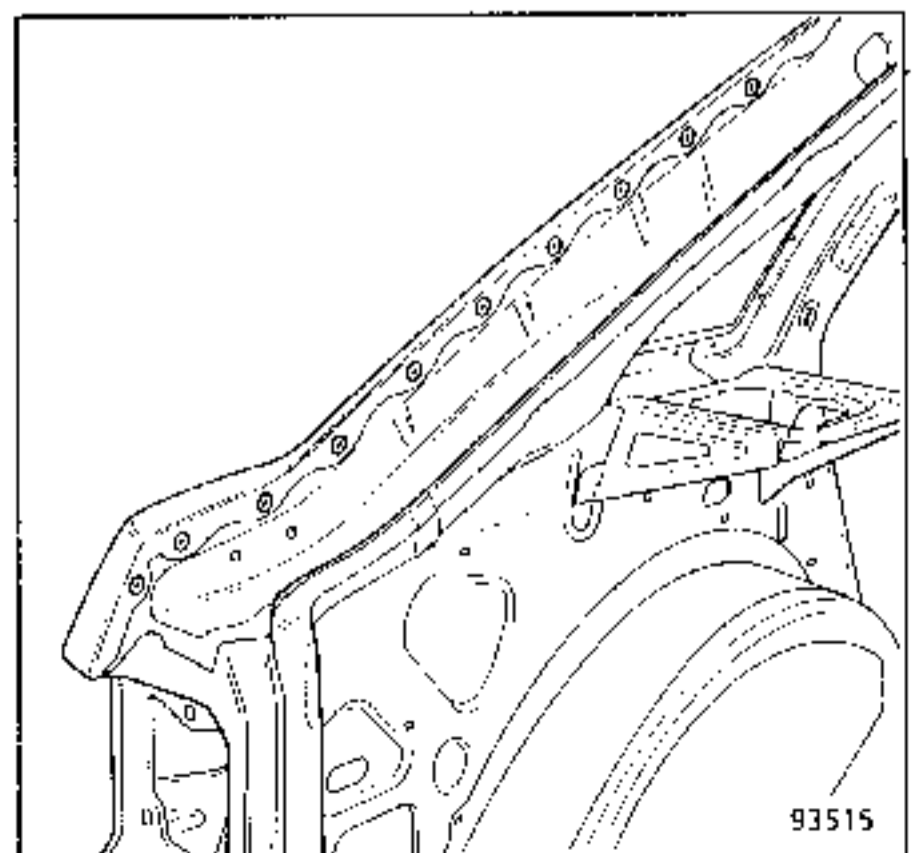



COMPOSICION DE LA PIEZA A.P.R.

Pieza sola

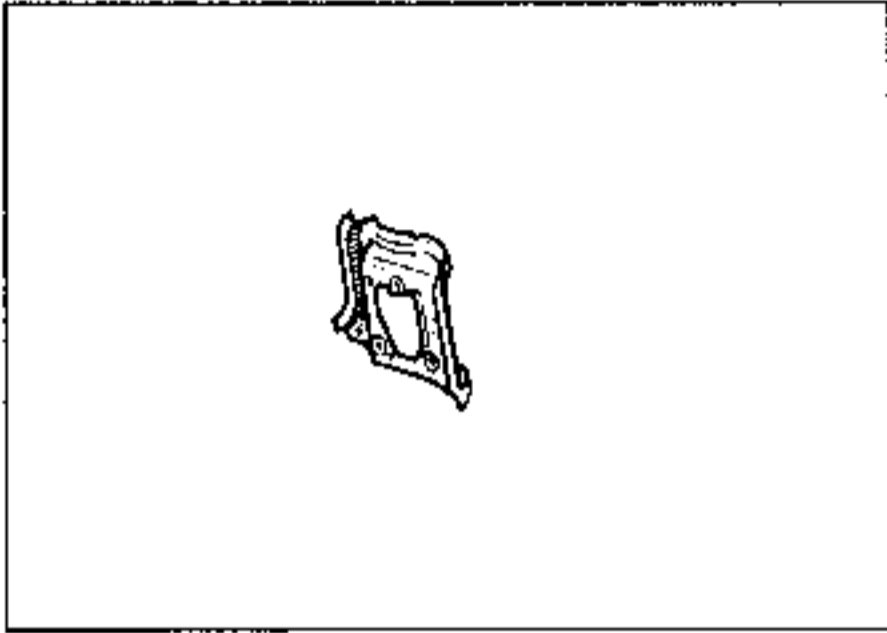

1 UNION CON VIERTEAGUAS LATERAL

Llamada : ver 44-C-1

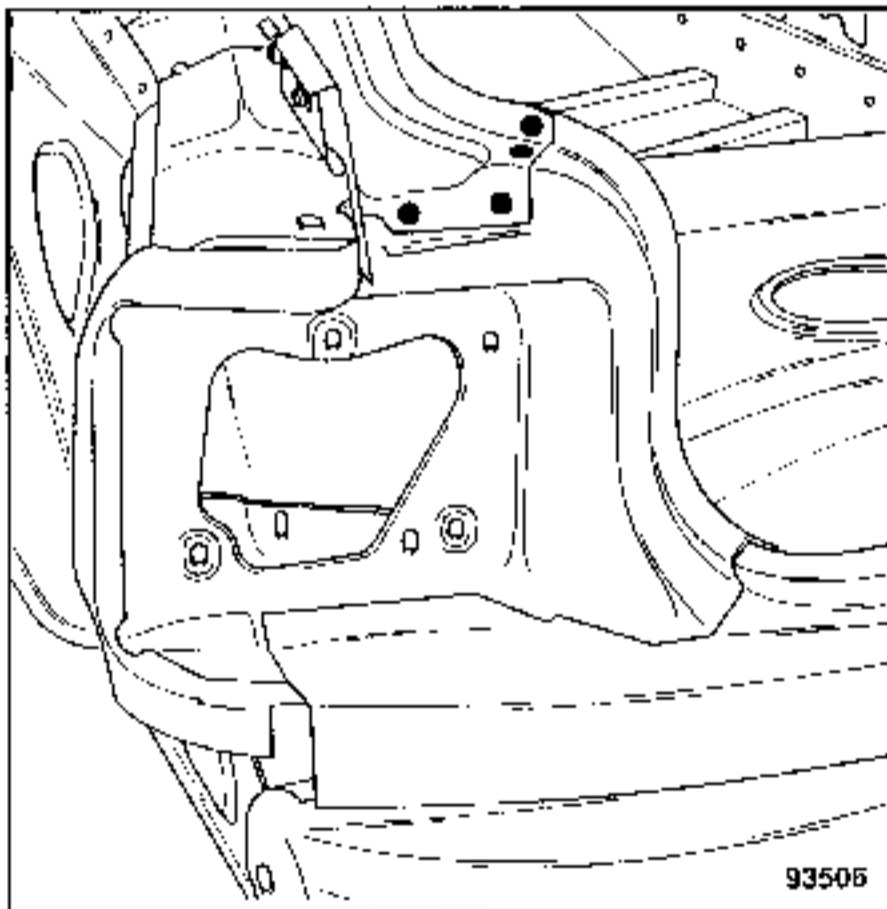

2 UNION CON PASO DE RUEDA EXTERIOR

Espesor de las chapas (mm)

Paso de rueda exterior : 0,67  
Chapa soporte de piloto : 0,87

Desgrapado



3 puntos de soldadura eléctrica

Soldadura

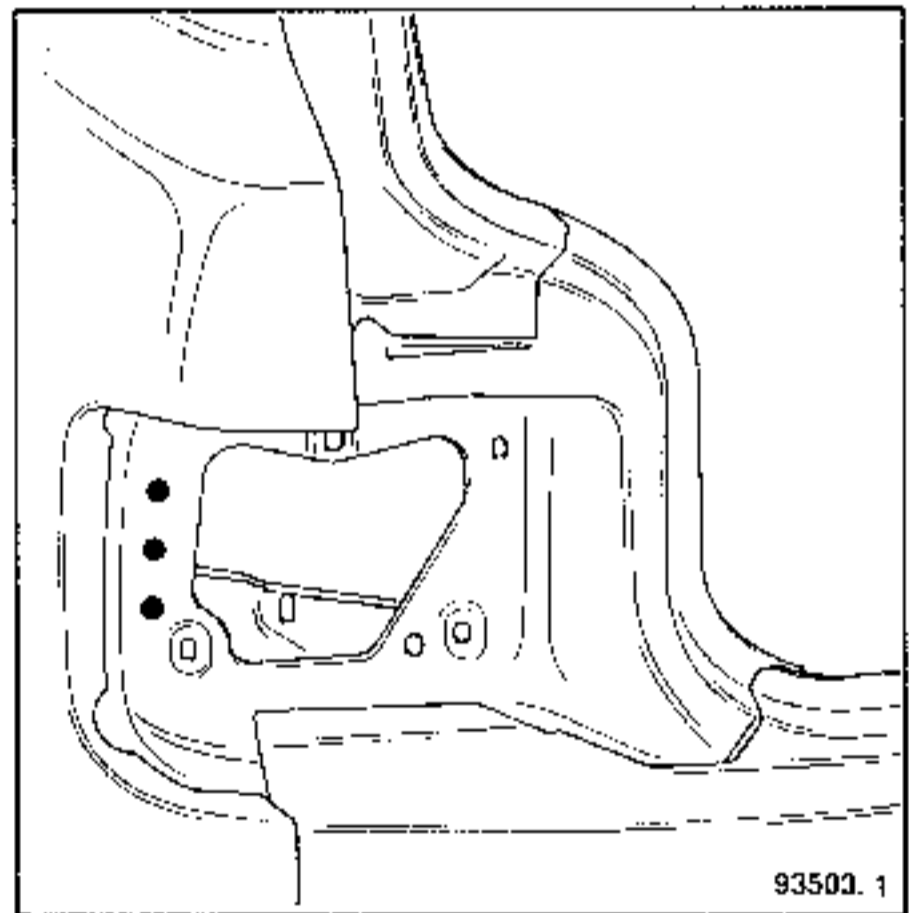

**3** UNION CON EL FORRO DE PIE EXTREMO TRASERO INFERIOR

Espesor de las chapas (mm)

Chapa soporte de piloto : 0,87

Forro de pie extremo trasero inferior : 0,77

Desgrapado



3 puntos de soldadura eléctrica

Soldadura

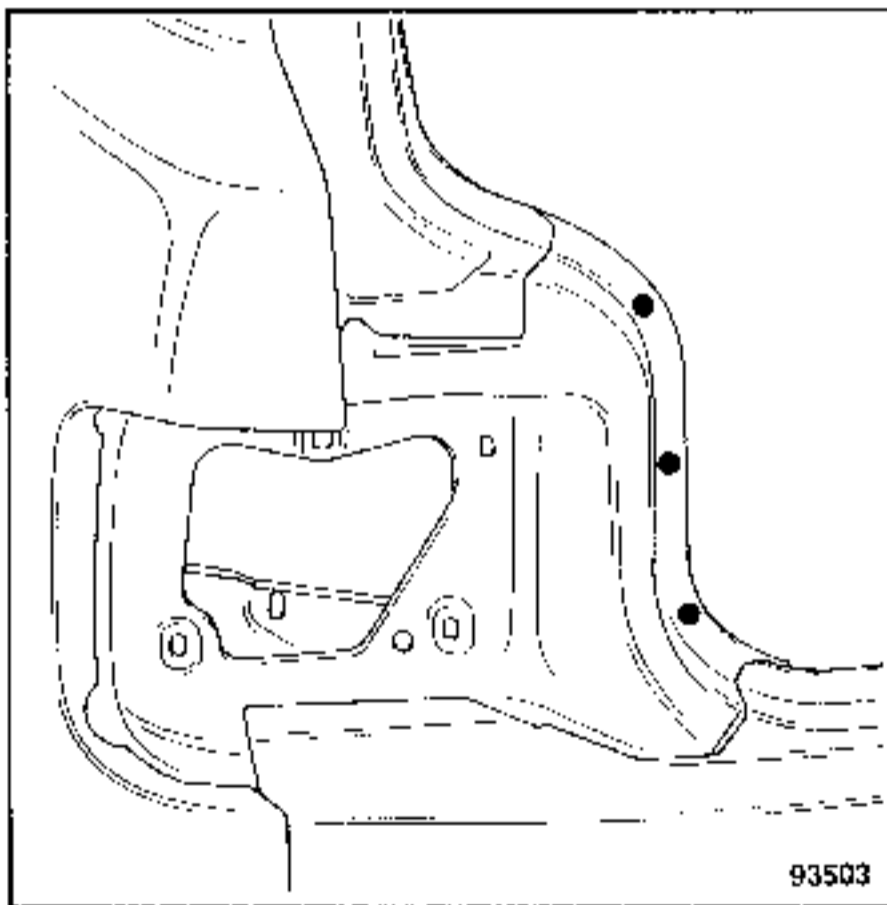

**4** UNION CON EL PANEL DE ALETA

Llamada : ver 44-A-5

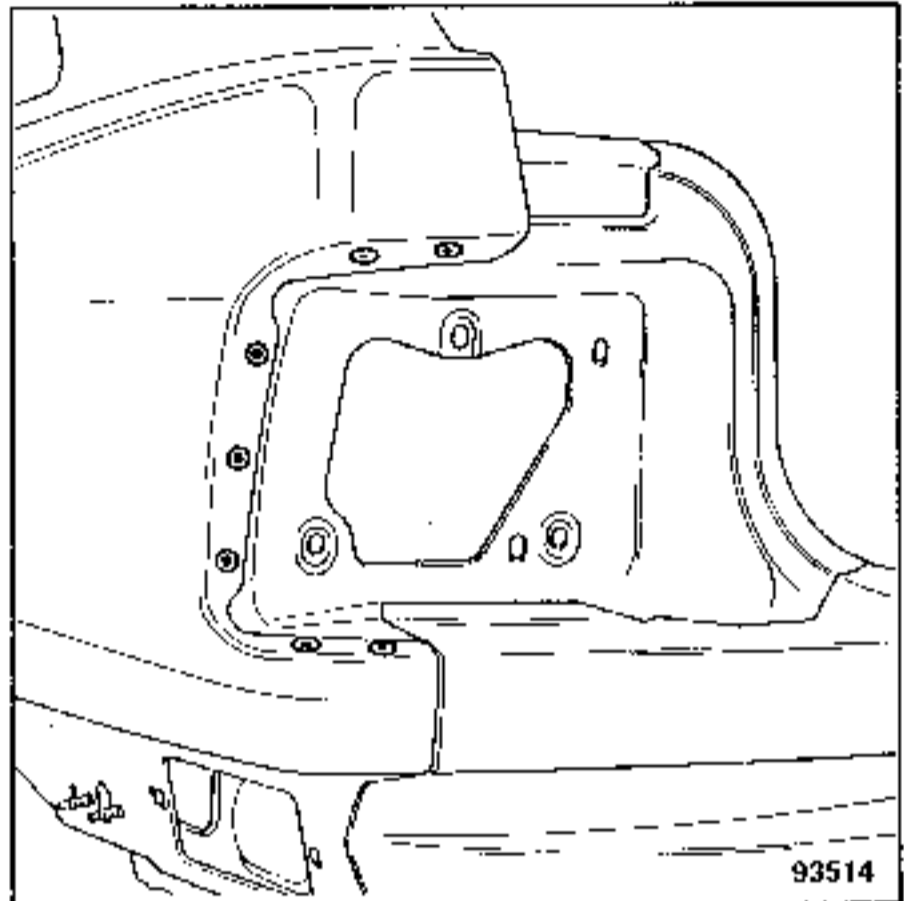

**5** UNION CON EL FALDON TRASERO

Llamada : ver 41-A-1

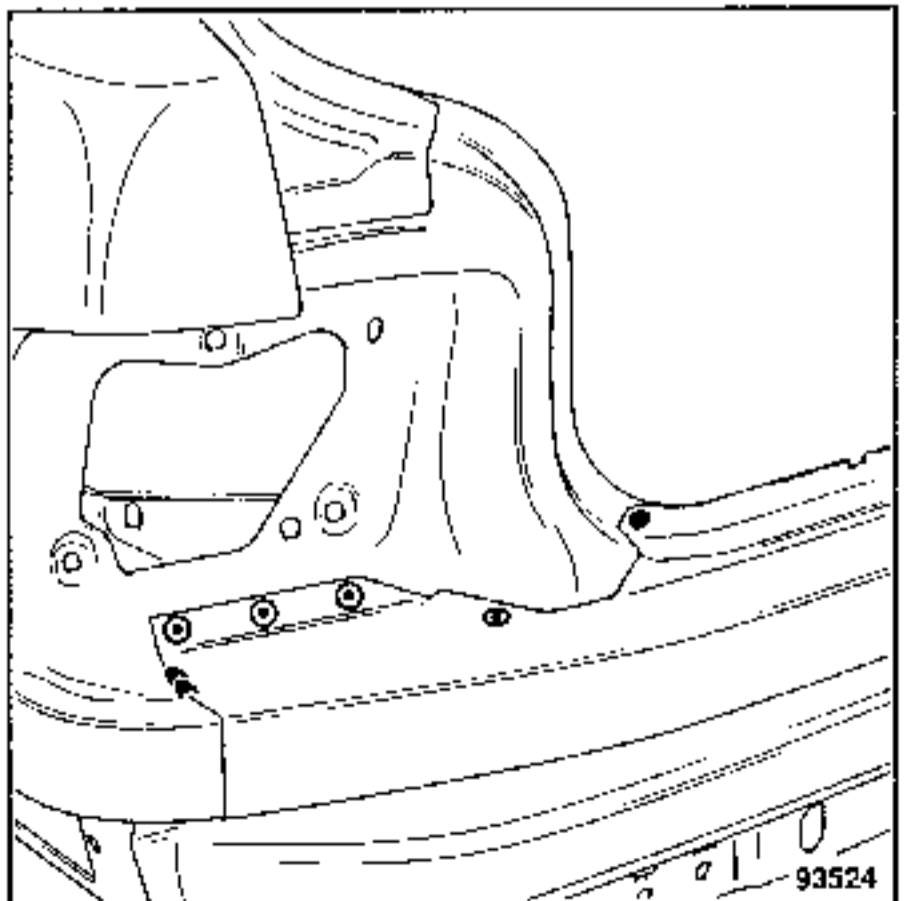

COMPOSICION DE LA PIEZA A.P.R.

Pieza sola.

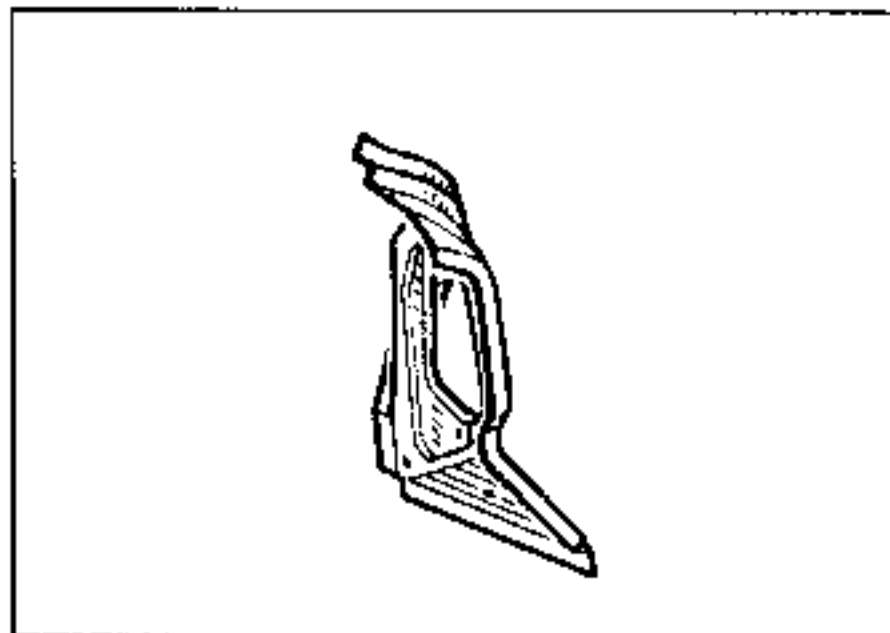

Soldadura

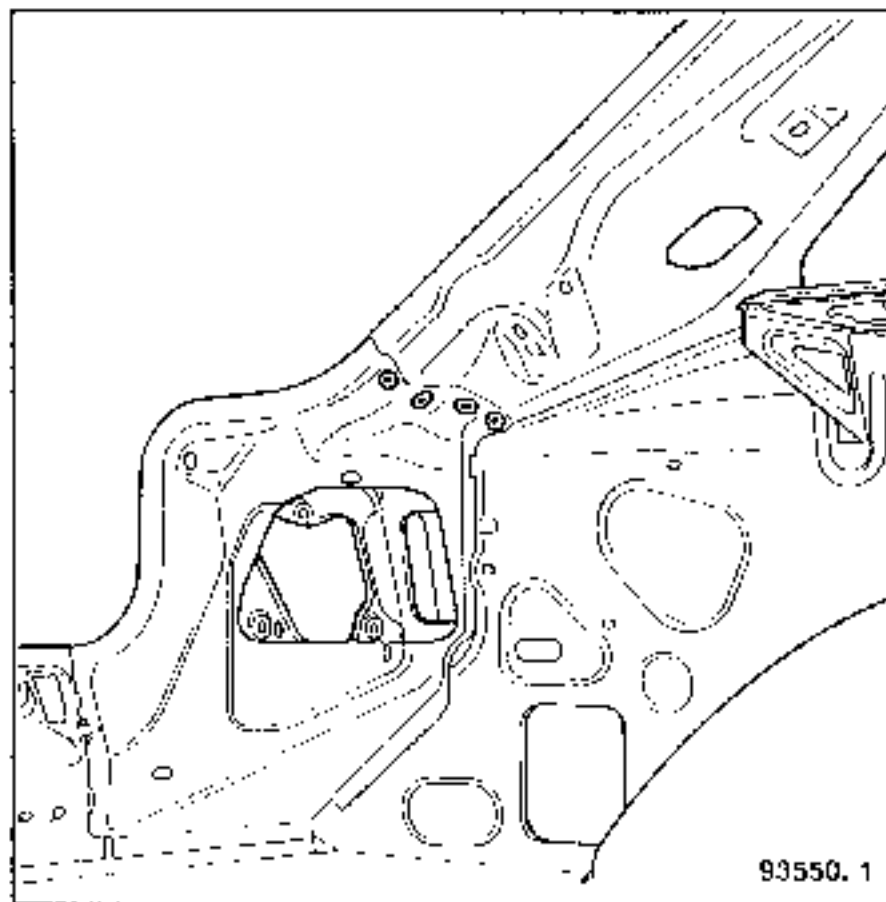

**1** UNION CON EL FORRO DE CUSTODIA

**Espesor de las chapas (mm)**

|                                       |        |
|---------------------------------------|--------|
| Forro de pie extremo trasero inferior | : 0,77 |
| Forro de pie extremo trasero superior | : 0,77 |

**Desgrapado**



4 puntos de soldadura eléctrica

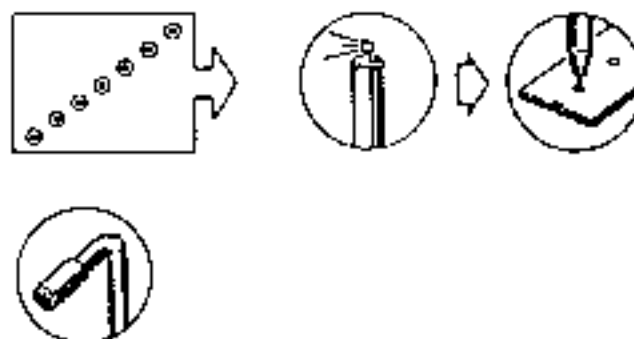

**2** UNION CON PASO DE RUEDA EXTERIOR

**Espesor de las chapas (mm)**

|                                       |        |
|---------------------------------------|--------|
| Forro de pie extremo trasero inferior | : 0,77 |
| Paso de rueda exterior                | : 0,67 |

**Desgrapado**



6 puntos de soldadura eléctrica

Soldadura

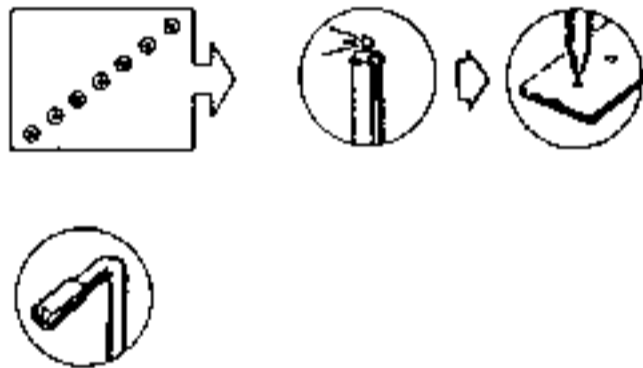
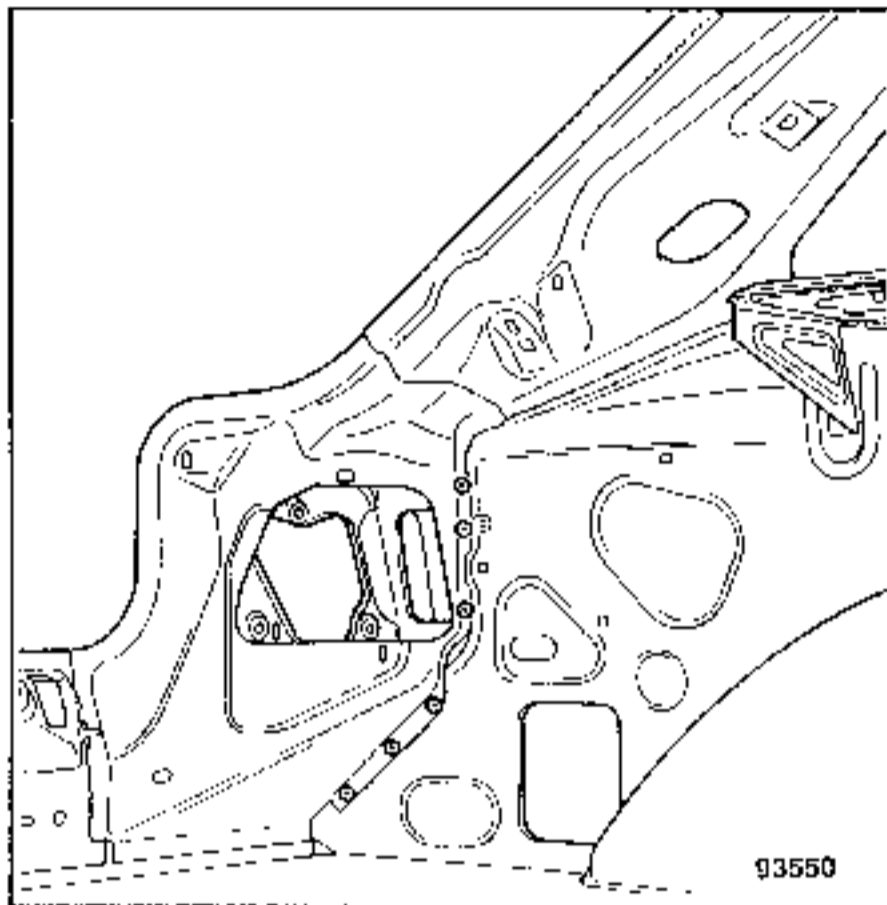

**4** UNION CON CHAPA SOPORTE DE PILOTO

Llamada : ver 44-D-3

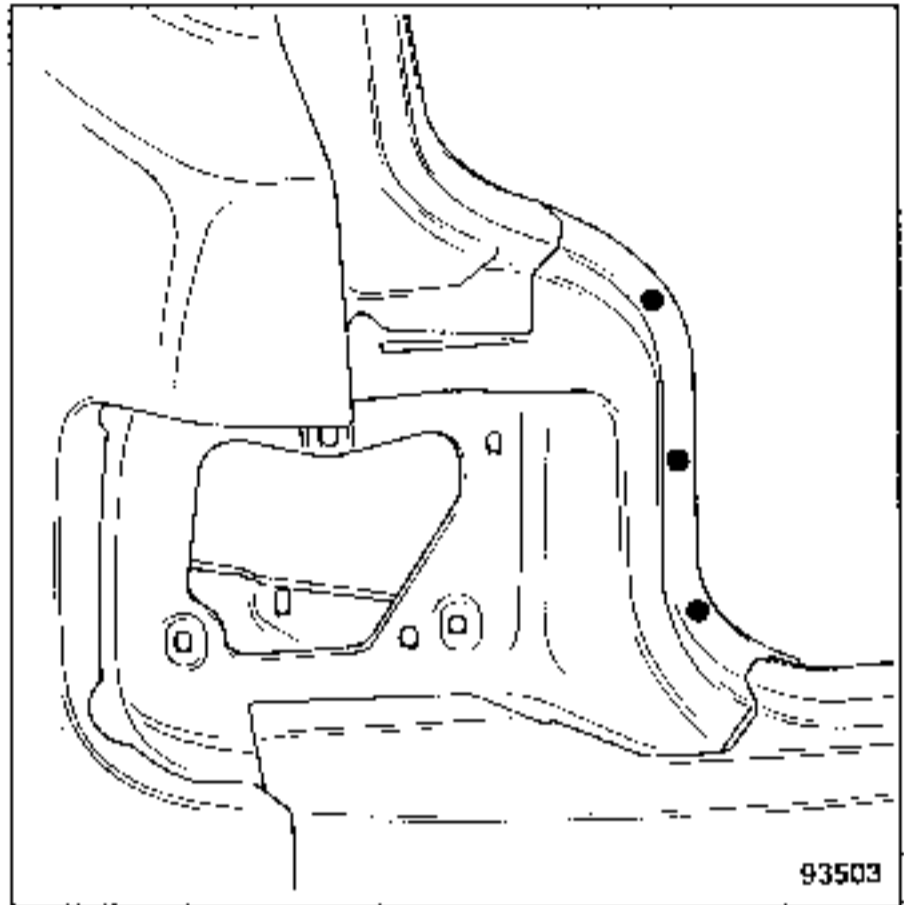

**5** UNION CON VIERTEAGUAS LATERAL

Llamada : ver 44-C-2

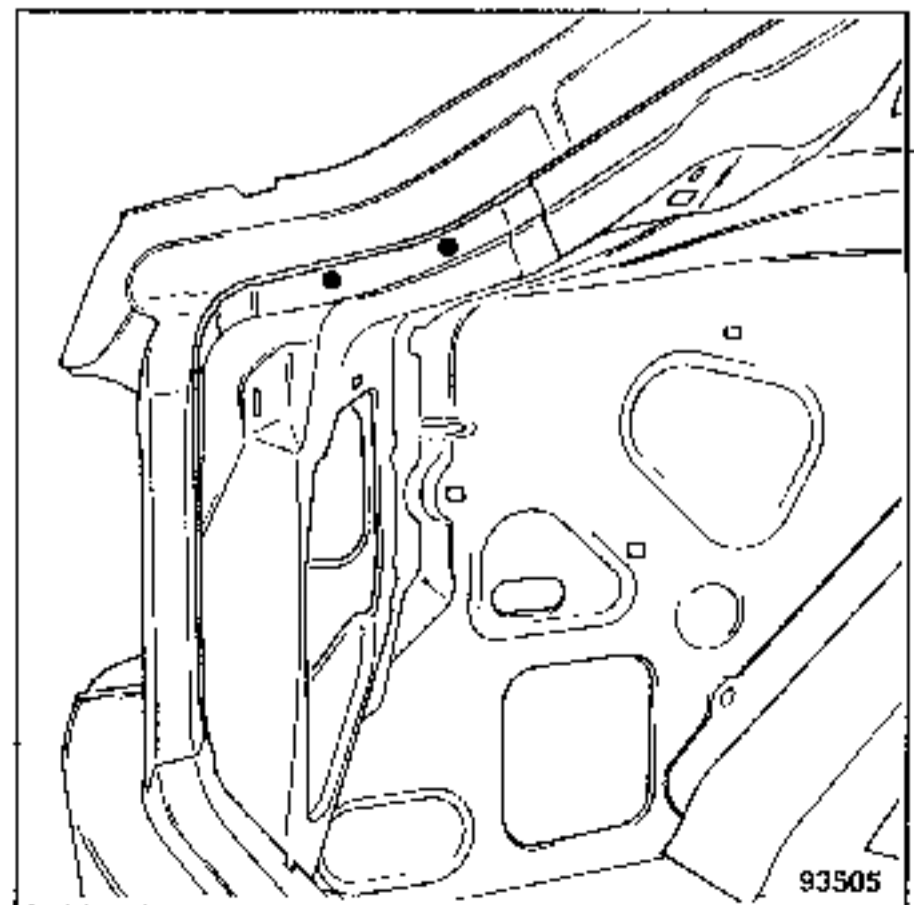

**3** UNION CON FALDÓN TRASERO ENSAMBLADO

Llamada : ver 41-A-3

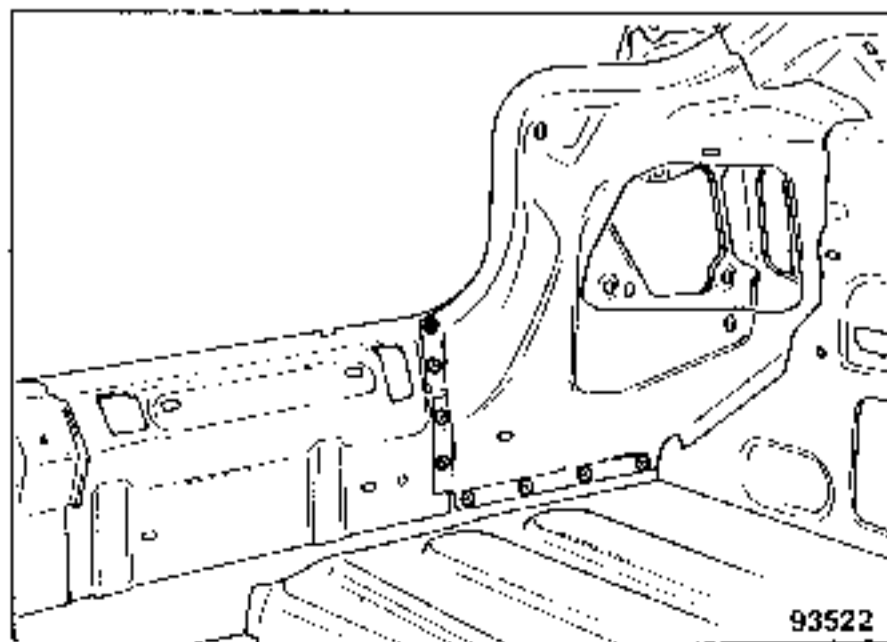

COMPOSICION DE LA PIEZA A.P.R.

Pieza ensamblada compuesta por:

- 1- Forro de custodia,
- 2- Refuerzo superior
- 3- Forro de pie extremo trasero superior

Piezas a solicitar además, para esta operación:

- 4- Forro de viga
- 5- Travesaño trasero de techo

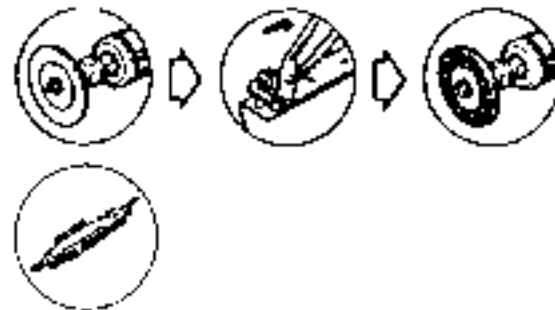
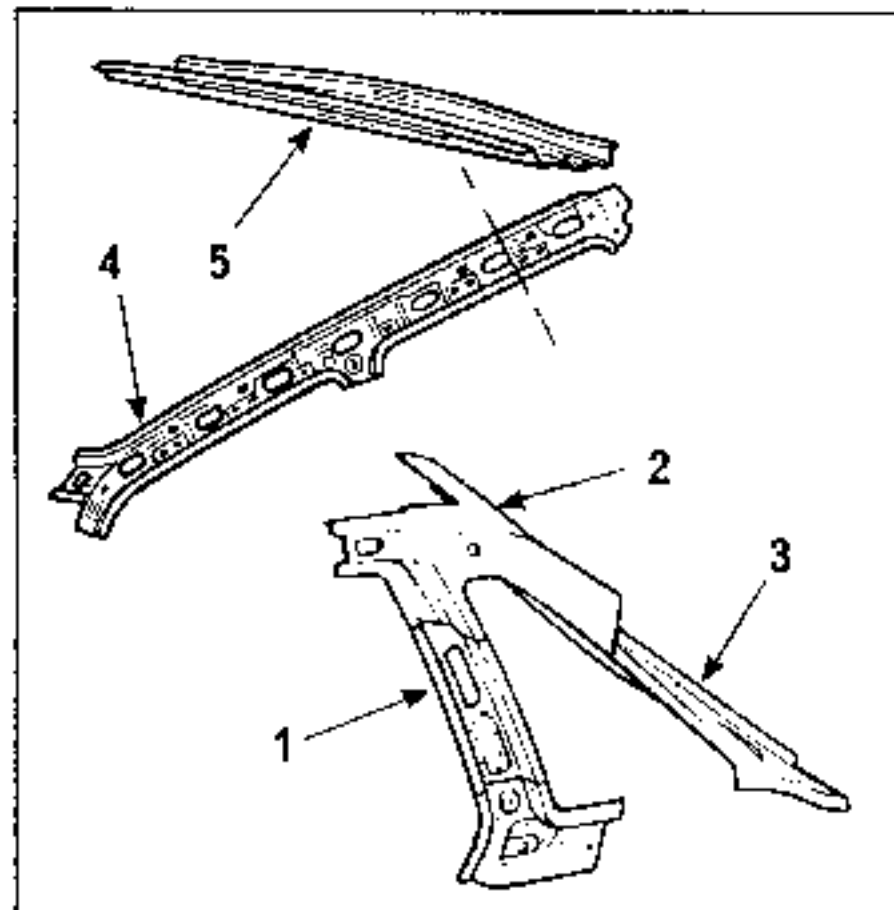

Particularidad de la extracción

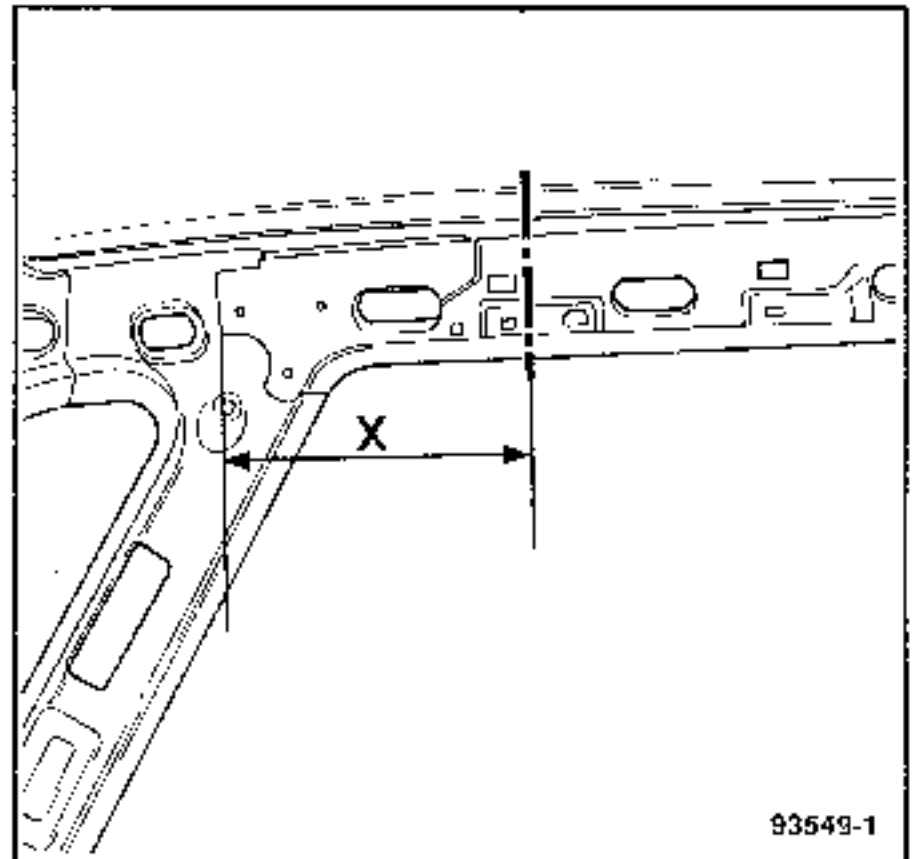

93549-1

El acceso al punto de soldadura del refuerzo superior, necesita una extracción parcial del forro de viga  $X=200$  mm

Soldadura

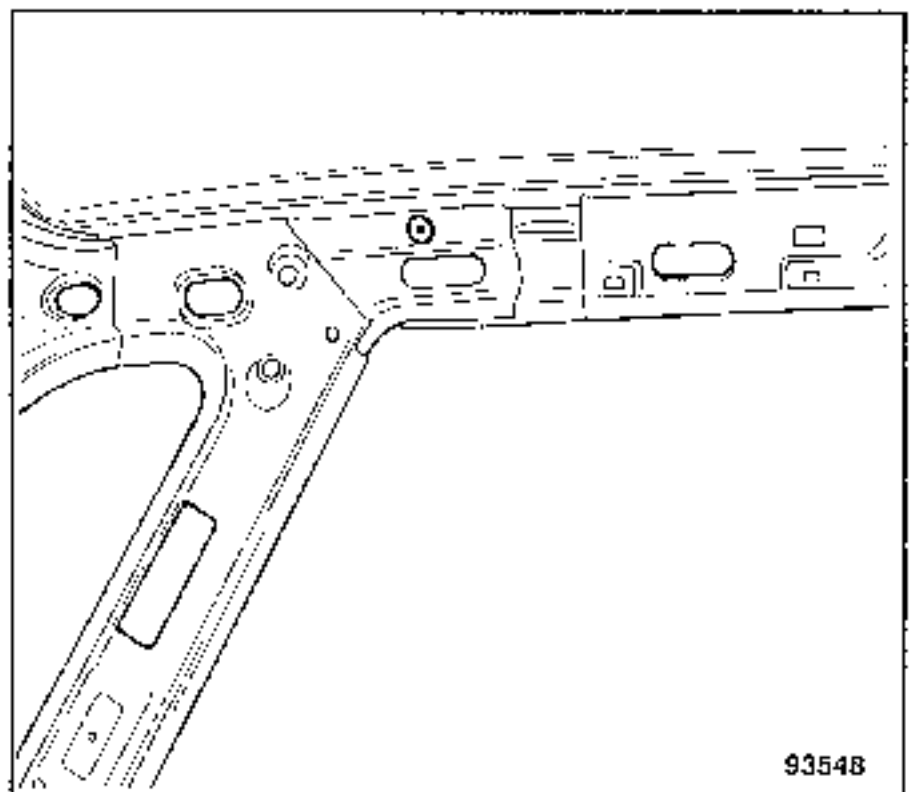

93548

1 UNION CON EL ALTO DE CAJA

Espesor de las chapas (mm)

|                   |        |
|-------------------|--------|
| Forro de custodia | : 0,67 |
| Forro de viga     | : 0,67 |
| Refuerzo superior | : 0,97 |
| Lado de caja      | : 0,77 |

Desgrapado



10 puntos de soldadura eléctrica



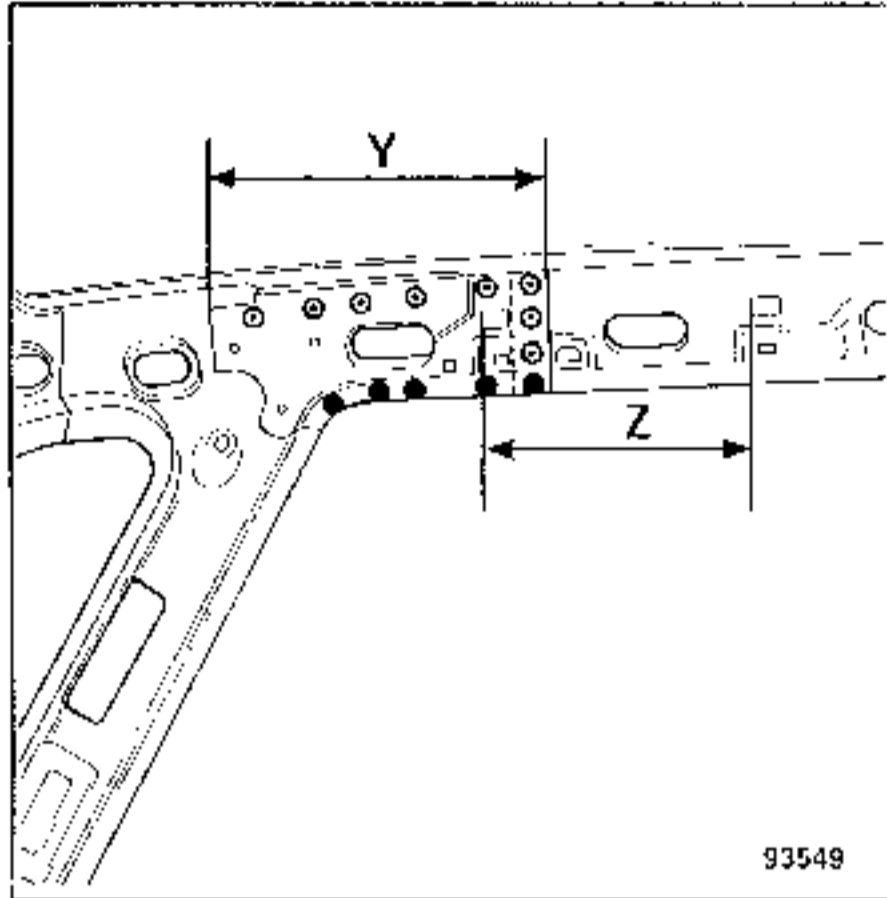

93549

Desgrapado



8 puntos de soldadura eléctrica

Soldadura

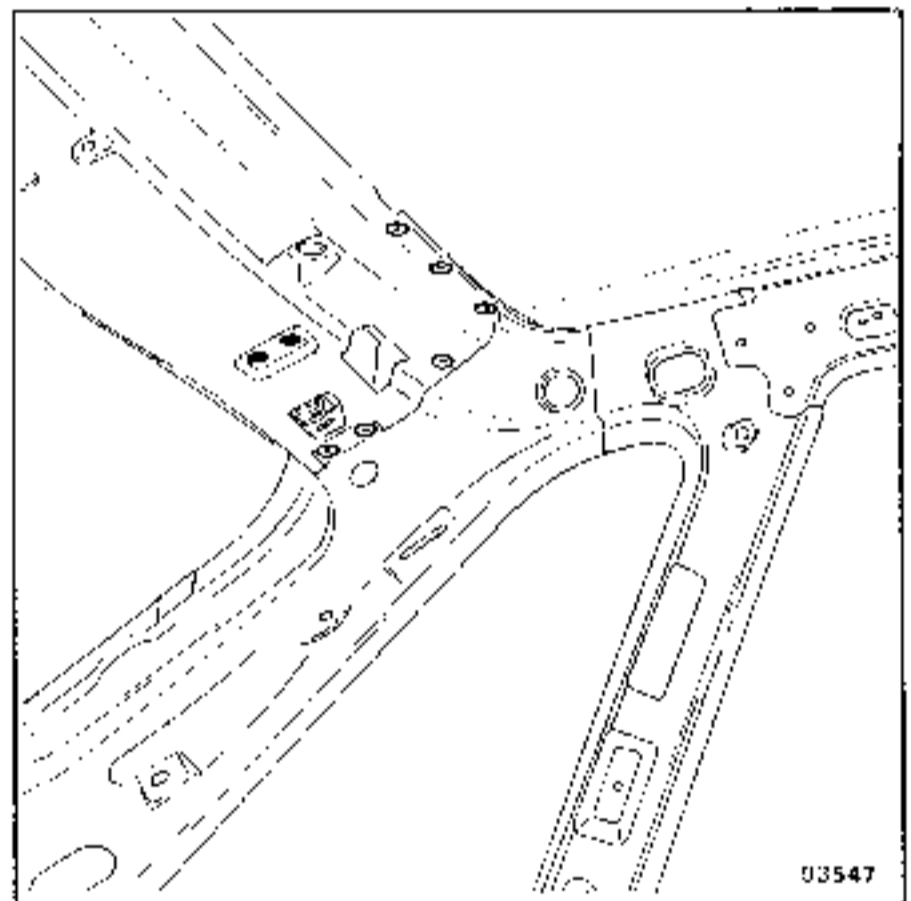

03547

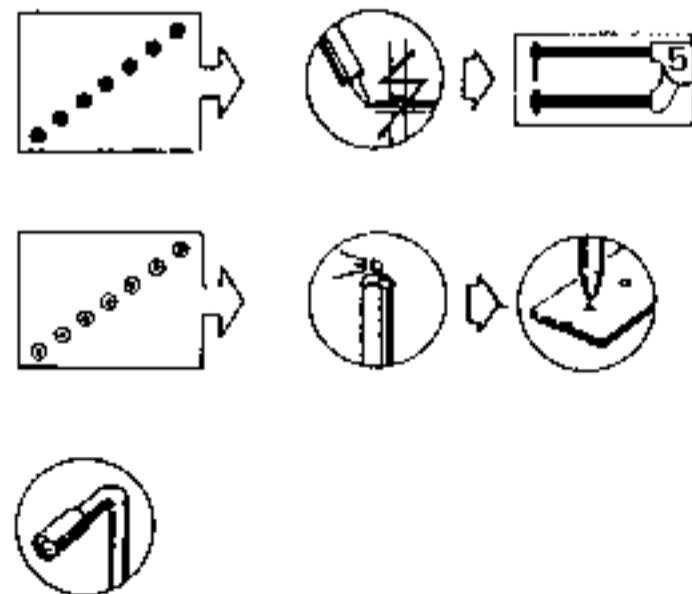
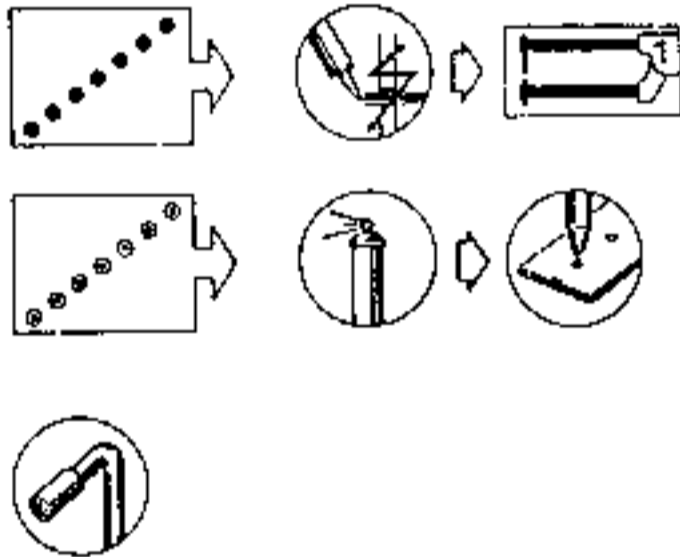

En el esquema anterior, el punteado representa el corte efectuado en el vehículo en la operación de desgrapado.

La cota Y indica el corte a efectuar en la pieza nueva. La cota Z sirve para posicionar la parte nueva.

Y = 220mm      Z = 170 mm

**2** UNION CON EL TRAVESAÑO TRASERO DE TECHO

Espesor de las chapas (mm)

|                                       |        |
|---------------------------------------|--------|
| Forro de pie extremo trasero inferior | : 0,77 |
| Travesaño trasero de techo            | : 0,67 |
| Refuerzo superior                     | : 0,97 |
| Techo                                 | : 0,77 |
| Riostra superior de vierteaguas       | : 1,50 |

**3 UNION CON PASO DE RUEDA EXTERIOR**

**Espesor de las chapas (mm)**

|                                       |        |
|---------------------------------------|--------|
| Forro de custodia                     | : 0,67 |
| Forro de pie extremo trasero inferior | : 0,77 |
| Paso de rueda exterior                | : 0,87 |
| Refuerzo fijación asiento             | : 1,50 |

**Desgrapado**

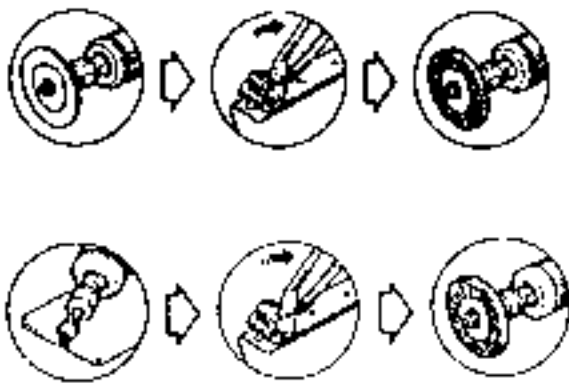

11 puntos de soldadura eléctrica

**Soldadura**

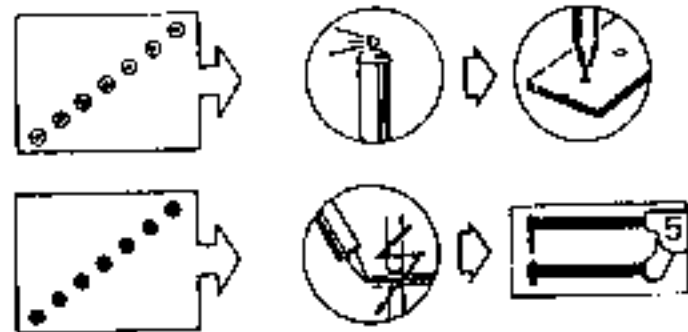
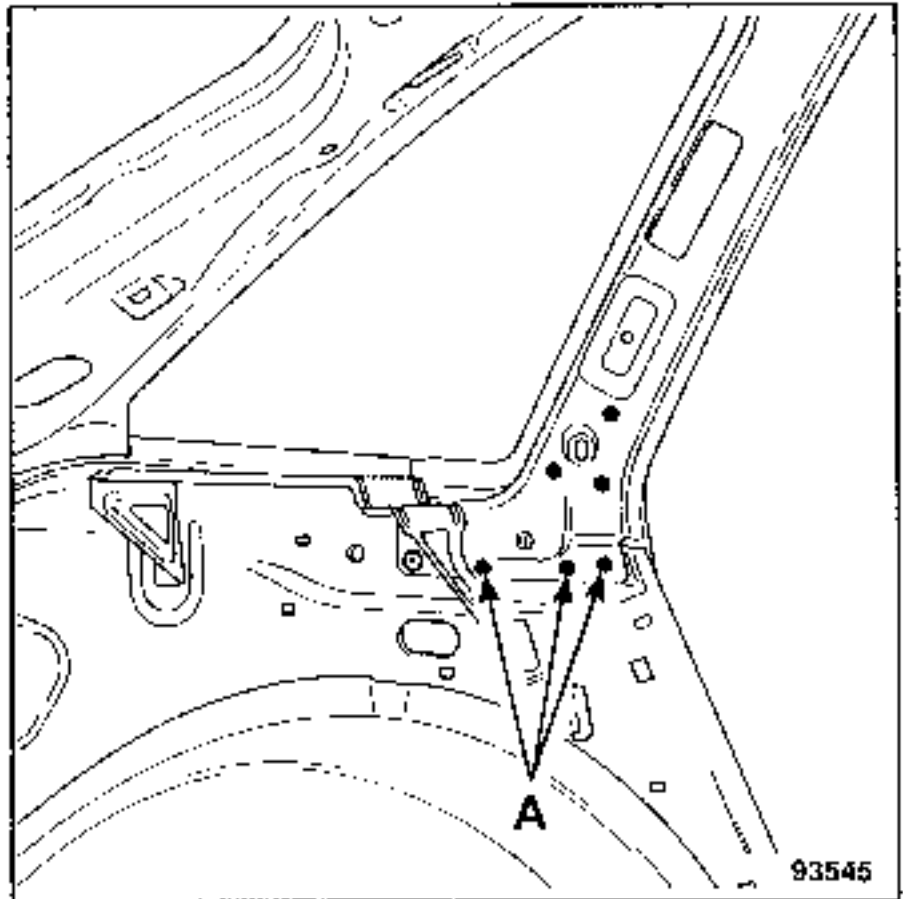

(A) 3 puntos en 3 espesores

**4 UNION CON EL FORRO DE PIE EXTREMO TRASERO INFERIOR**

Llamada : ver 44-E-1

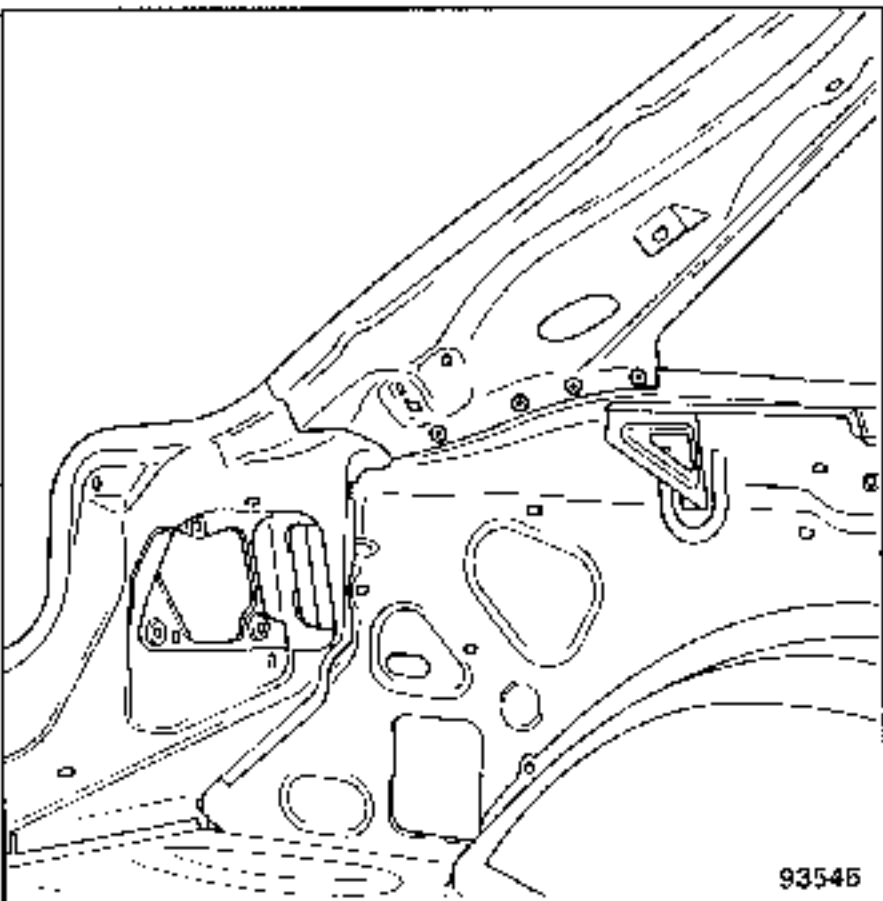
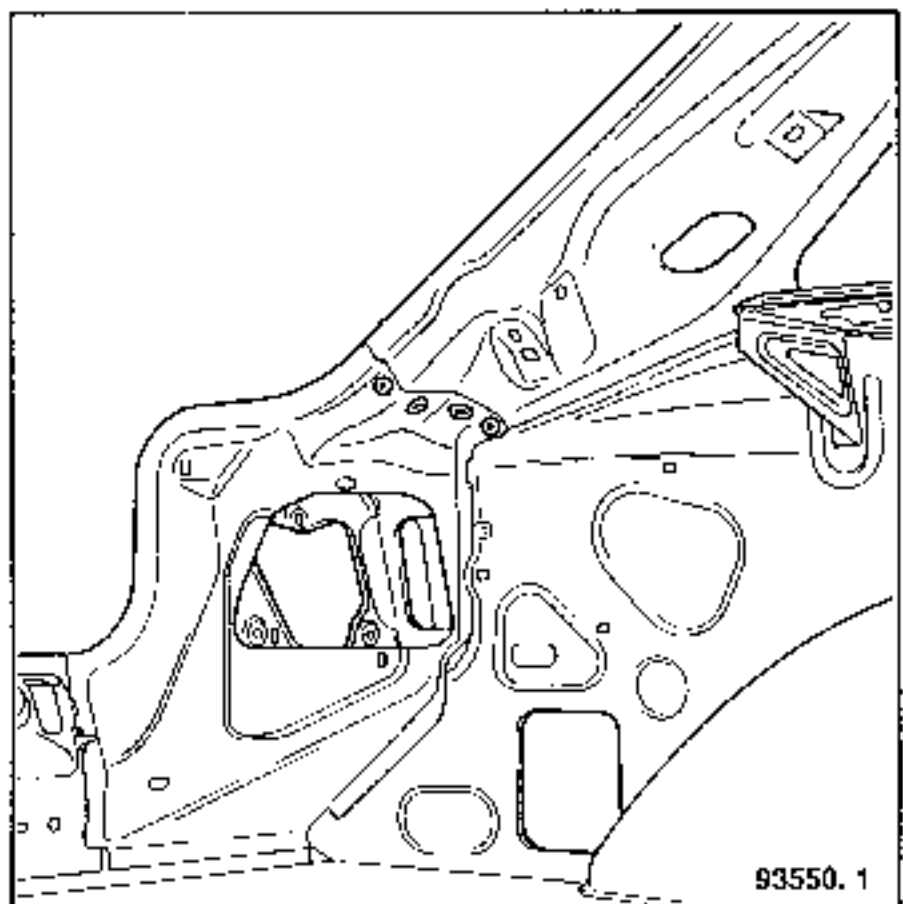

**5** UNION CON RIOSTRA SUPERIOR DE  
 VIERTEAGUAS

Llamada : ver 44-G-1

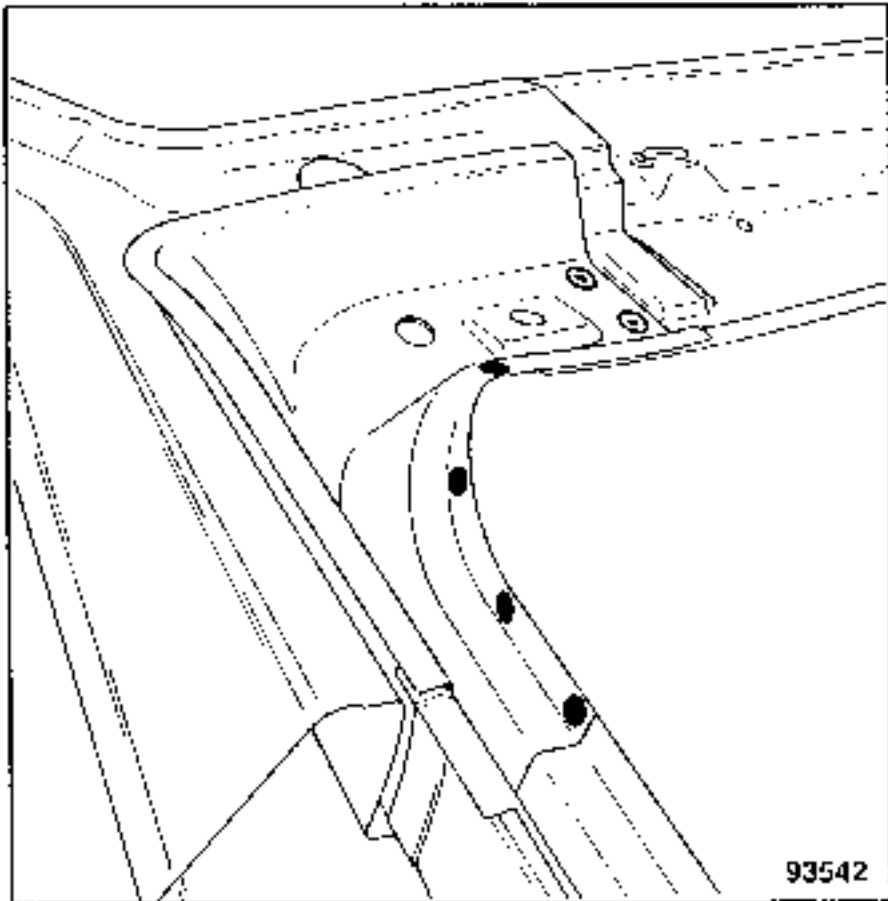

Soldadura

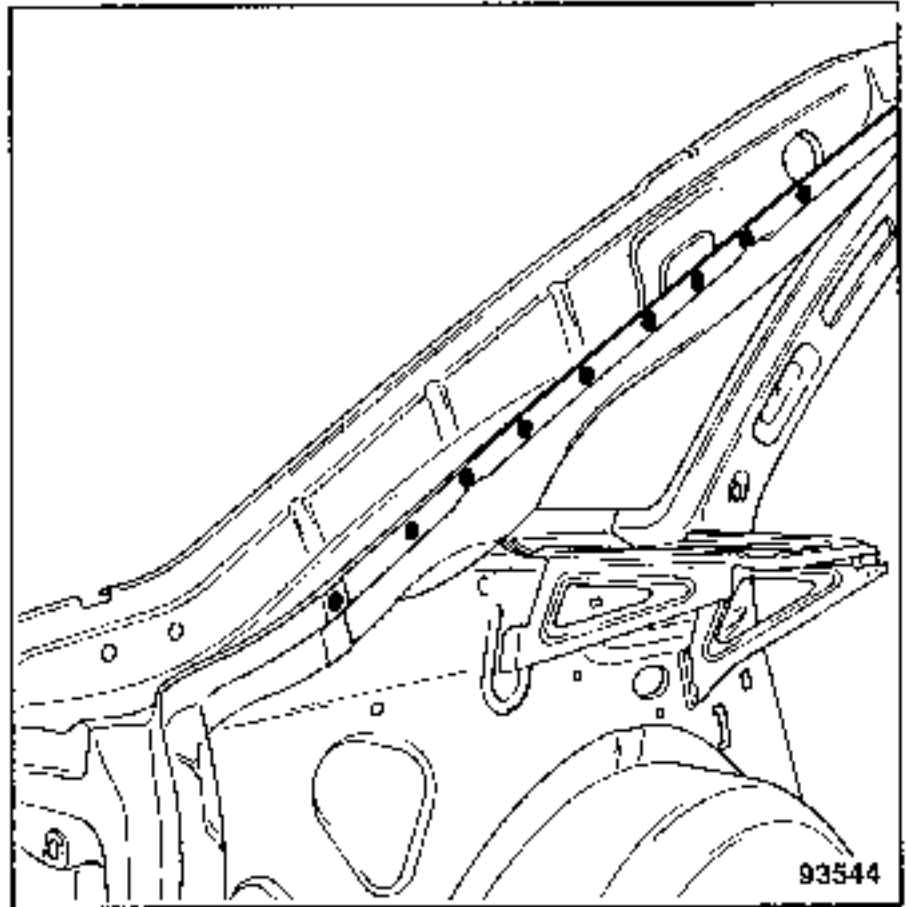

(A) 1 punto en 3 espesores

**6** UNION CON VIERTEAGUAS LATERAL

Espesor de las chapas (mm)

|                                       |        |
|---------------------------------------|--------|
| Forro de pie extremo trasero superior | : 0,77 |
| Forro de pie extremo trasero inferior | : 0,77 |
| Vierteaguas lateral                   | : 0,67 |

Desgrapado



9 puntos de soldadura eléctrica

**7** UNION CON EL PANEL DE ALETA

Llamada : ver 44-A-3

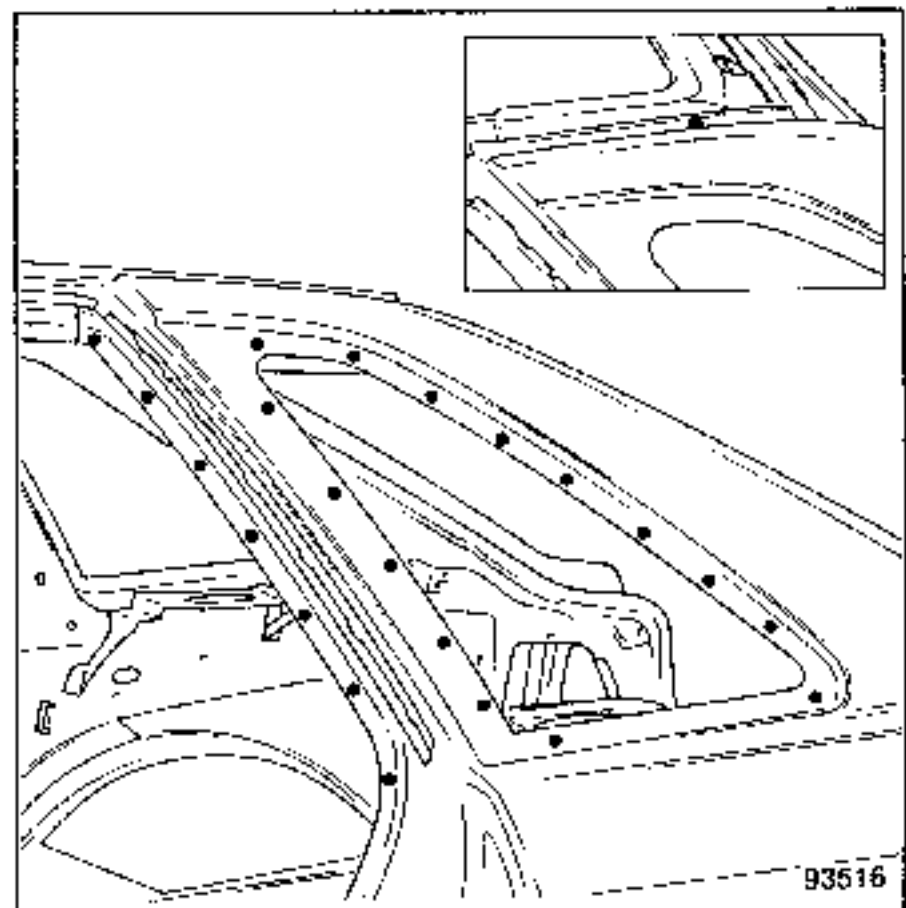



**8** UNION CON TECHO

Espesor de las chapas (mm)

Refuerzo superior : 0,97

Chapa de techo : 0,77

Desgrapado



1 punto de soldadura eléctrica

Soldadura

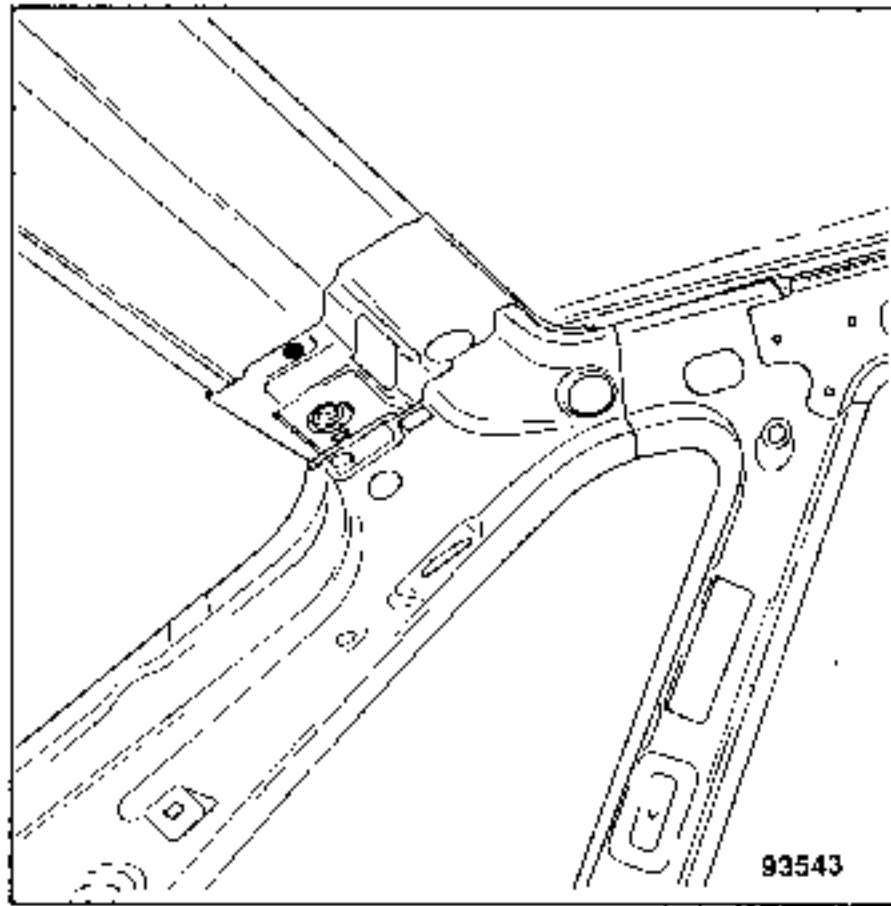

Pegado

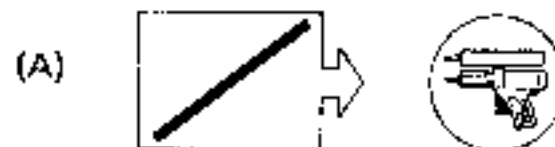
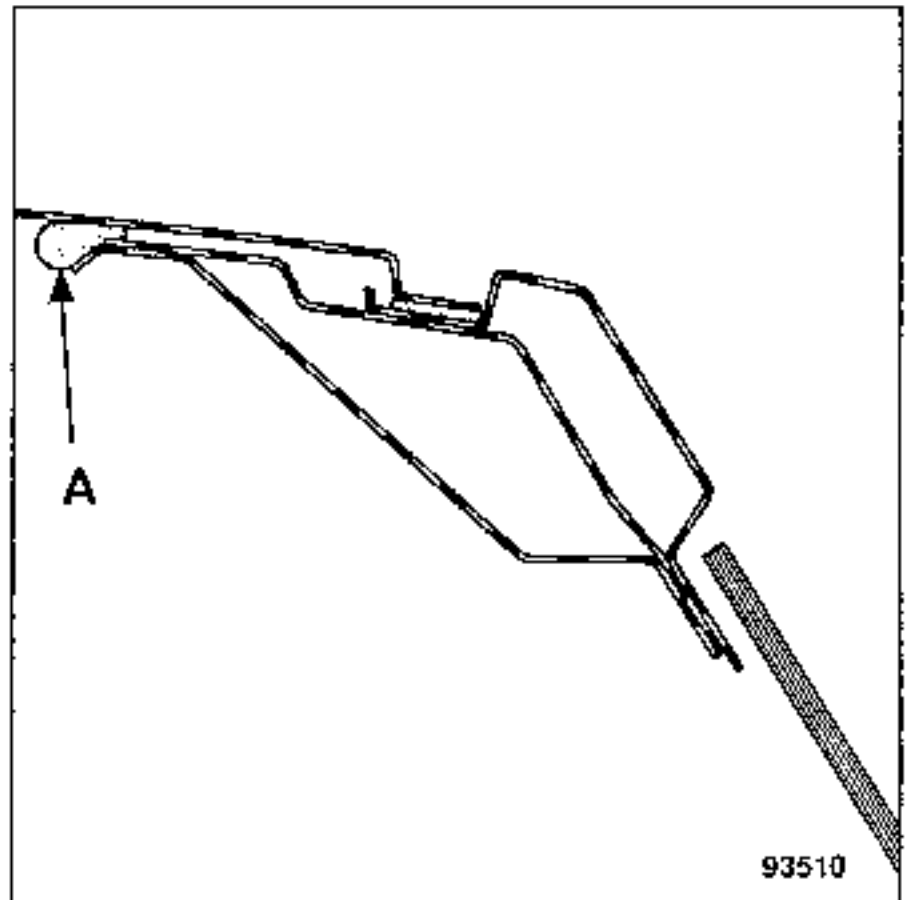
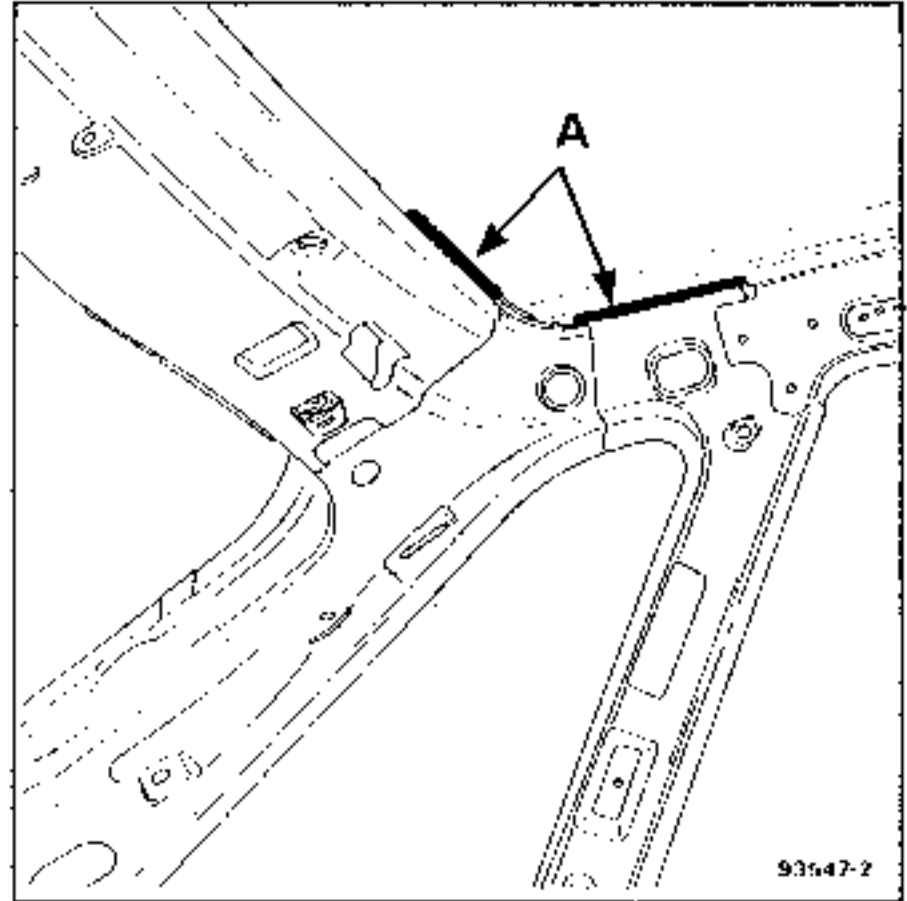

COMPOSICION DE LA PIEZA A.P.R.

Pieza sola.

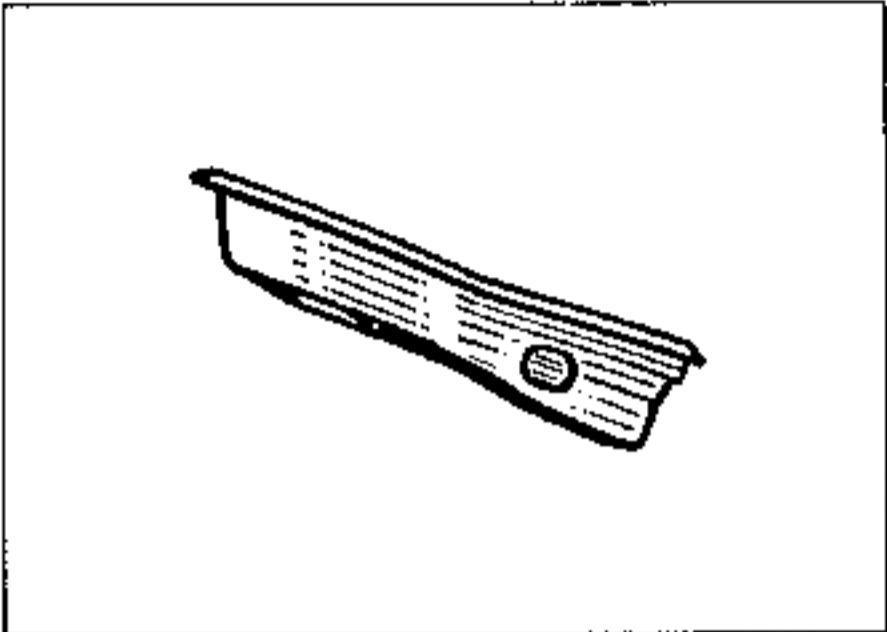

1 UNION CON FORRO DE CUSTODIA

Espesor de las chapas (mm)

- Riostra superior de vierteaguas : 1,50
- Forro de pie extremo trasero superior : 0,77
- Refuerzo superior : 0,97
- Vierteaguas lateral : 0,67

Desgrapado



6 puntos de soldadura eléctrica

Soldadura

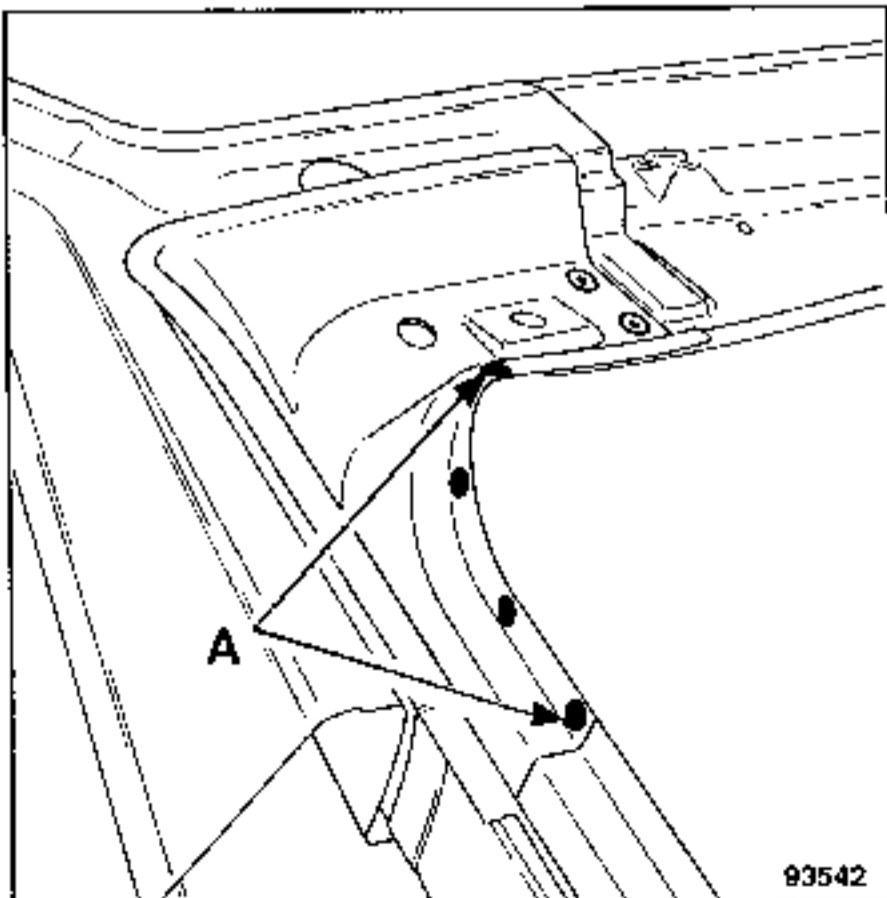

93542

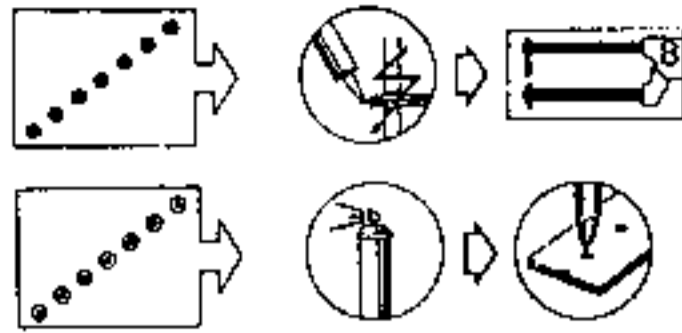

(A) 2 puntos en 3 espesores

2 UNION CON VIERTEAGUAS LATERAL

Espesor de las chapas (mm)

- Riostra superior de vierteaguas : 1,50
- Vierteaguas lateral : 0,67

Desgrapado



4 puntos de soldadura eléctrica

Soldadura

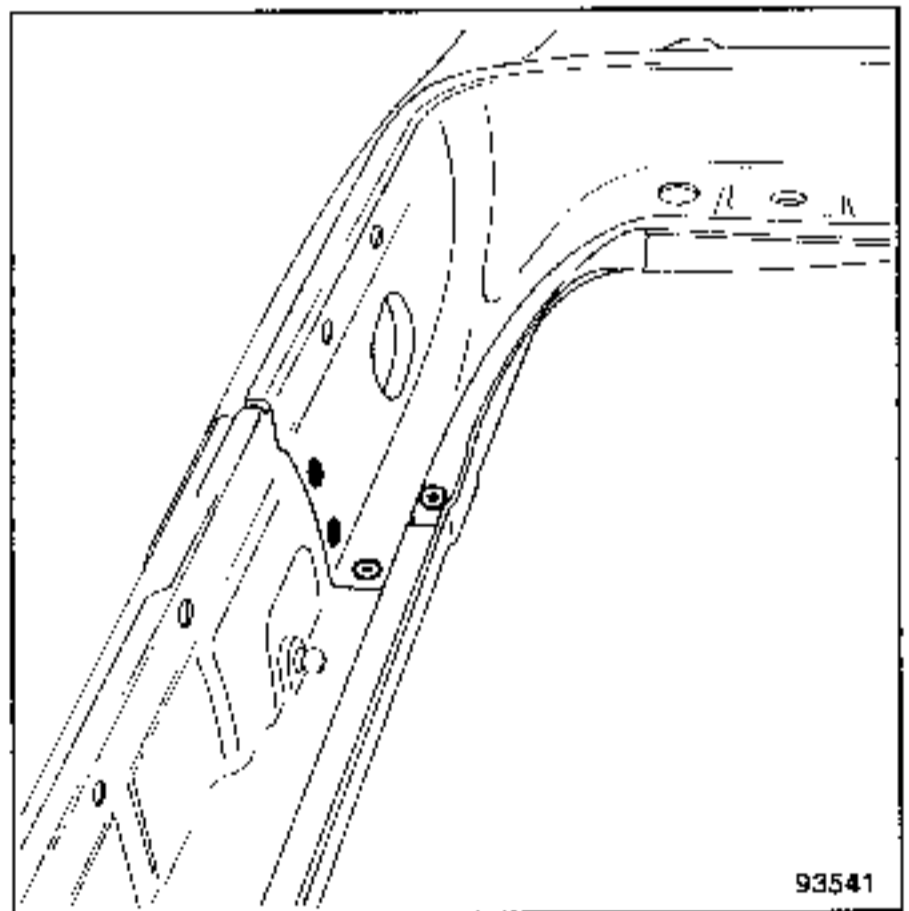

93541

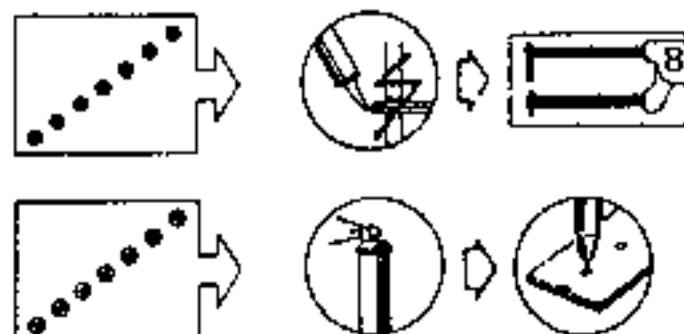

**3** UNION CON EL PANEL DE ALETA

Llamada : ver **44-A-2**

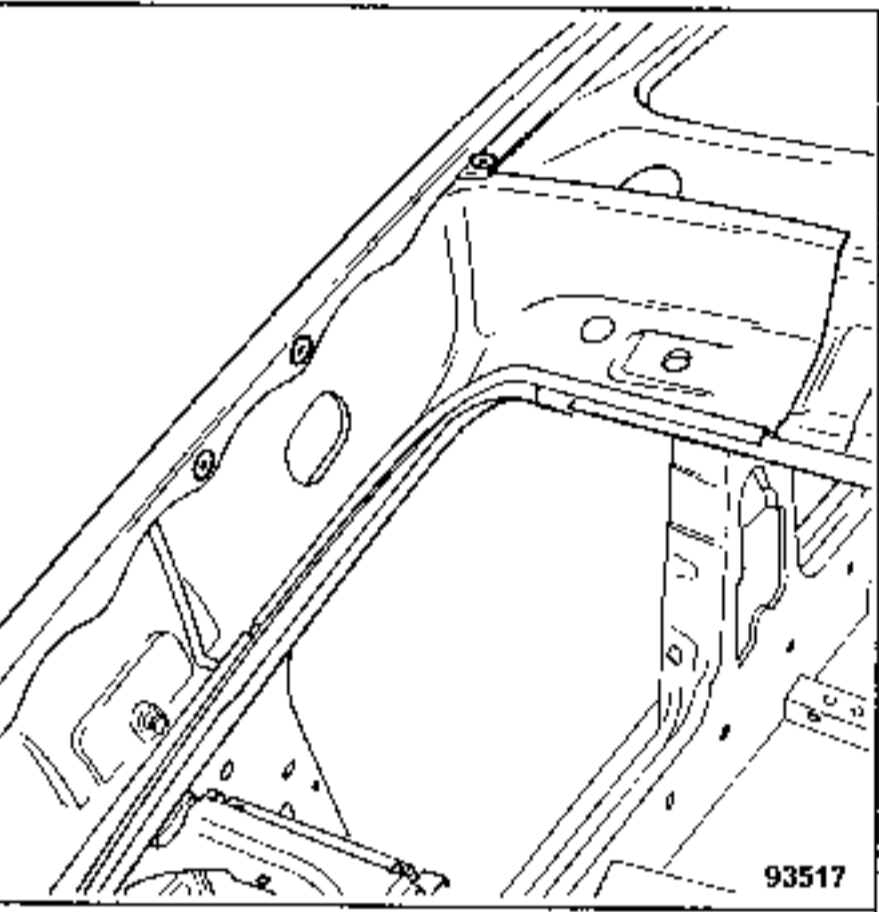

**4** UNION CON TECHO

Llamada : ver **45-A-2**

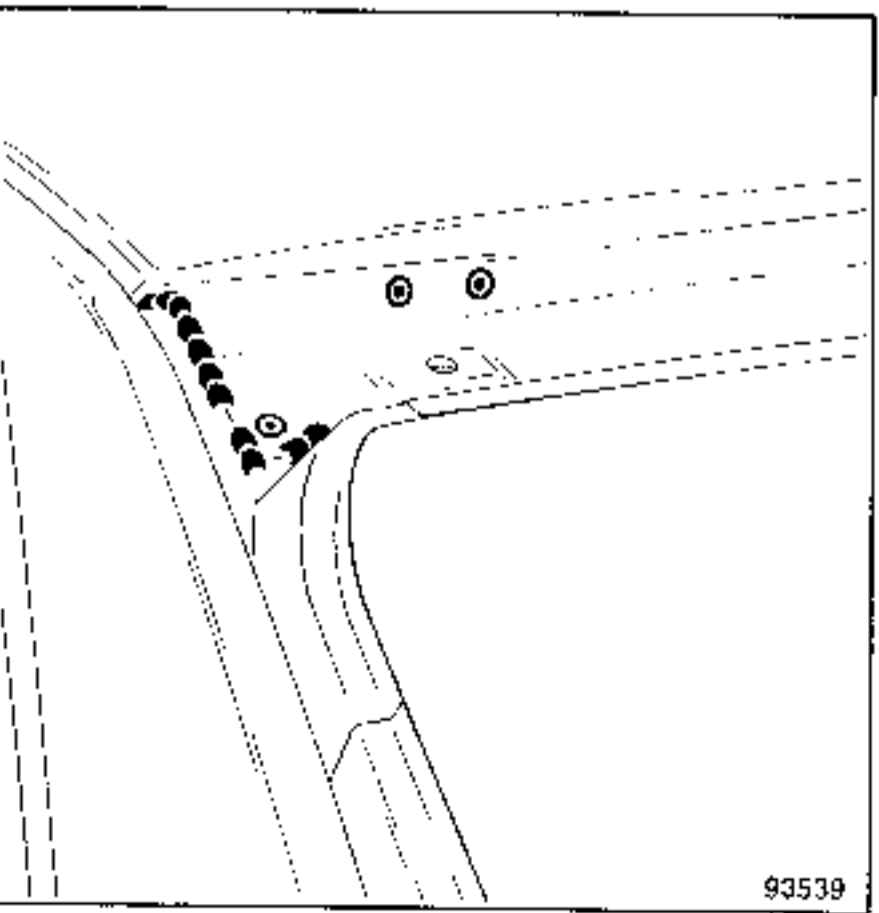

COMPOSICION DE LA PIEZA A.P.R.

Pieza sola.

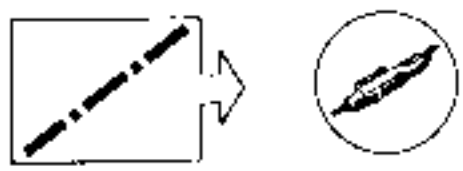
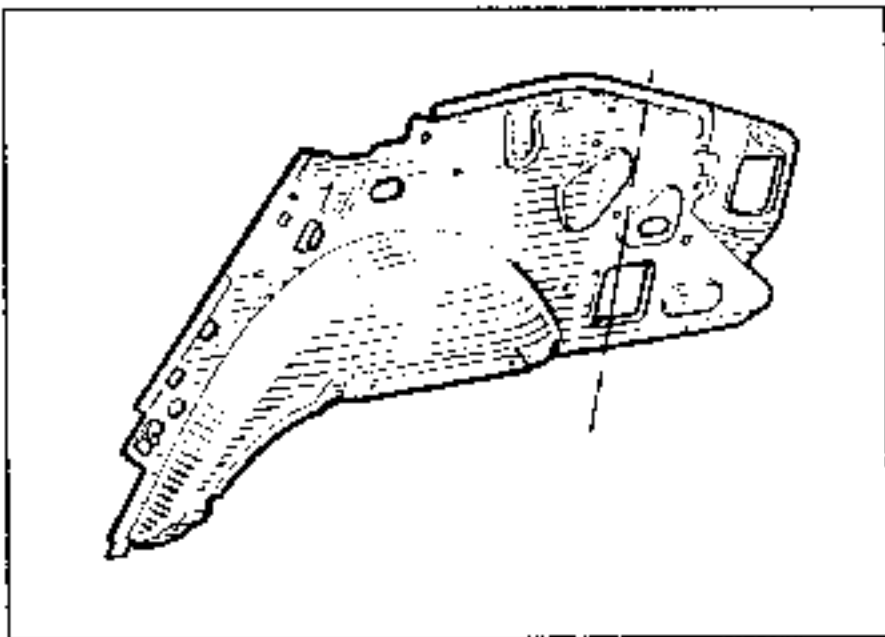

1 CORTE

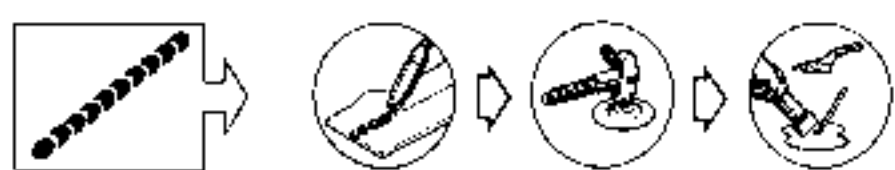
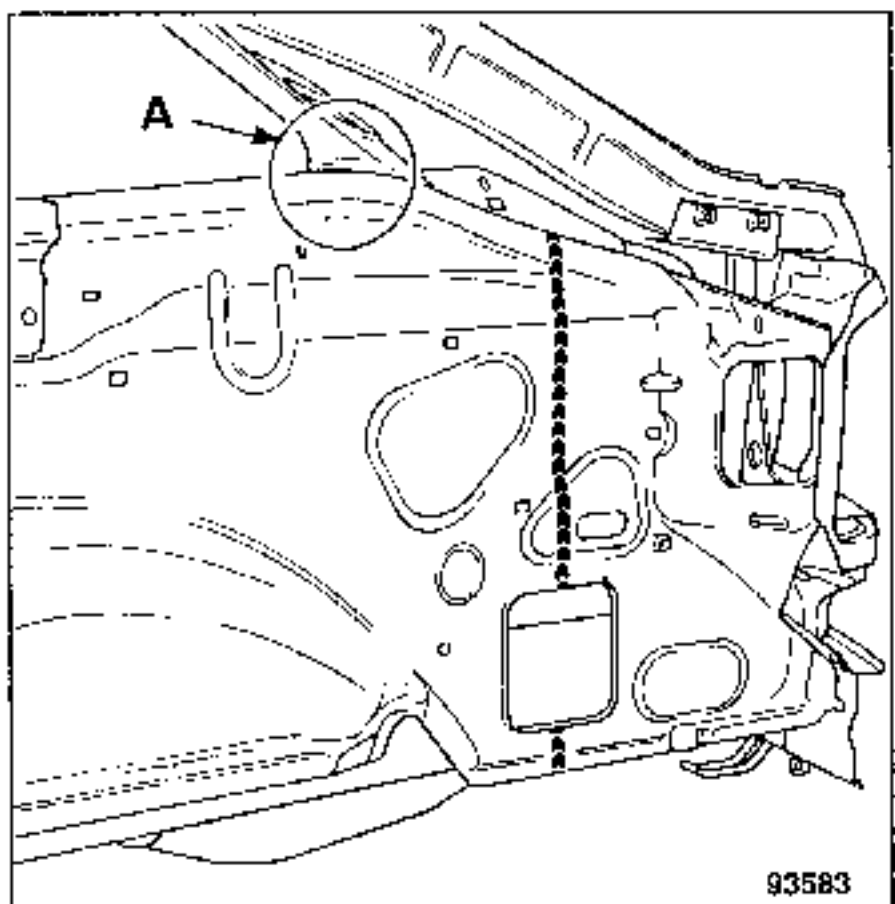

Este corte es un ejemplo. El emplazamiento exacto se determina según sea el choque. Lo importante es conservar la unión (A) entre el paso de rueda exterior y el forro de pie extremo trasero superior, tras el corte de la parte a sustituir.

2 UNION CON EL FORRO DE CUSTODIA

Llamada : ver 44-F-3

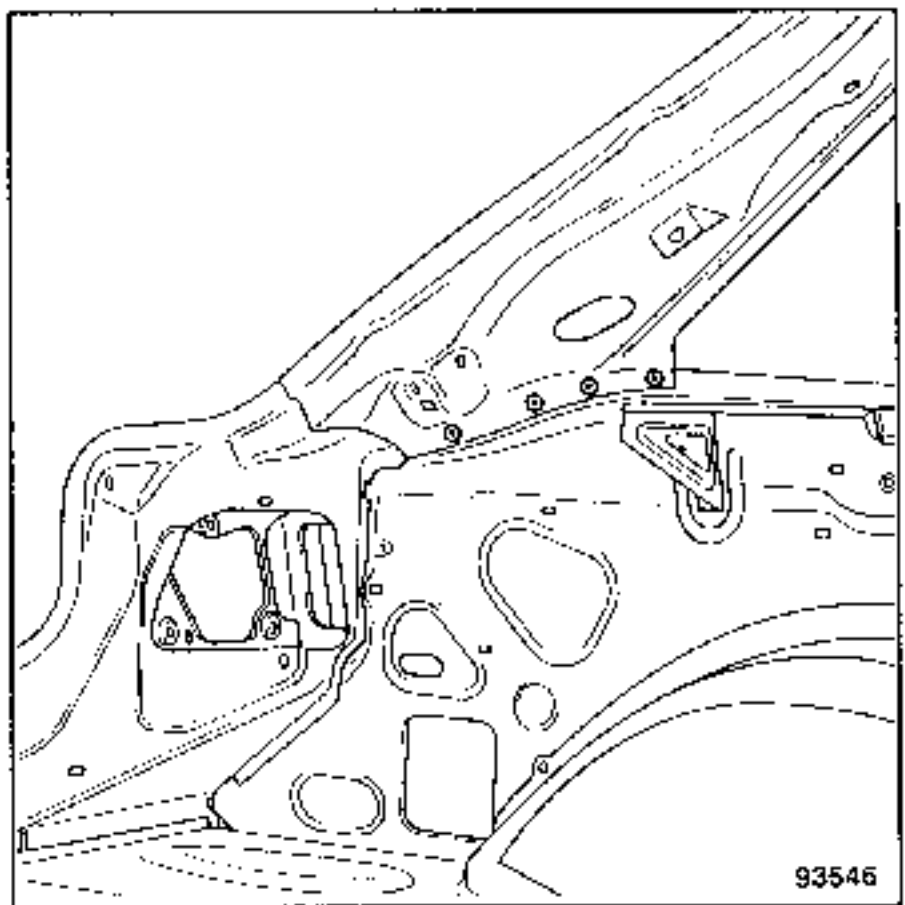

3 UNION CON FORRO DE PIE EXTREMO TRASERO INFERIOR

Llamada : ver 44-E-2

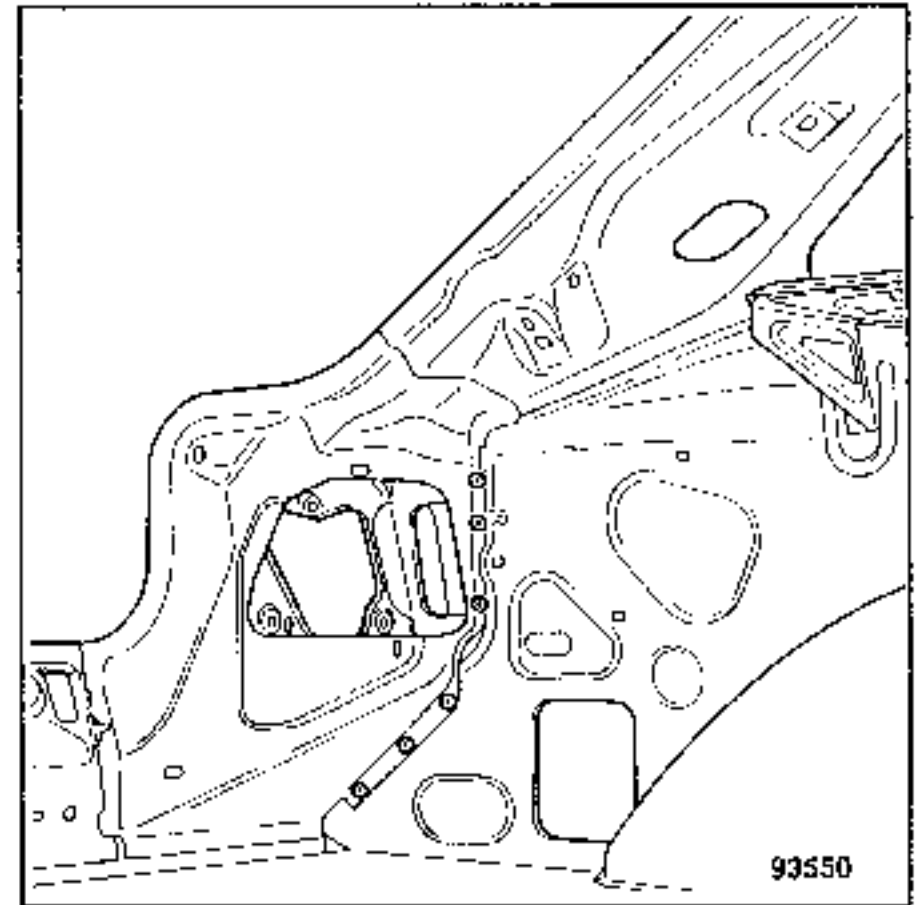

**4** UNION CON CHAPA SOPORTE DE PILOTO

Llamada : ver **44-D-2**

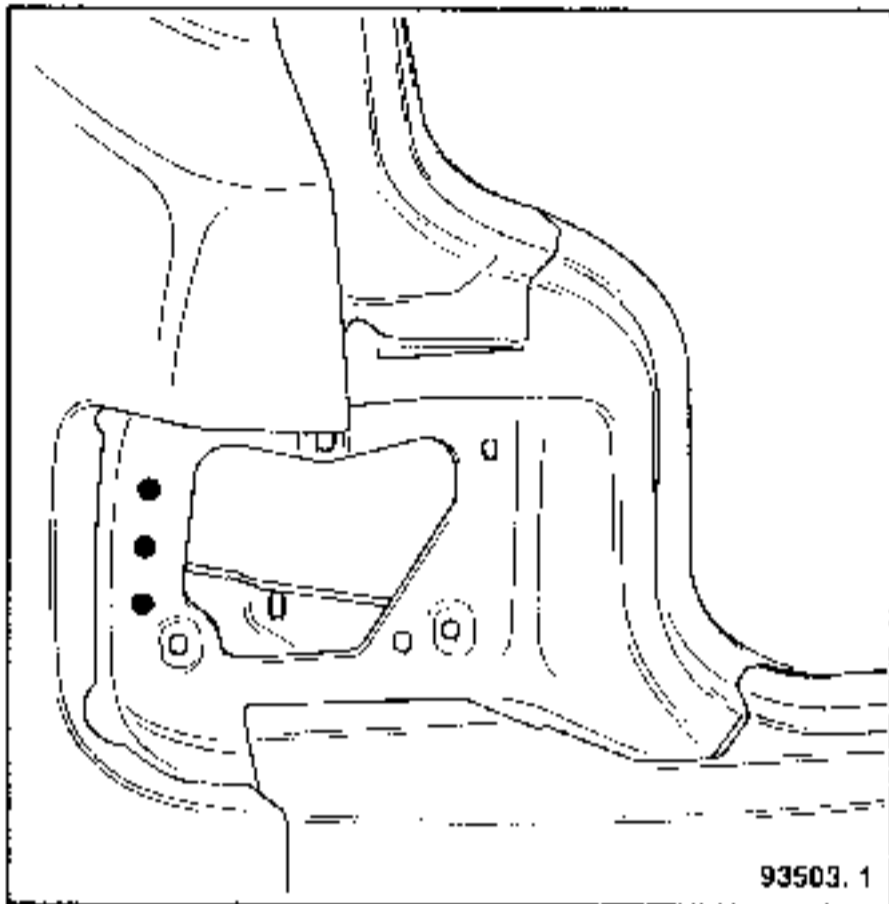

**5** UNION CON PISO TRASERO PARTE TRASERA

Llamada : ver **44-A-8**

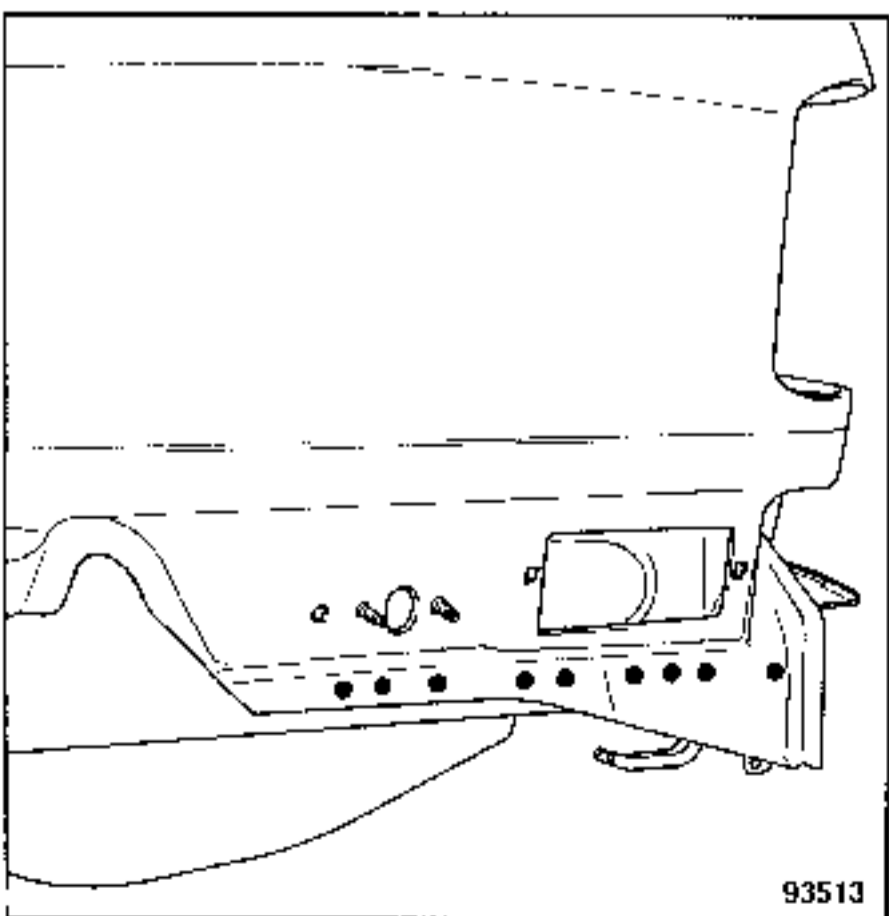

COMPOSICION DE LA PIEZA A.P.R.

Pieza ensamblada comprendiendo :

- Faldón trasero
- Forro de faldón trasero
- Refuerzo de resbalón.

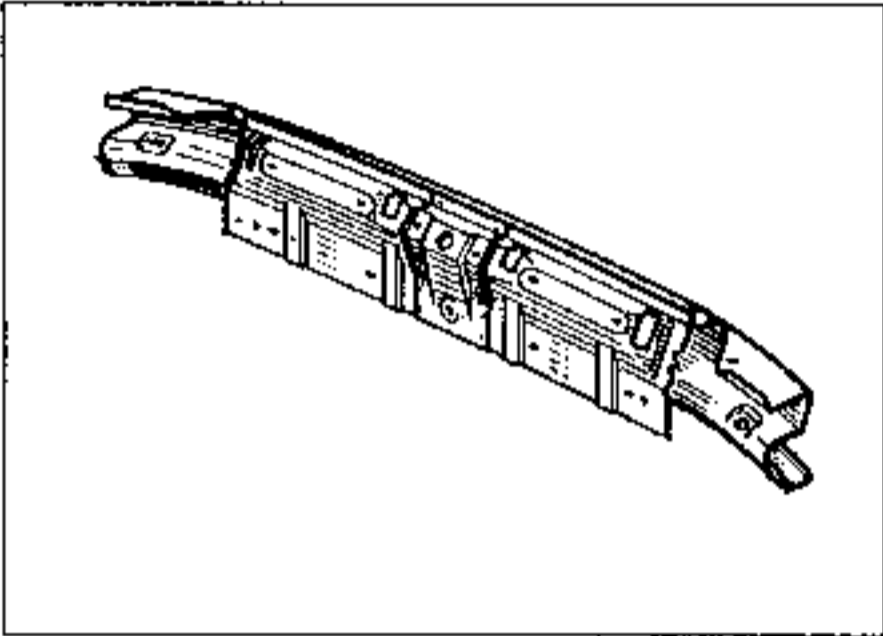

**1** UNION CON CHAPA SOPORTE PILOTO

Llamada : ver 41-A-1

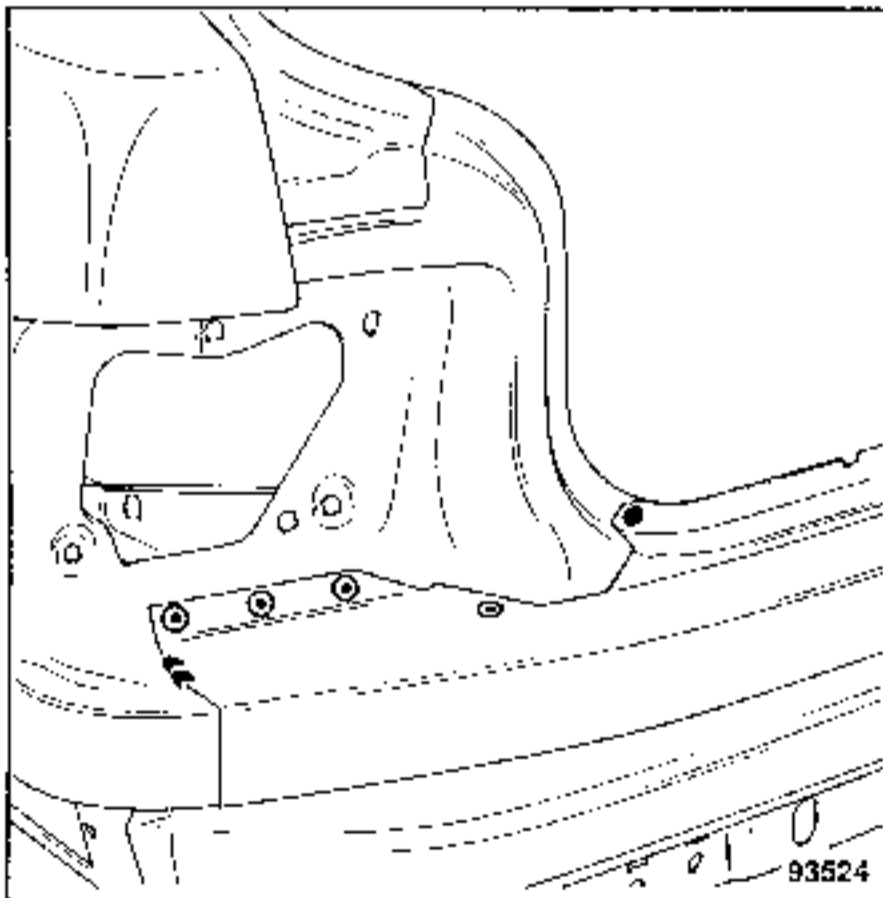

**2** UNION CON EL PANEL DE ALETA

Llamada : ver 44-A-8

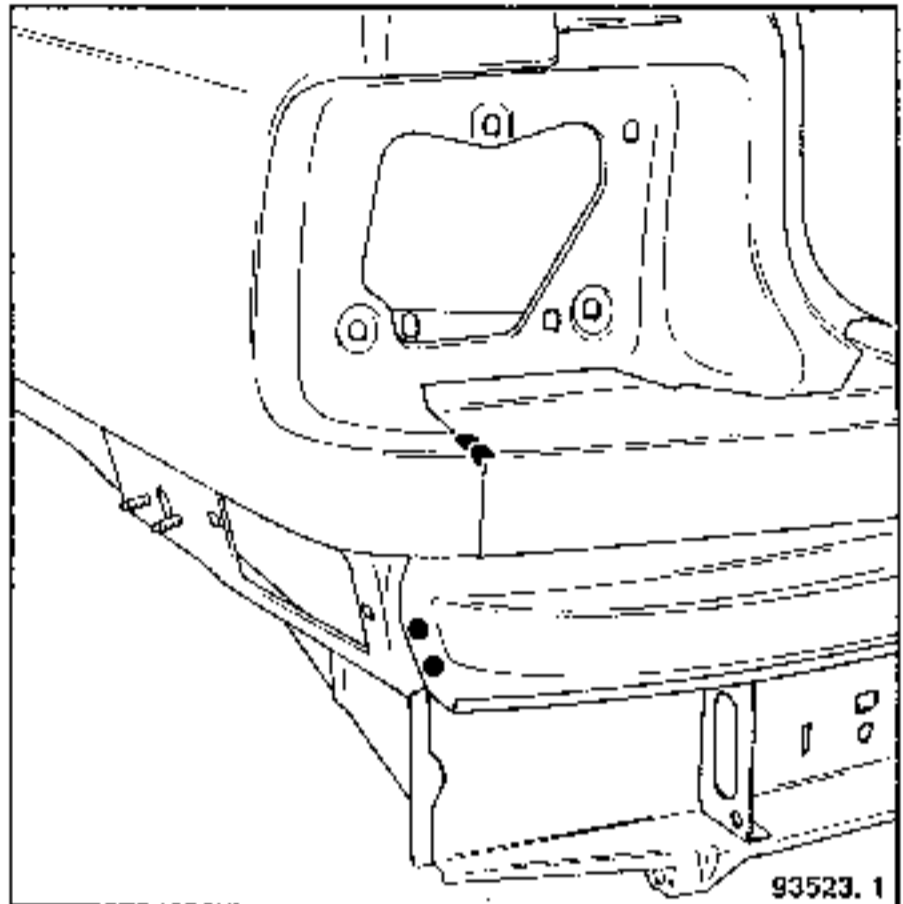

**3** UNION CON FORRO DE PIE EXTREMO TRASERO INFERIOR

Espesor de las chapas(mm)

|                                       |        |
|---------------------------------------|--------|
| Faldón trasero                        | : 0,67 |
| Forro de faldón trasero               | : 0,67 |
| Forro de pie extremo trasero inferior | : 0,67 |

Desgrapado

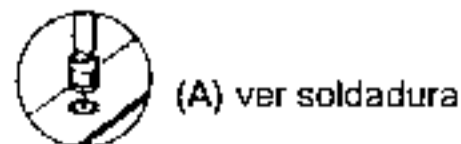
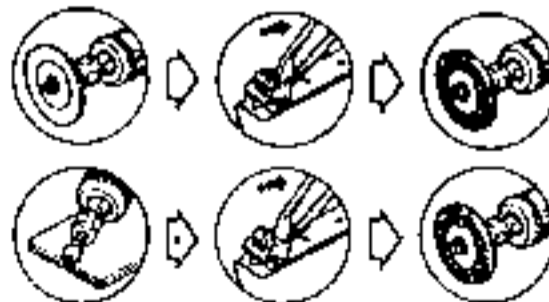

4 + 4 puntos de soldadura eléctrica

Soldadura

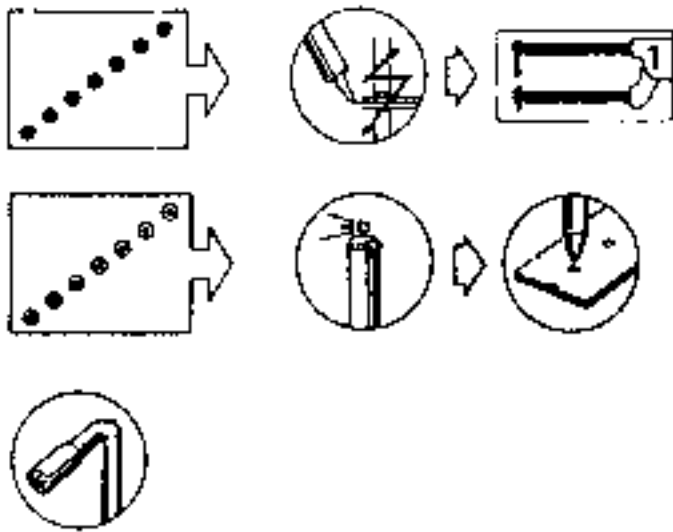
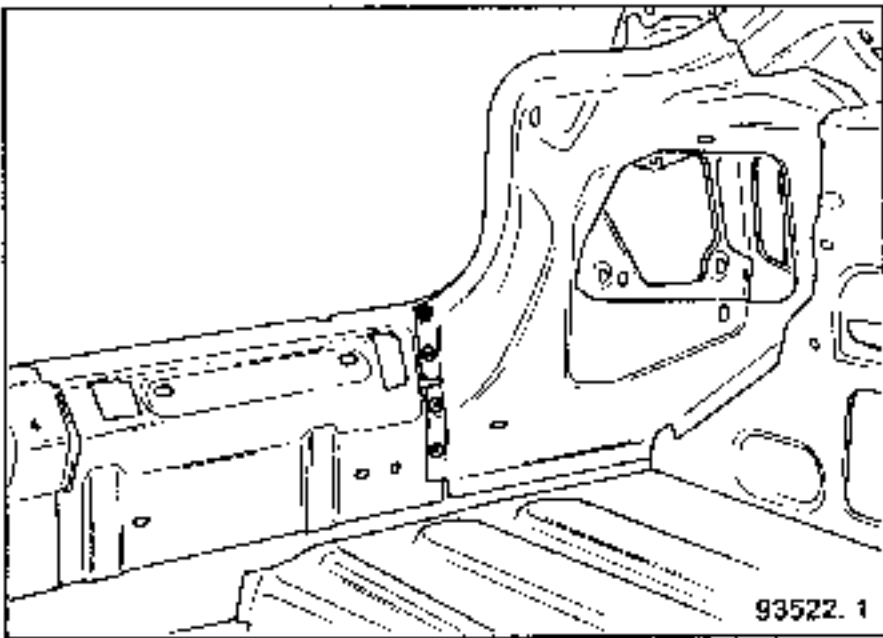

(B) 1 punto en 3 espesores

**4** UNION CON EL TRAVESAÑO INFERIOR

Espesor de las chapas(mm)

|                            |        |
|----------------------------|--------|
| Faldón trasero             | : 0,67 |
| Forro de faldón trasero    | : 0,67 |
| Refuerzo de resbalón       | : 1,20 |
| Travesaño inferior trasero | : 1,20 |

Desgrapado



34 puntos de soldadura eléctrica

Soldadura

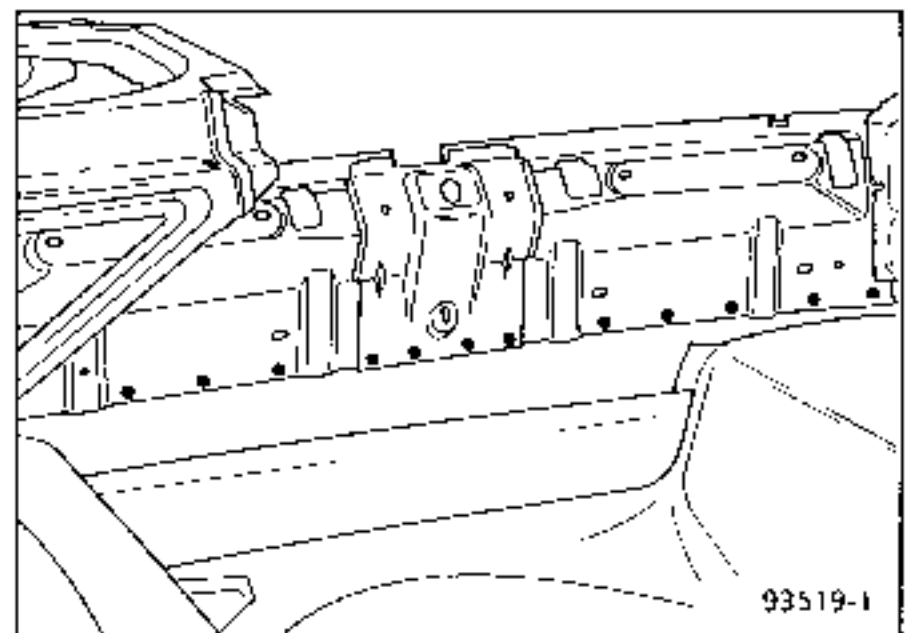
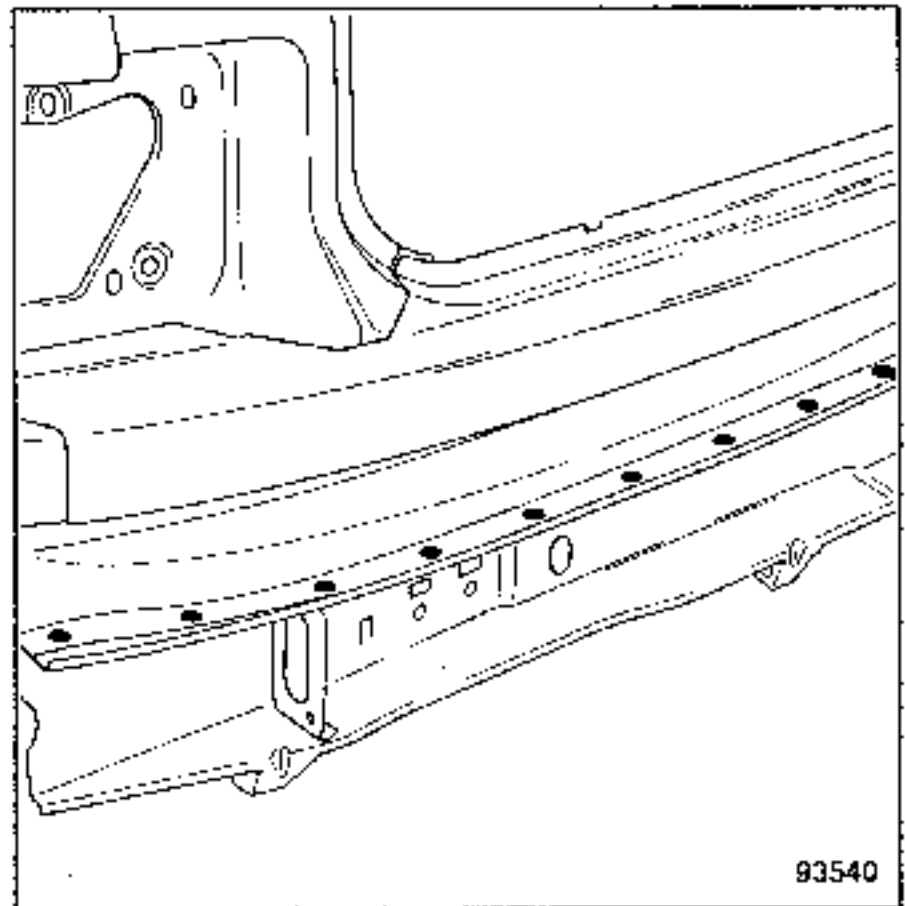

No serán tratadas en esta operación más que las particularidades específicas del B.48. Para las otras uniones, ver M.R. 292

**COMPOSICION DE LA PIEZA A.P.R.**

Pieza sola

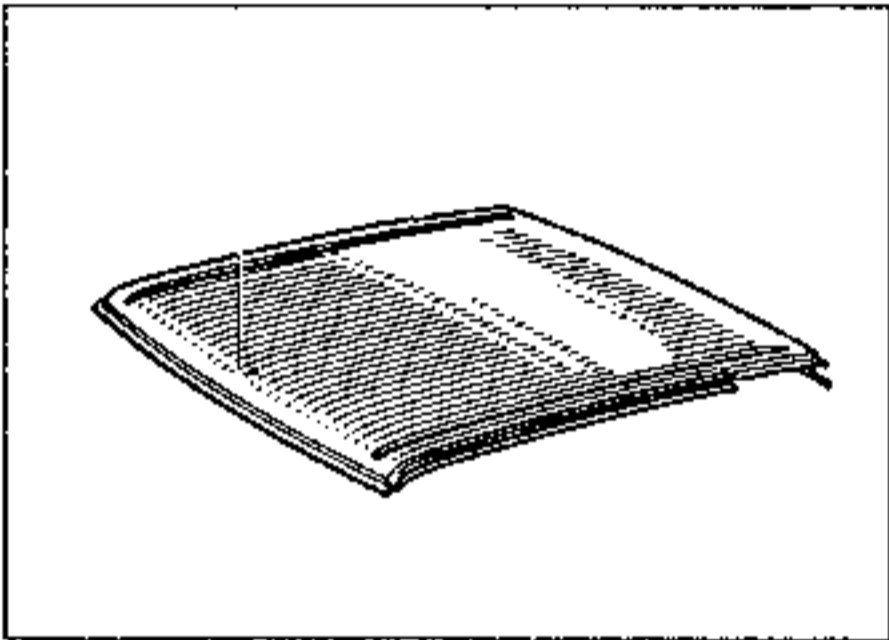

**1 UNION CON PANEL DE ALETA**

Llamada : ver 44-A-12

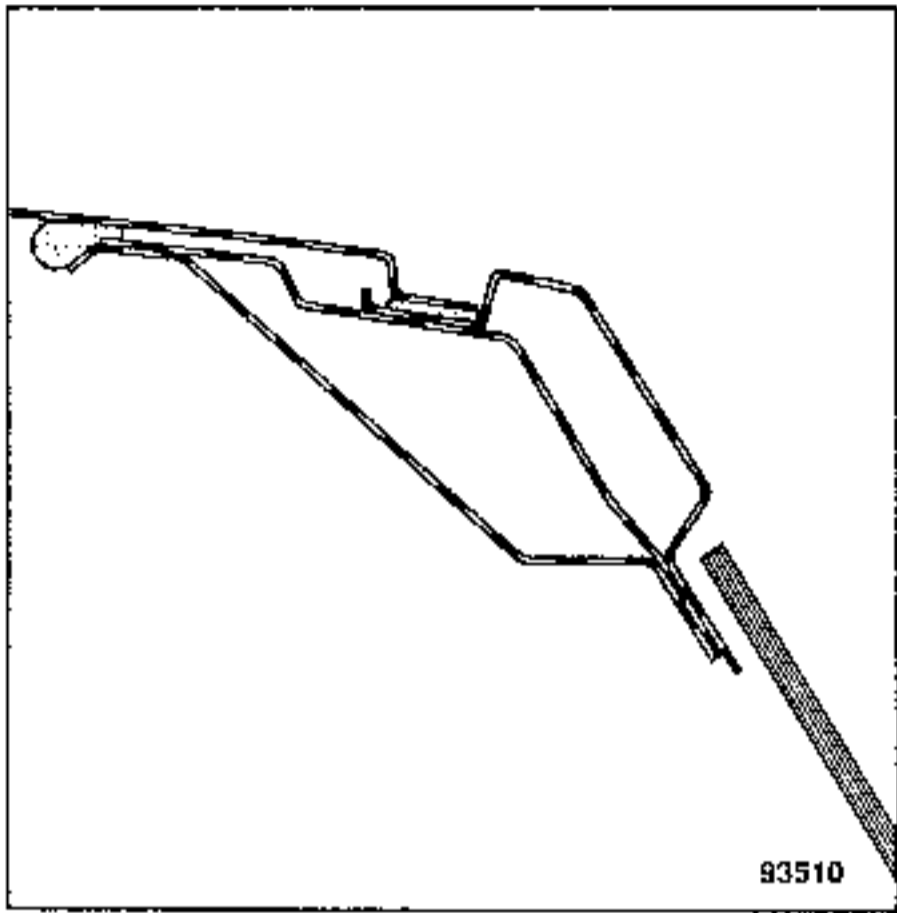
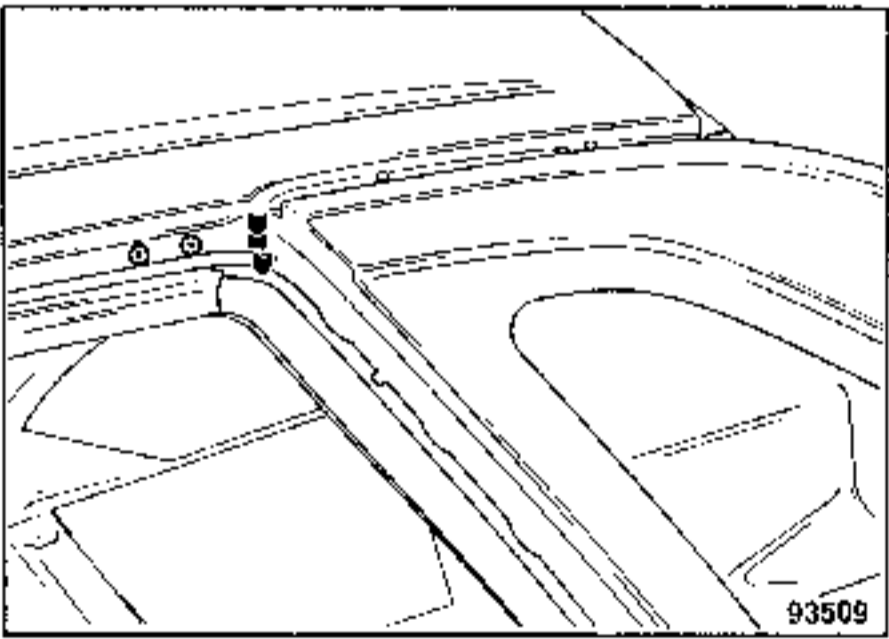

**2 UNION CON LA RIOSTRA SUPERIOR DEL VIERTEGUAS**

**Espesor de las chapas (mm)**

|                                |        |
|--------------------------------|--------|
| Chapa de techo                 | : 0,77 |
| Riostra superior de vierteguas | : 1,50 |

**Desgrapado**



**3 puntos de soldadura eléctrica**

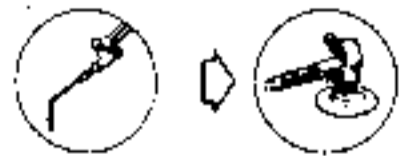

- 1 cordón M.A.G. de 90 mm
- 2 cordones M.A.G. de 15 mm



Soldadura

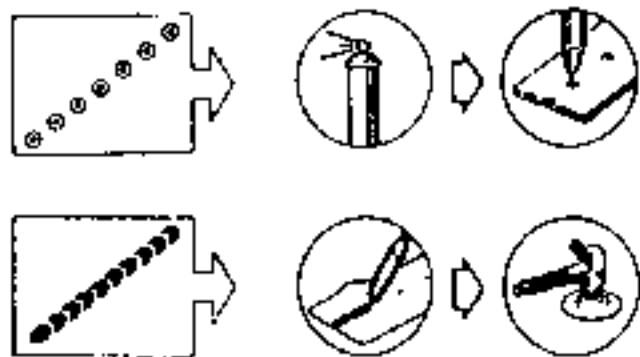
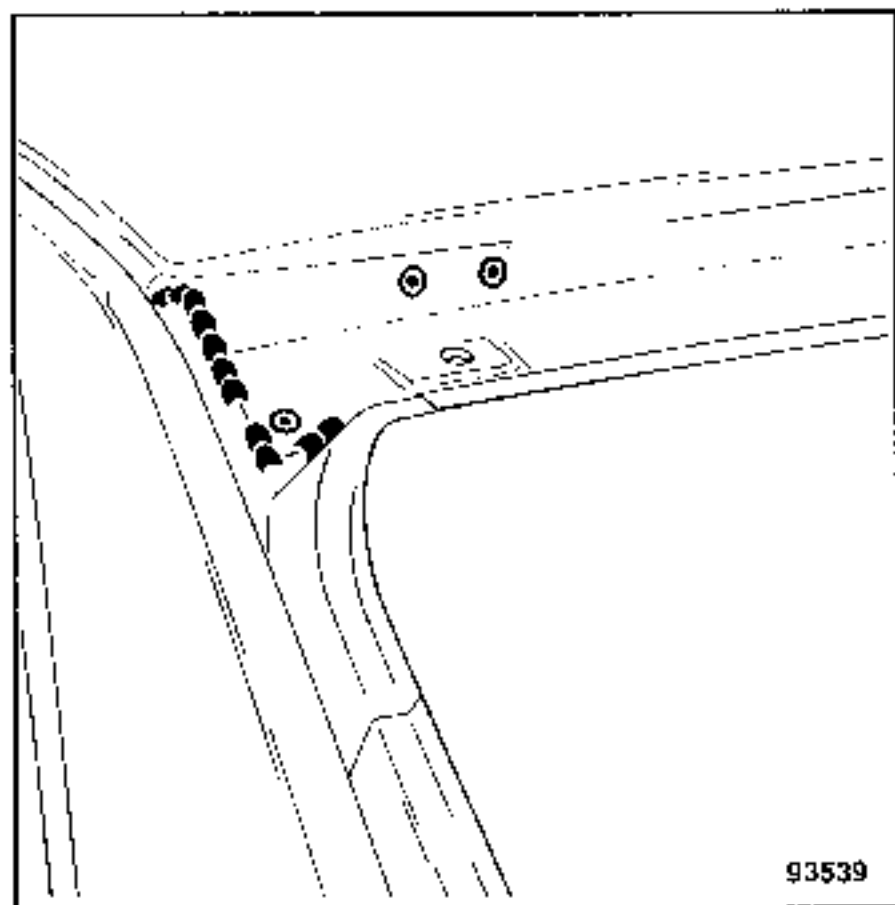

1 cordón M.A.G. de 90 mm  
2 cordones M.A.G. de 15 mm



**3** UNION CON FORRO DE CUSTODIA  
ENSAMBLADO

Llamada : ver 44-F-8

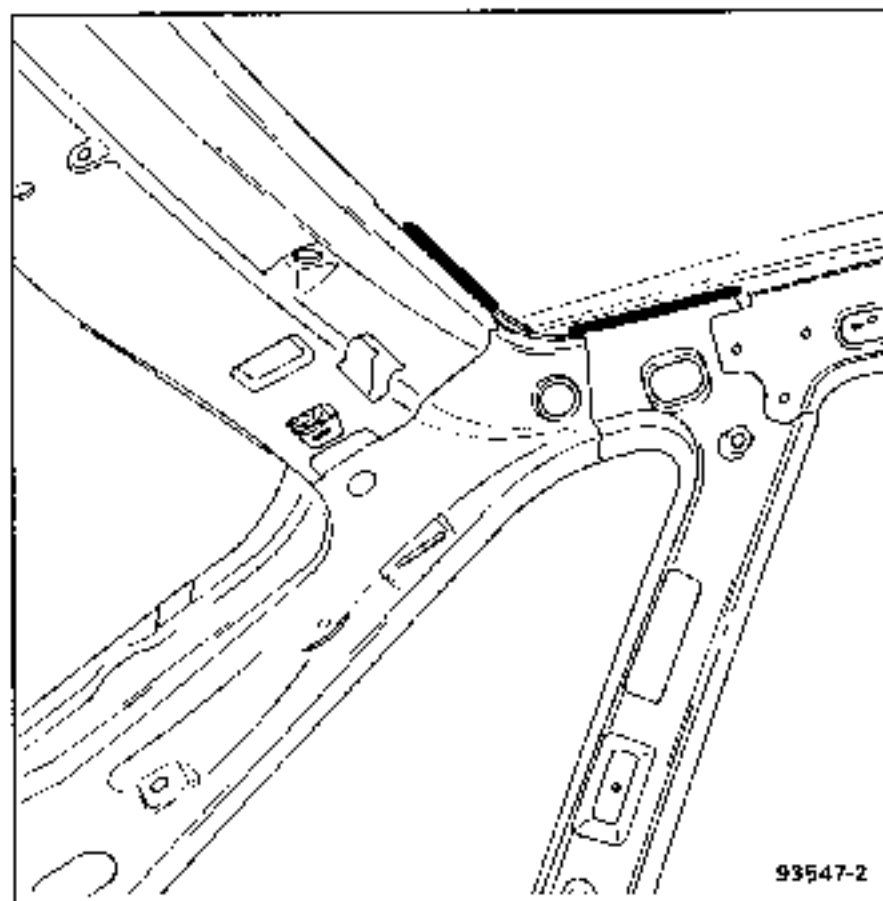
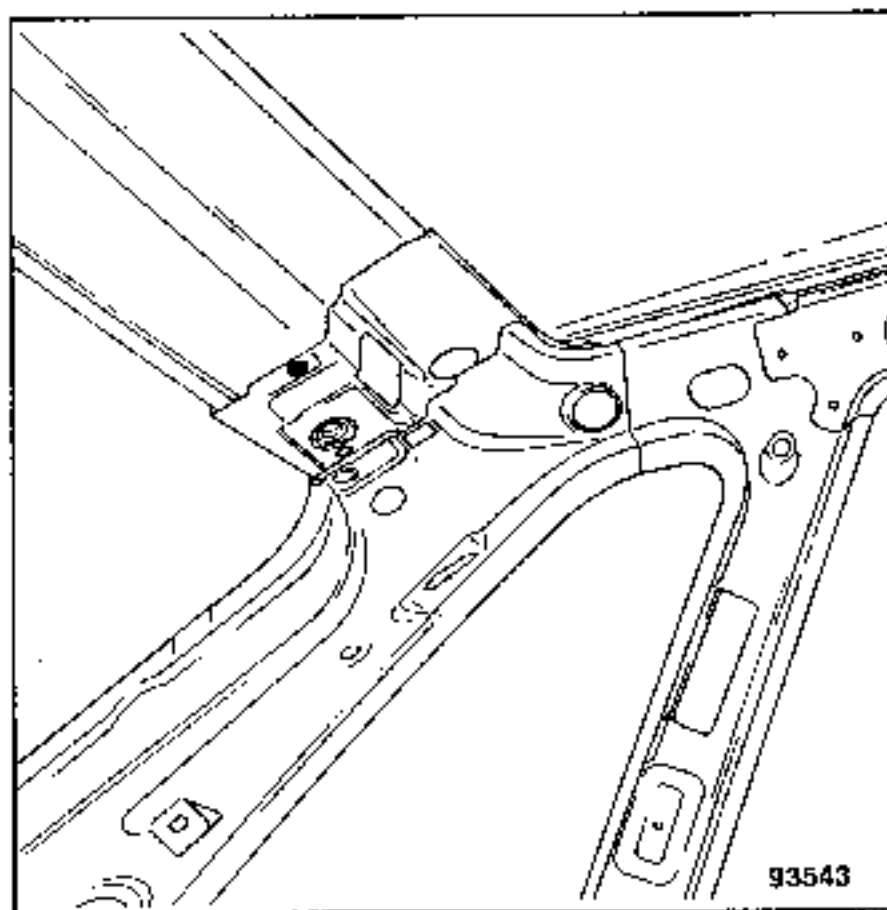

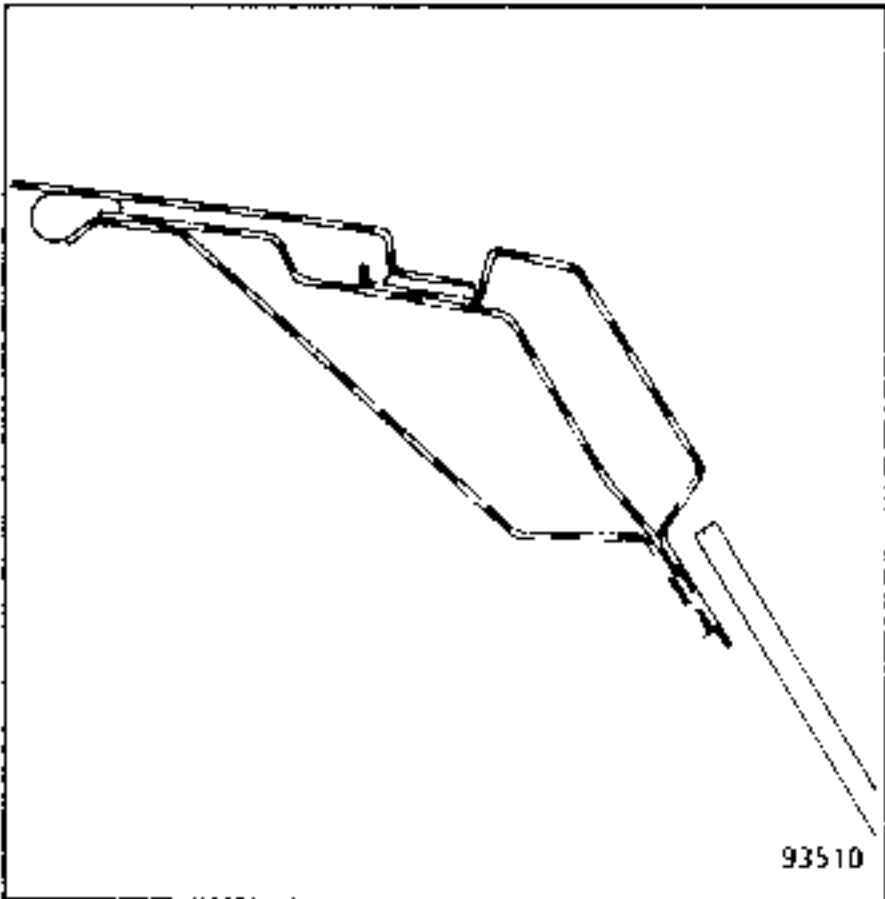

Soldadura

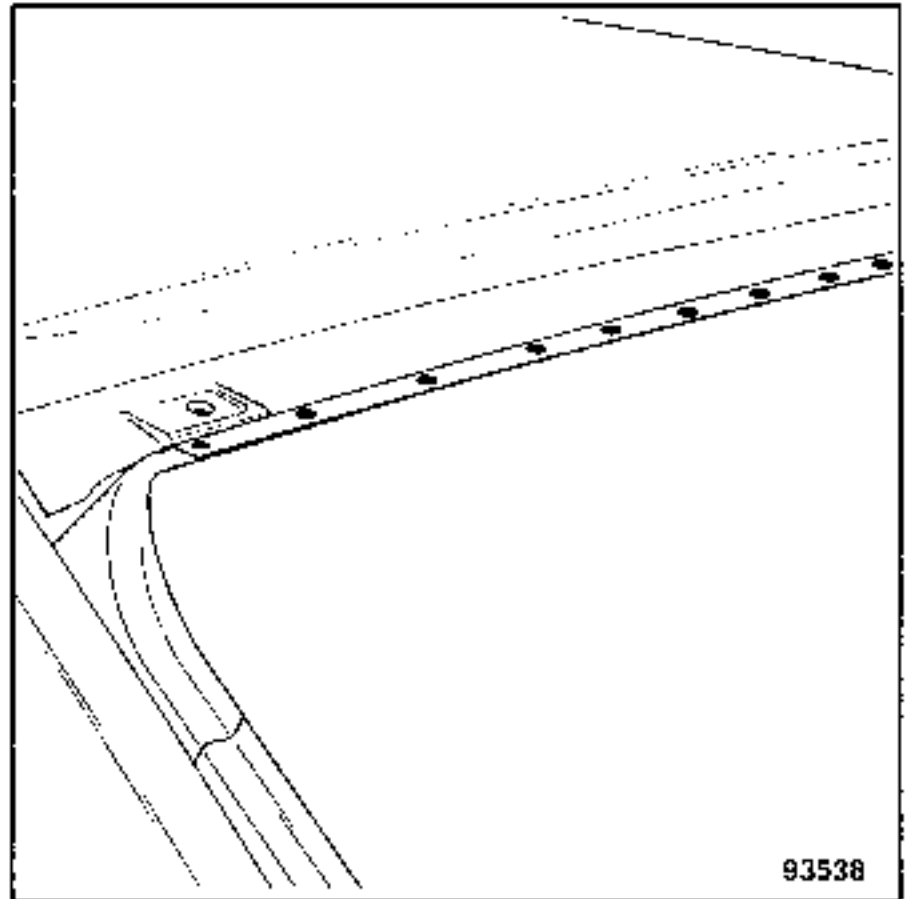

**4** UNION CON EL TRAVESAÑO TRASERO

Espesor de las chapas (mm)

|                                 |        |
|---------------------------------|--------|
| Chapa de techo                  | : 0,77 |
| Riostra superior de vierteaguas | : 1,50 |
| Travesaño de techo              | : 0,67 |

Desgrapado



12 puntos de soldadura eléctrica



Pegado

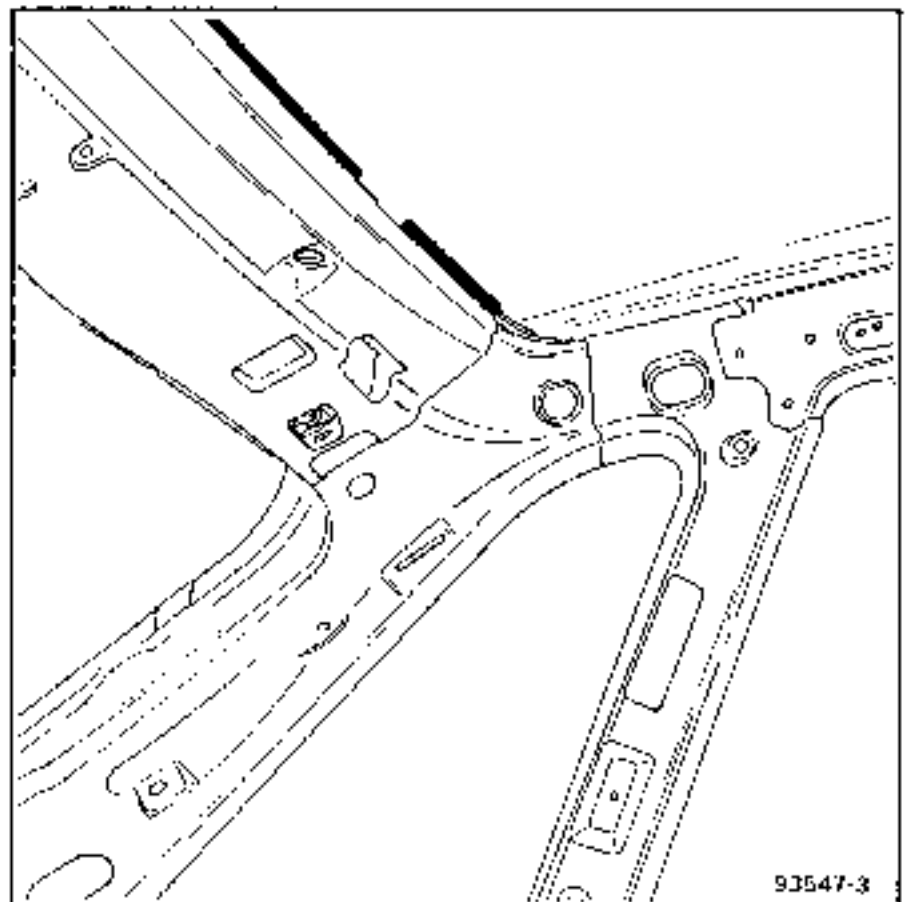

COMPOSICION DE LA PIEZA A.P.R.

Pieza sola.

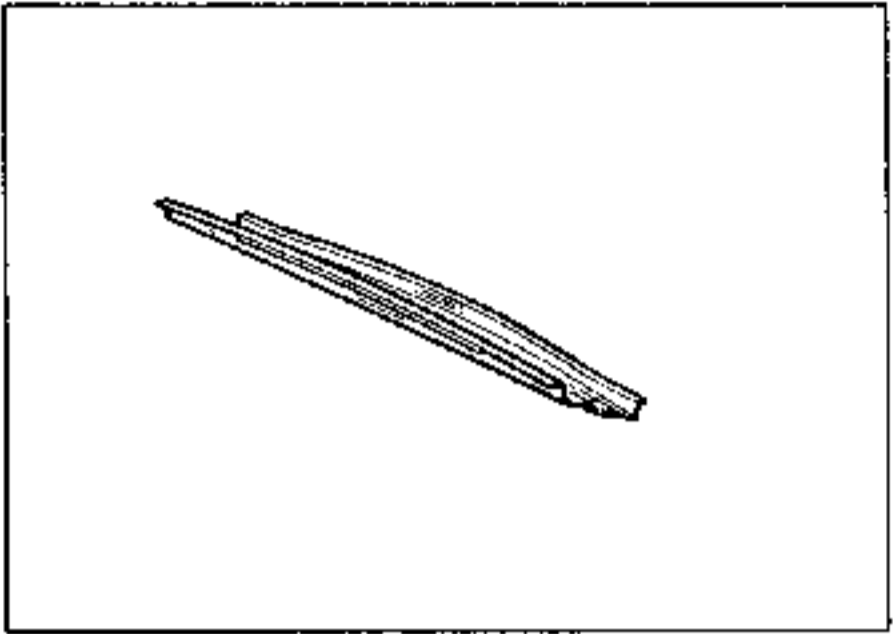

**1** UNION CON FORRO DE CUSTODIA

Llamada : ver **44-F-2**

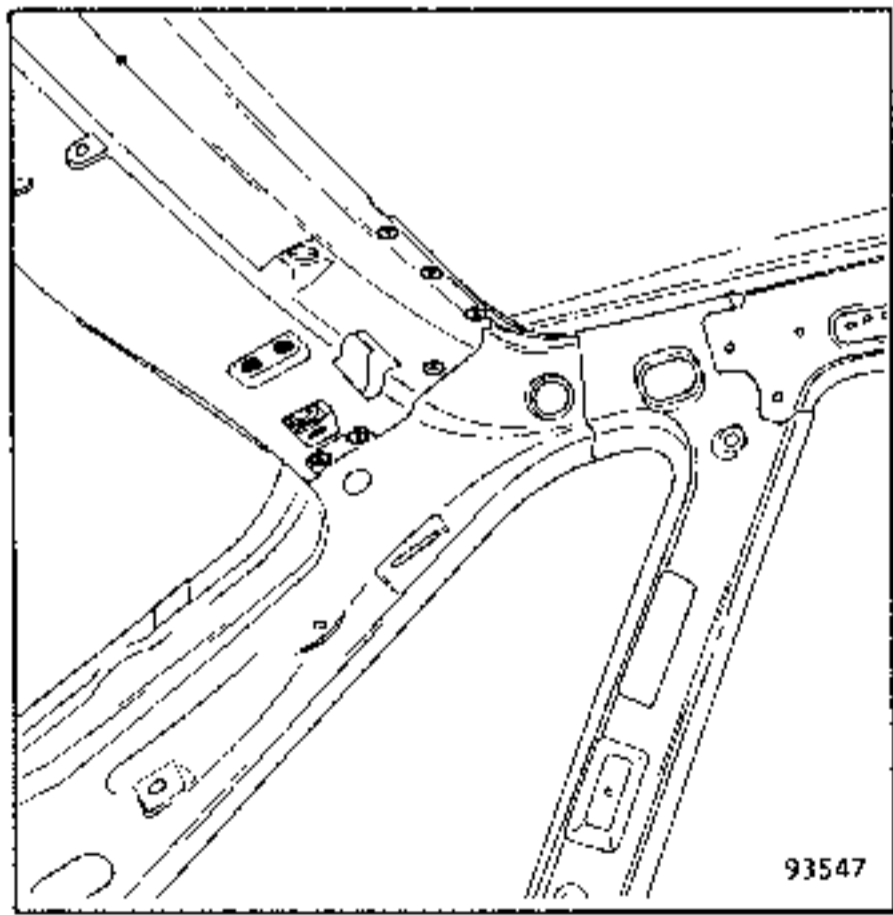

93547

**2** UNION CON TECHO

Llamada : ver **45-A-4**

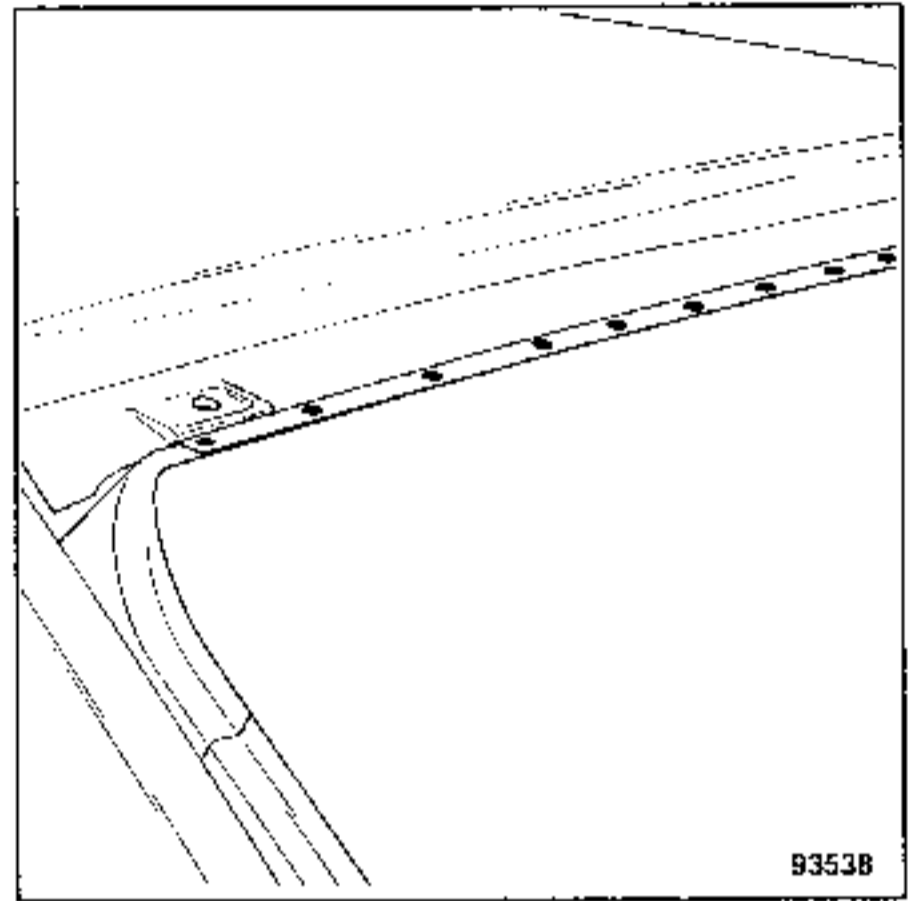

93538

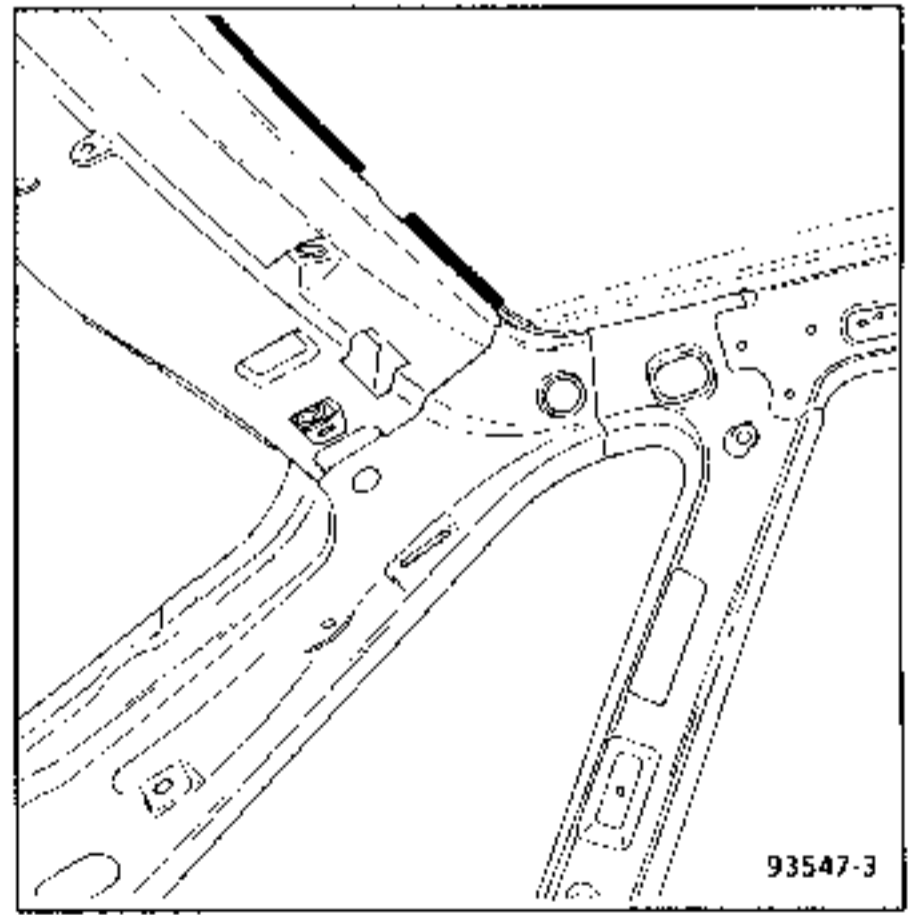

93547-3

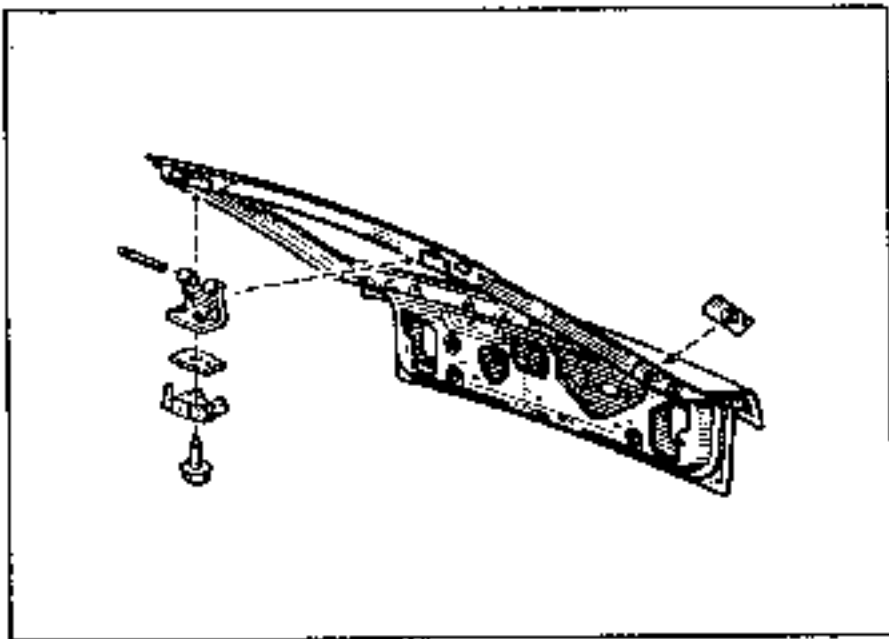

### EXTRACCION

Al desvestir el portón, proceder en el orden siguiente.

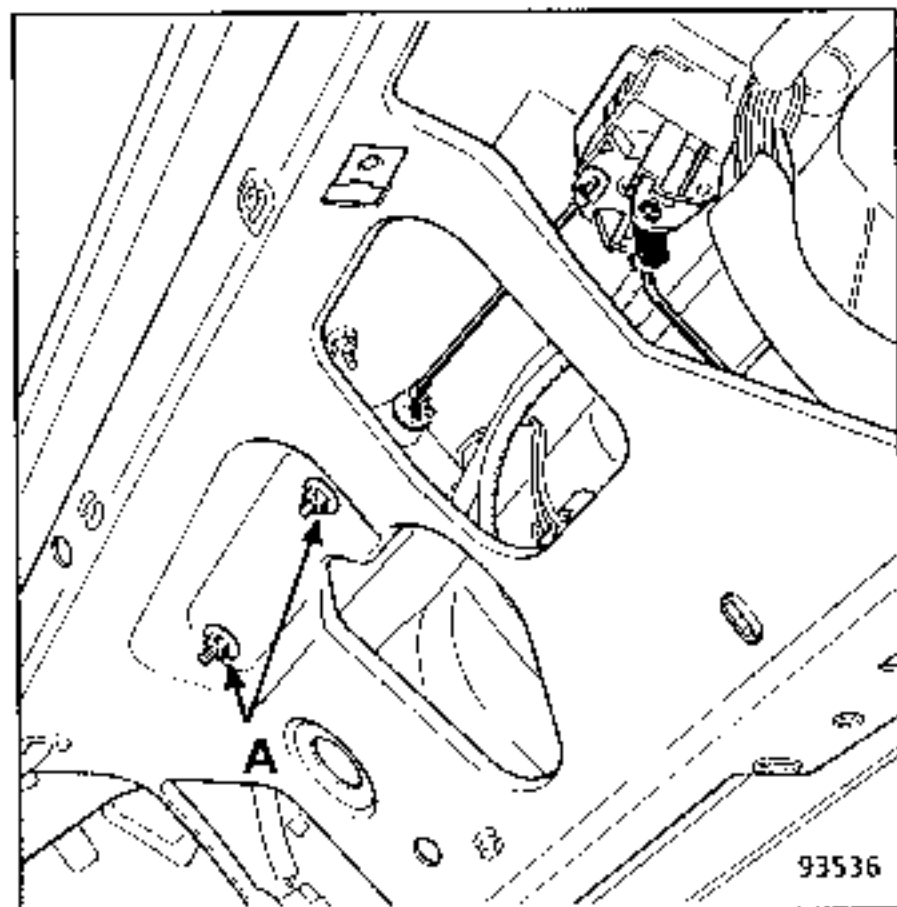

- Extraer el guarnecido del portón
- Extraer el limpiacristal trasero
- Extraer el motor de cierre del portón (A) de forma que se pueda desmontar el cableado y el becquet trasero.
- Extracción del cableado

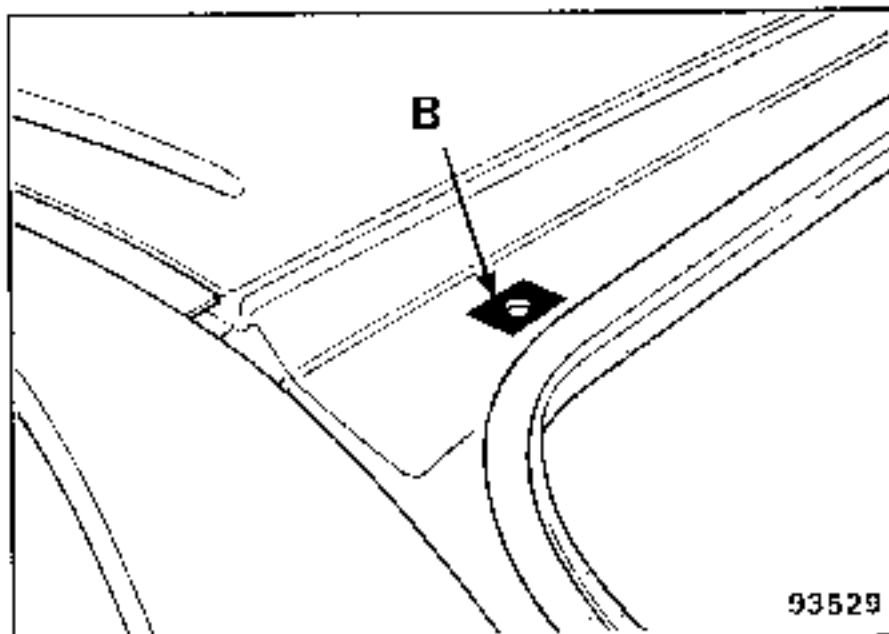

### REPOSICION

Antes de montar el portón, aplicar mástico de estanquidad en la parte (B) situada bajo la bisagra.

Tras la extracción, pulverizar mástico antigavilla de 2 componentes, alrededor de la bisagra.

Para el vestido es preferible montar el cable con prioridad.

### SUSTITUCION

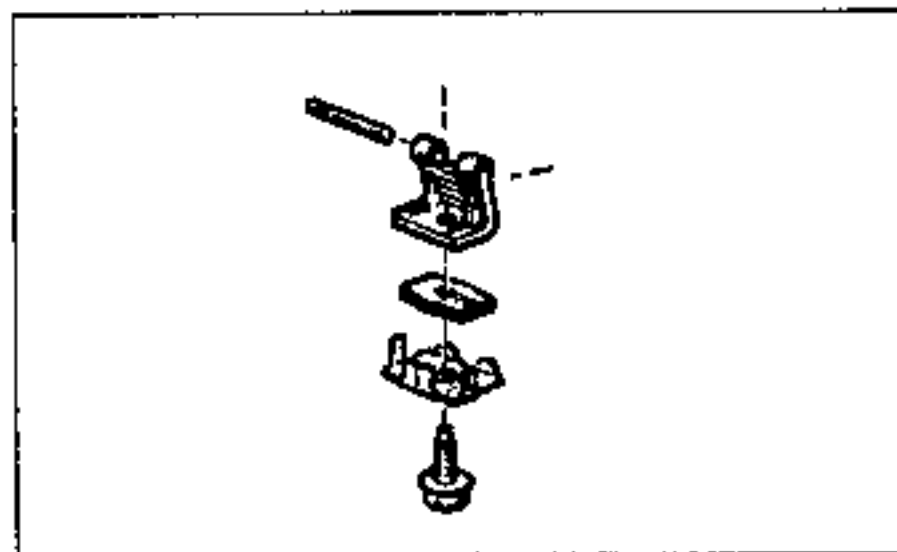

En caso de sustitución del portón, es necesario recuperar o solicitar las bisagras hembra, las cuales no se suministran con el portón.

**Nota:** Por razones de facilidades de reglaje, es preferible desmontar las bisagras con el portón extraído.

### OBSERVACION :

Antes de extraer los ejes de las bisagras, marcar el lado que tiene las acanaladuras afín de desmontarlas en el buen sentido.

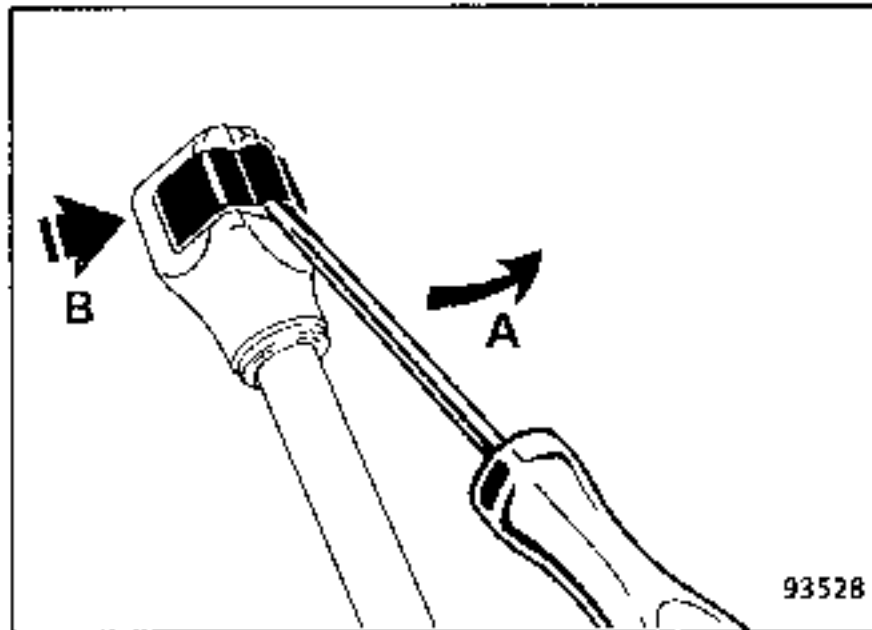
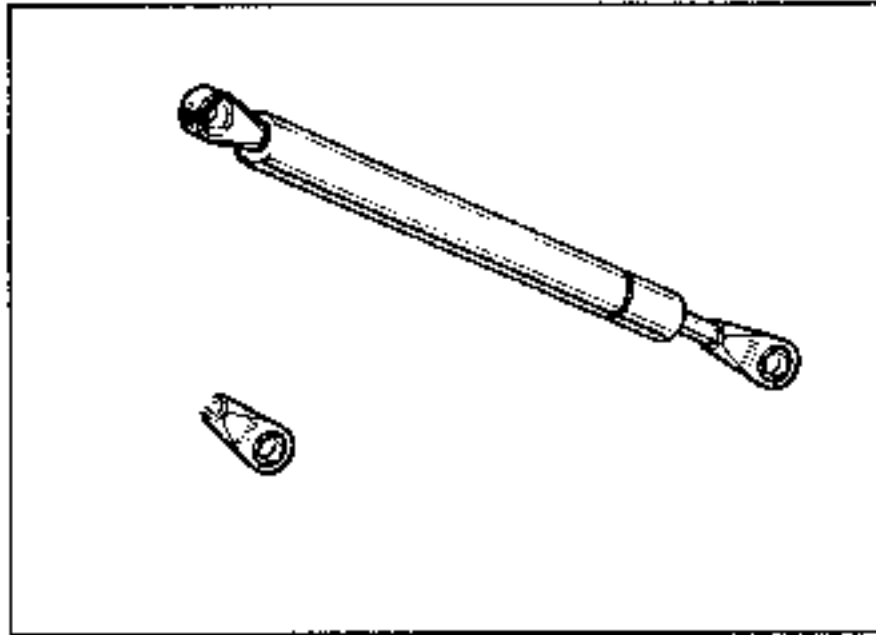

Para extraer el gato, separar el clip metálico (A), sin extraerlo, con un destornillador y sacar la rótula de su alojamiento.

En caso de rotura del clip, es necesario sustituir el tope del gato. Ref. : 77 01 034 613

EXTRACCION

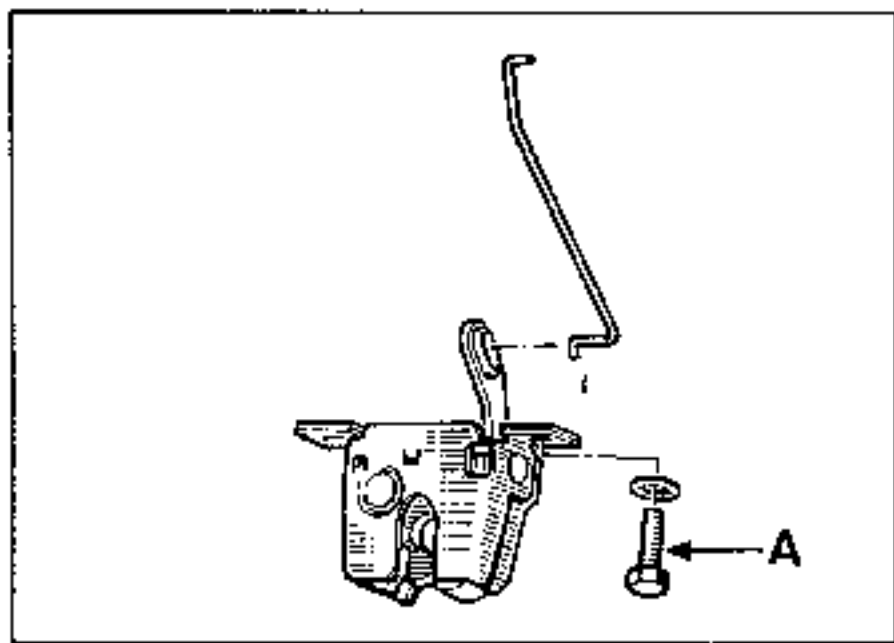

Extraer los dos tornillos (A) y tirar de la cerradura, haciendola girar para sacar la varilla de mando.

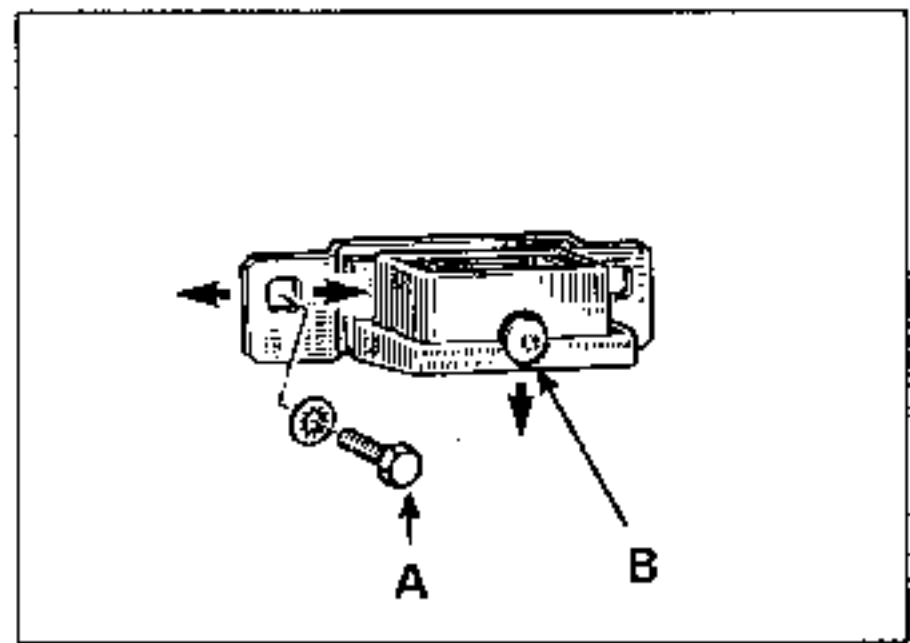

Tornillos A : reglaje lateral  
Tornillos B : reglaje en altura

Barrilito de portón

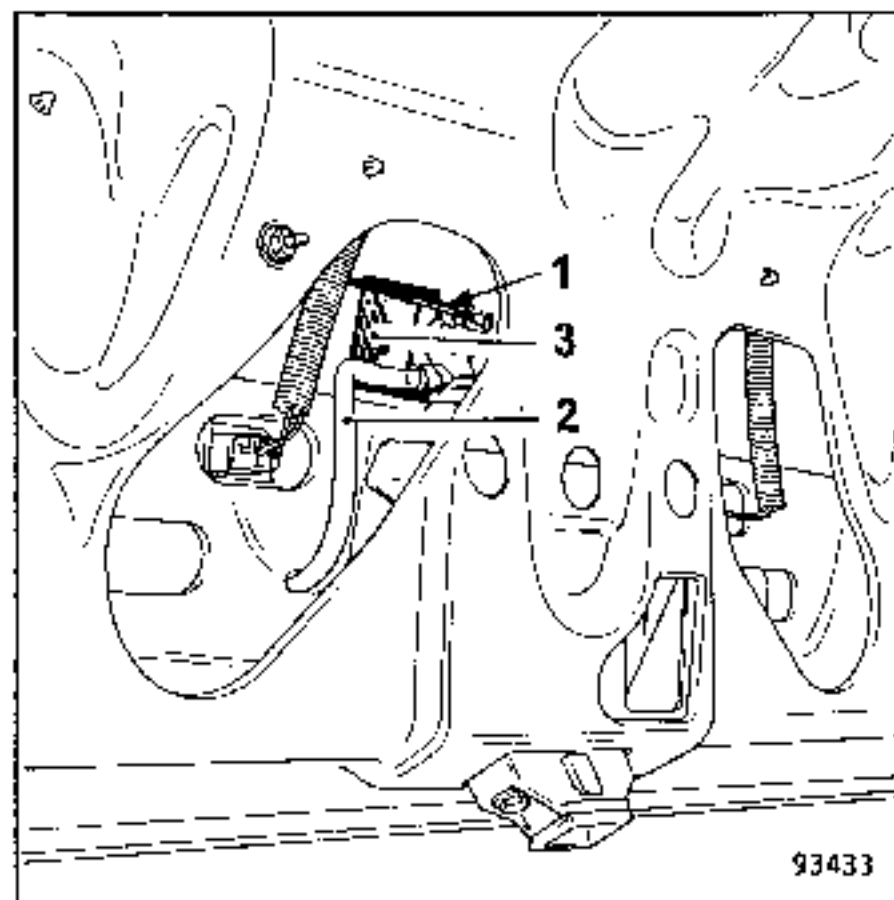

Desenganchar :

- la varilla (1) del mando de condenación
- la varilla de mando de apertura unido a la cerradura.

Extraer el barrilito por el exterior del capot.

DESIGNACION DE LAS PIEZAS

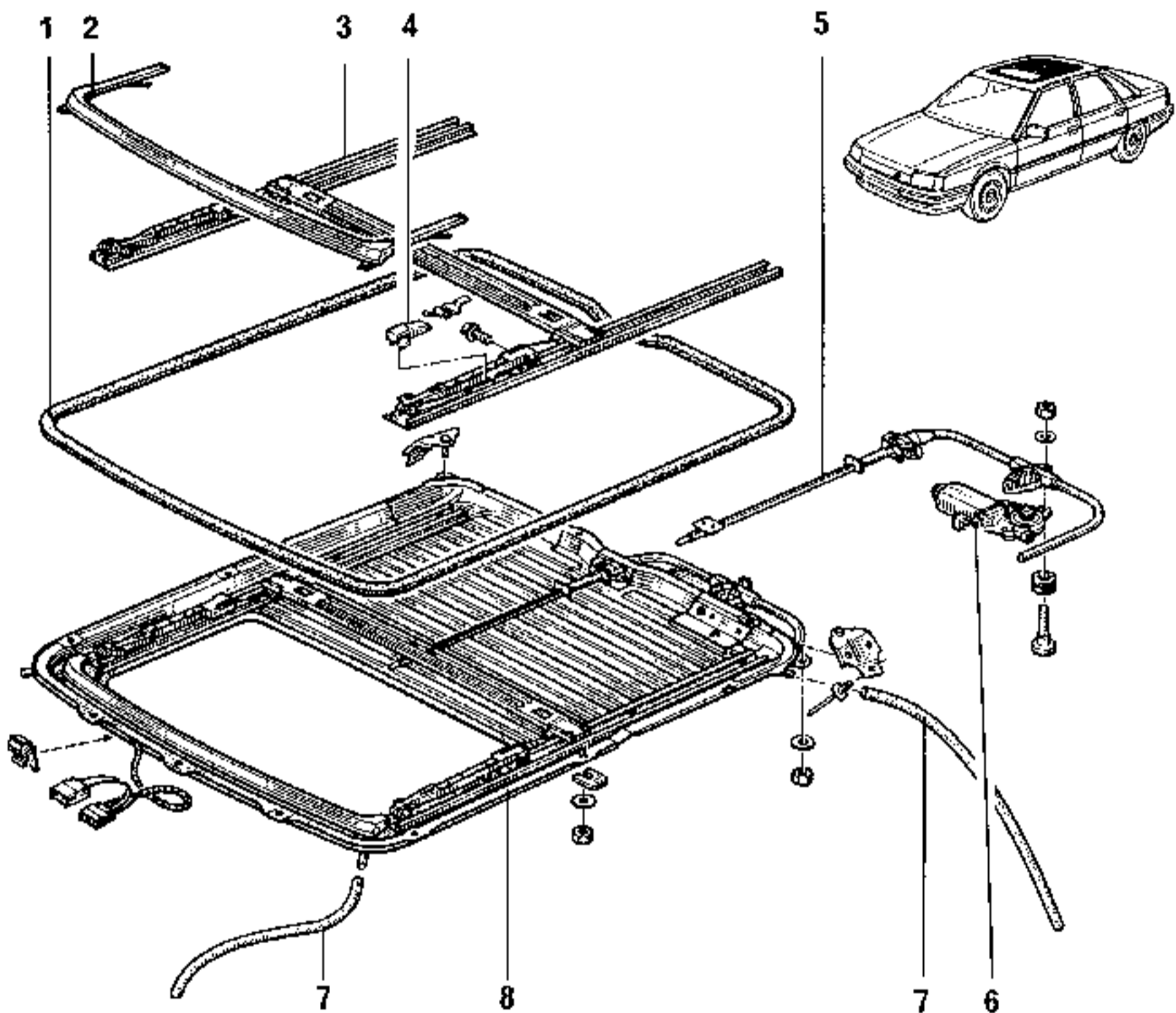

- 1- Junta de estanquidad
- 2- Deflector ensamblado
- 3- Mando de techo abriente
- 4- Rampa de alzado
- 5- Cable de mando ensamblado
- 6- Motor de techo móvil
- 7- Tubo de evacuación de agua
- 8- Riostra ensamblada

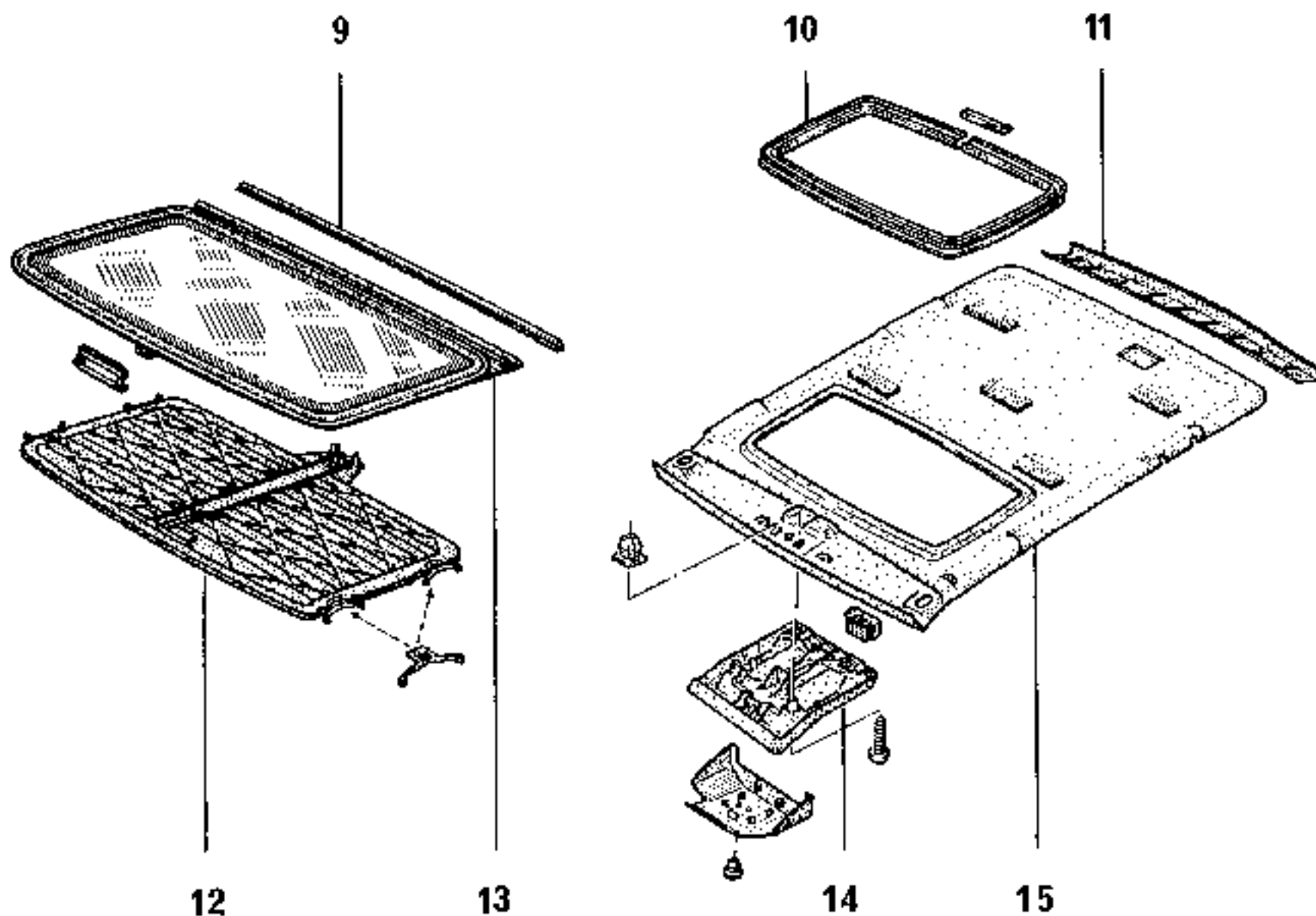

- 9 - Junta de estanquidad del panel móvil
- 10 - Perfil de acabado
- 11 - Guarnecido de travesaño trasero de techo
- 12 - Vélum
- 13 - Cristal de panel móvil
- 14 - Consola de techo
- 15 - Guarnecido de techo



DEFLECTOR DE AIRE

EXTRACCION

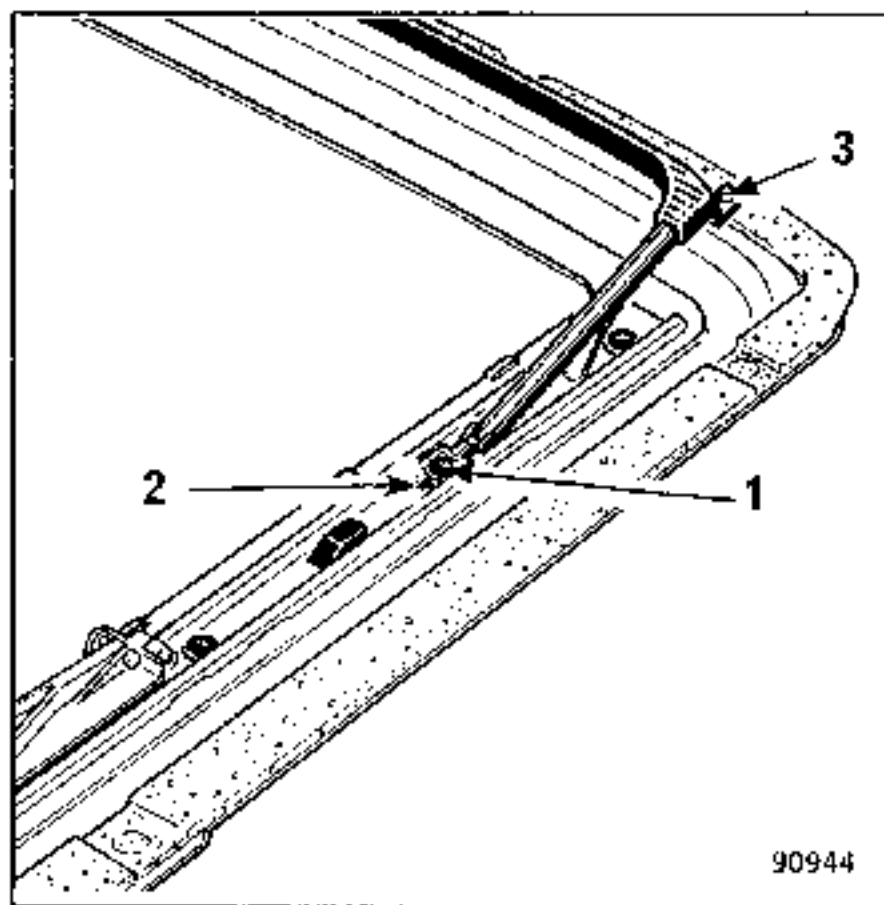

Poner el panel móvil en posición "abierto".

Extraer los 2 tornillos (1) que fijan los ganchos (2).

Extraer el deflector sacándolo de los topes (3).

VIERTEAGUAS ENSAMBLADO

EXTRACCION

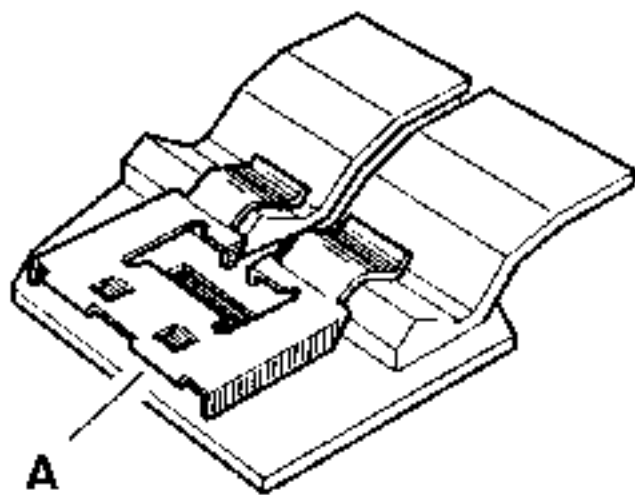
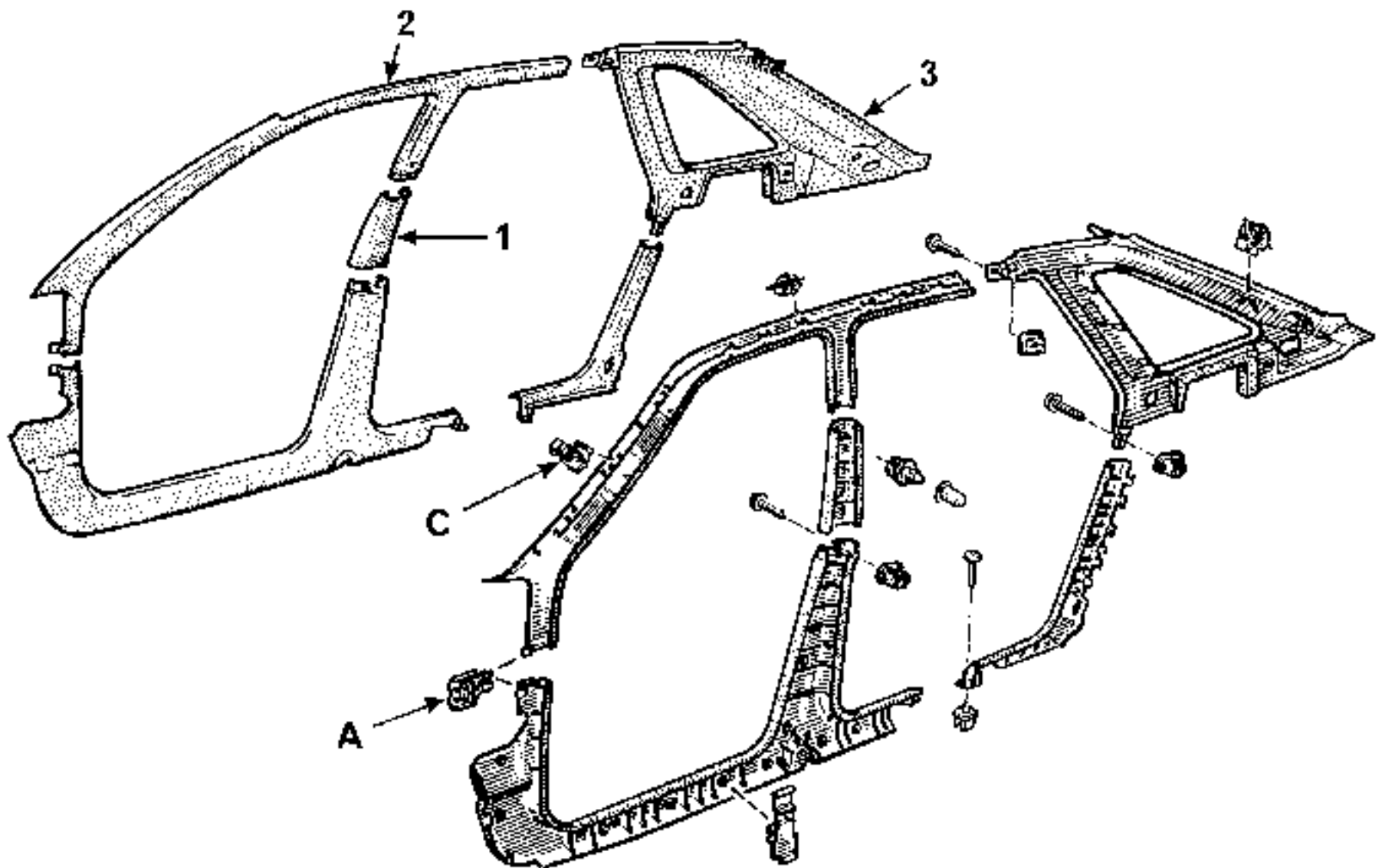

90230

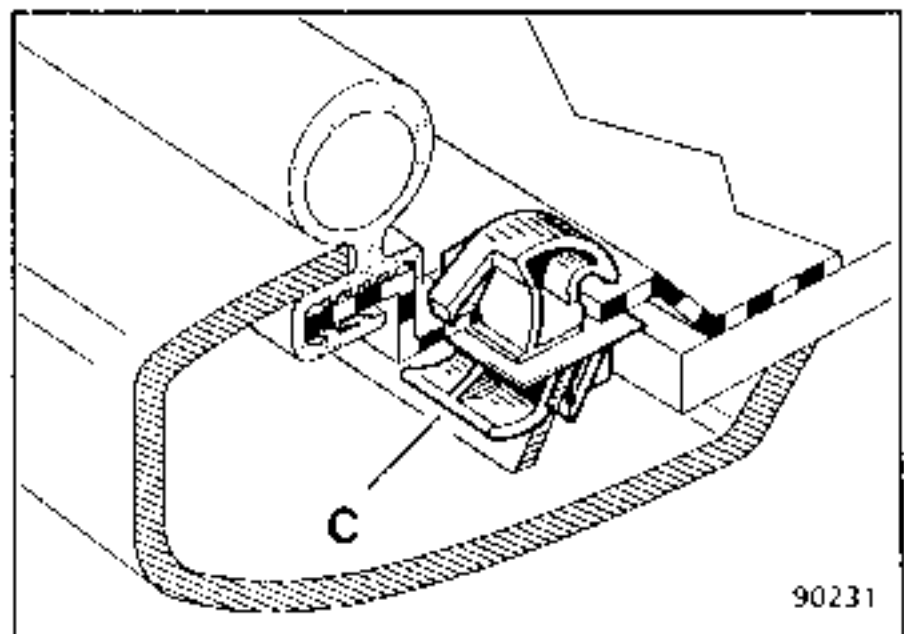

90231

(A) Fijación rápida

(C) Fijación rápida

Extraer :

- Las asas de sujeción
- Los guarnecidos interiores de lados de caja  
(1) (2) (3)
- El guarnecido del travesaño trasero de techo
- La consola de techo
- Los parasoles

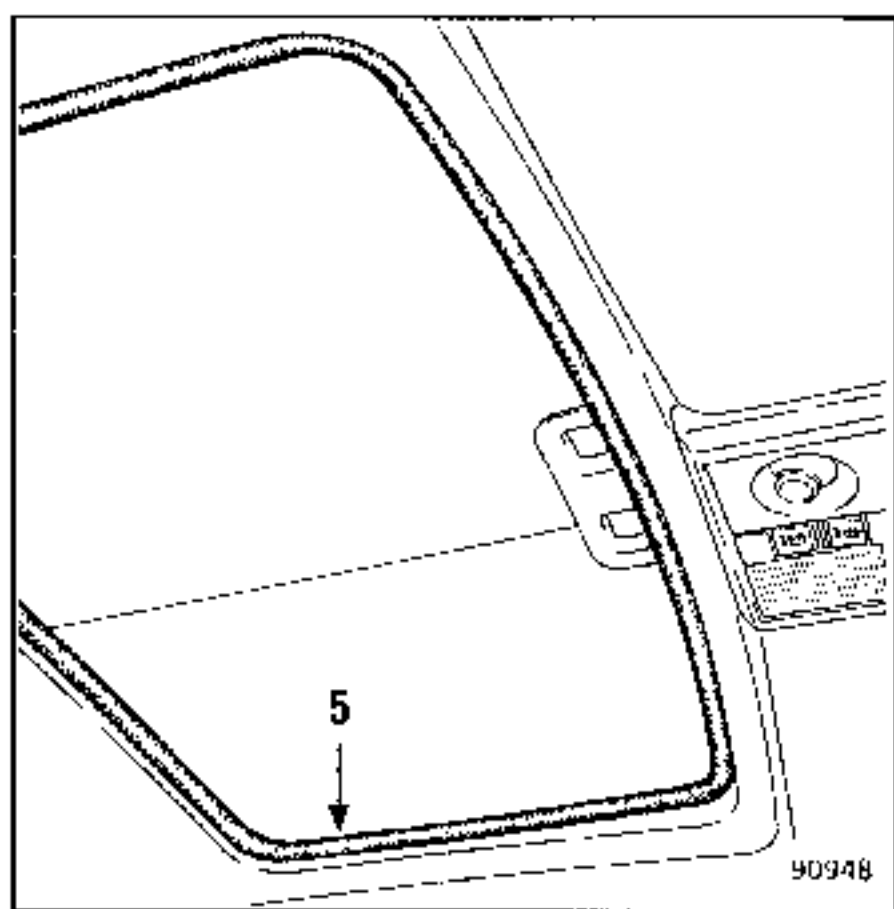

Abrir el vélum y el cristal.

Extraer el clip central del perfil de acabado (5).  
Extraerlo desencajándolo con mucha precaución,  
(pieza frágil).

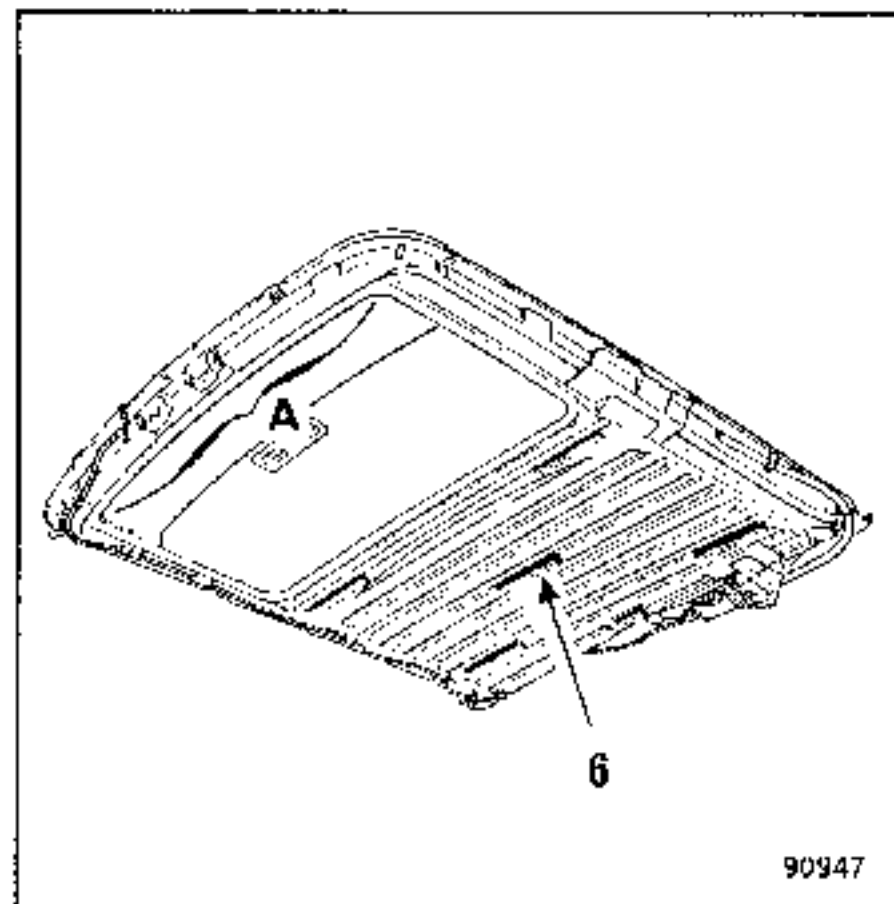

Extraer el guarnecido de techo, para ello, despegar el  
guarnecido con una espátula en la parte (A) y des-  
graparla de las 8 bandas de "velcro" (6).

Sacar el guarnecido de techo por el encuadramiento  
del portón.

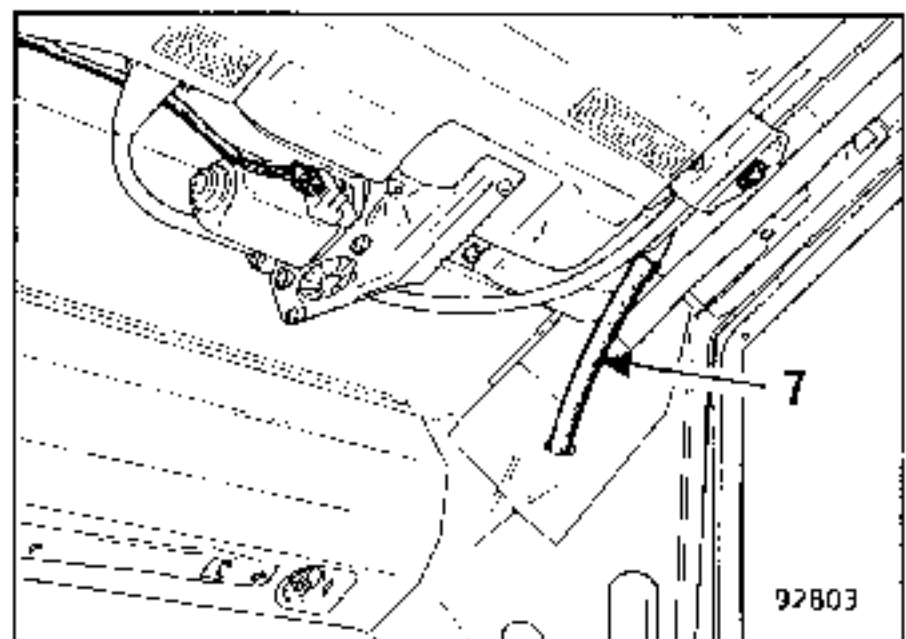
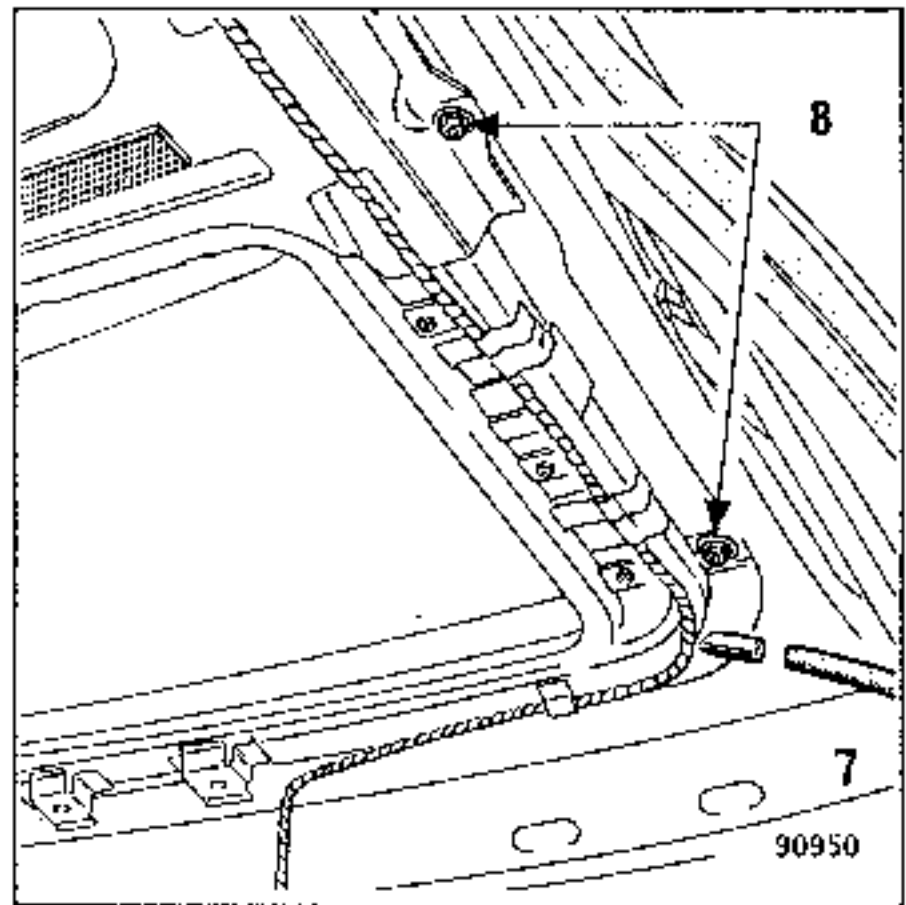

Desconectar el conector de alimentación del motor.

Separar los 4 tubos de evacuación del agua (7).

Extraer las 8 tuercas de fijación del vierteaguas.

Sacar el vierteaguas por el encuadramiento del por-  
tón.

**MOTOR**

**EXTRACCION**

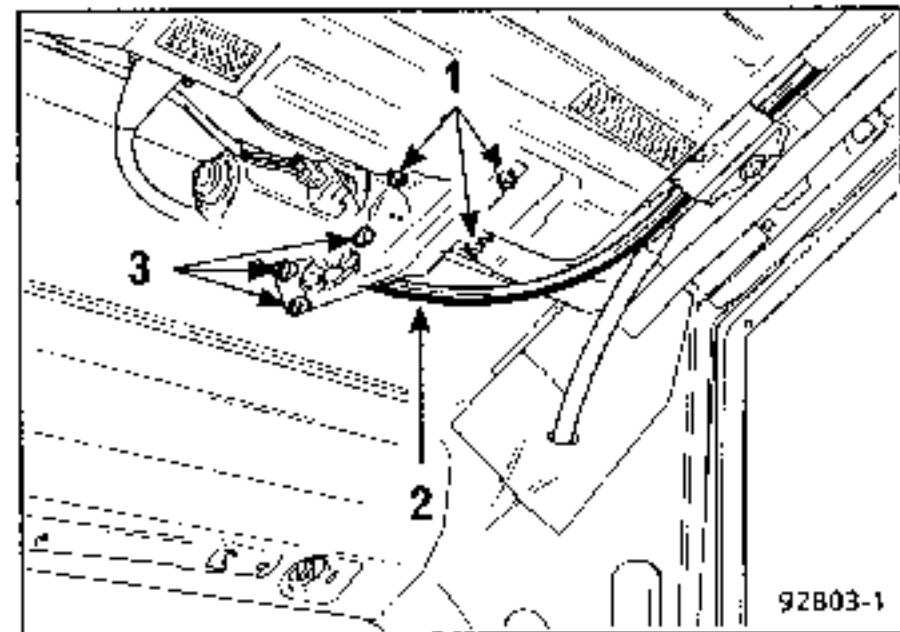

Desconectar el conector de alimentación del motor.  
Extraer los 3 tornillos (1) de fijación de la pletina soporte del motor.  
Hacer salir la funda del cable de arrastre (2), de su alojamiento.  
Extraer los 3 tornillos (3) de fijación del motor en la pletina.  
Extraer el motor separándolo de la funda del cable de arrastre.

**CABLE DE MANDO ENSAMBLADO**

**EXTRACCION**

**Nota :** Esta operación necesita la extracción del vierteaguas.

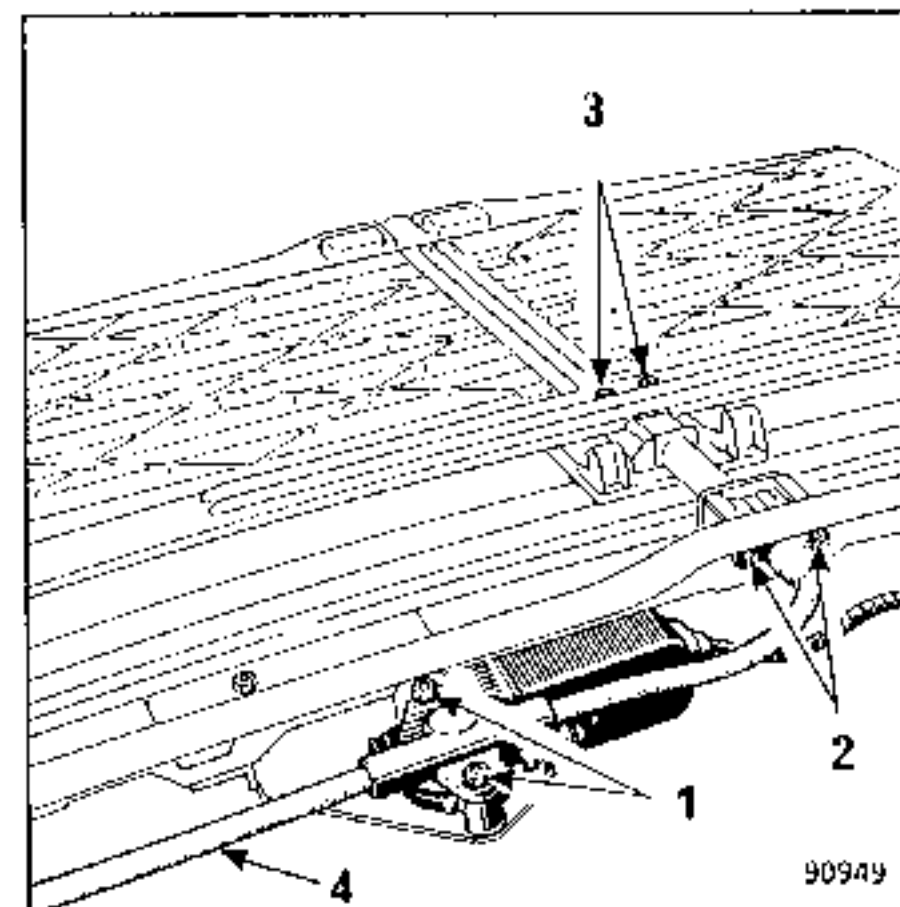

**Extraer :**

- las 2 tuercas (1) de fijación del cable al motor.
- las 2 tuercas (2) de fijación de la funda al vierteaguas.
- los 2 tornillos (3) de fijación del tope del cable en el travesaño central.
- la funda (4), separándola del cable de mando.

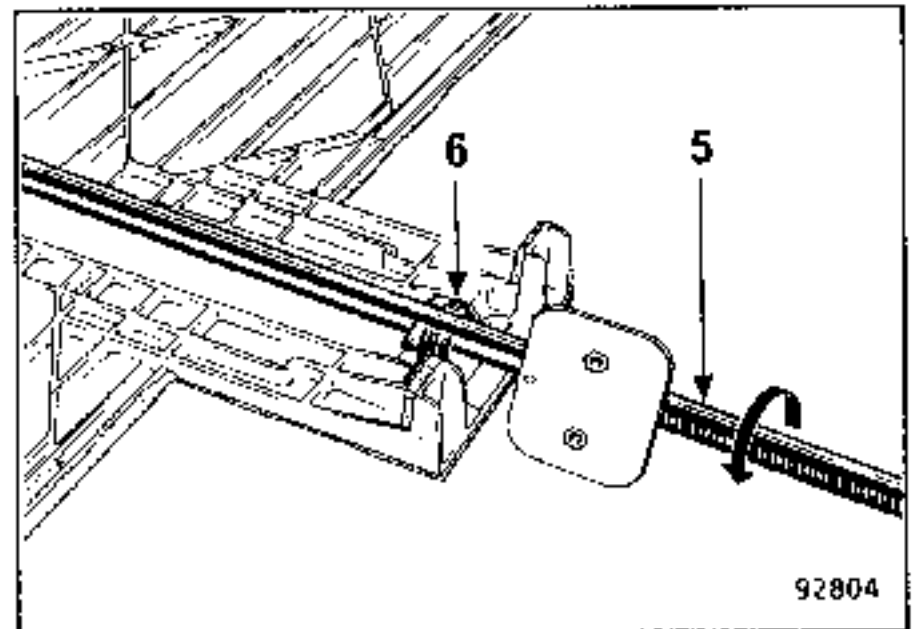

Hacer girar el tubo guía (5) en su eje, alrededor del gancho (6) para separarlo del vélum.

**MECANISMO DE MANDO DEL TECHO MOVIL**

**EXTRACCION**

**Nota :** Esta operación necesita la extracción del vierteaguas.

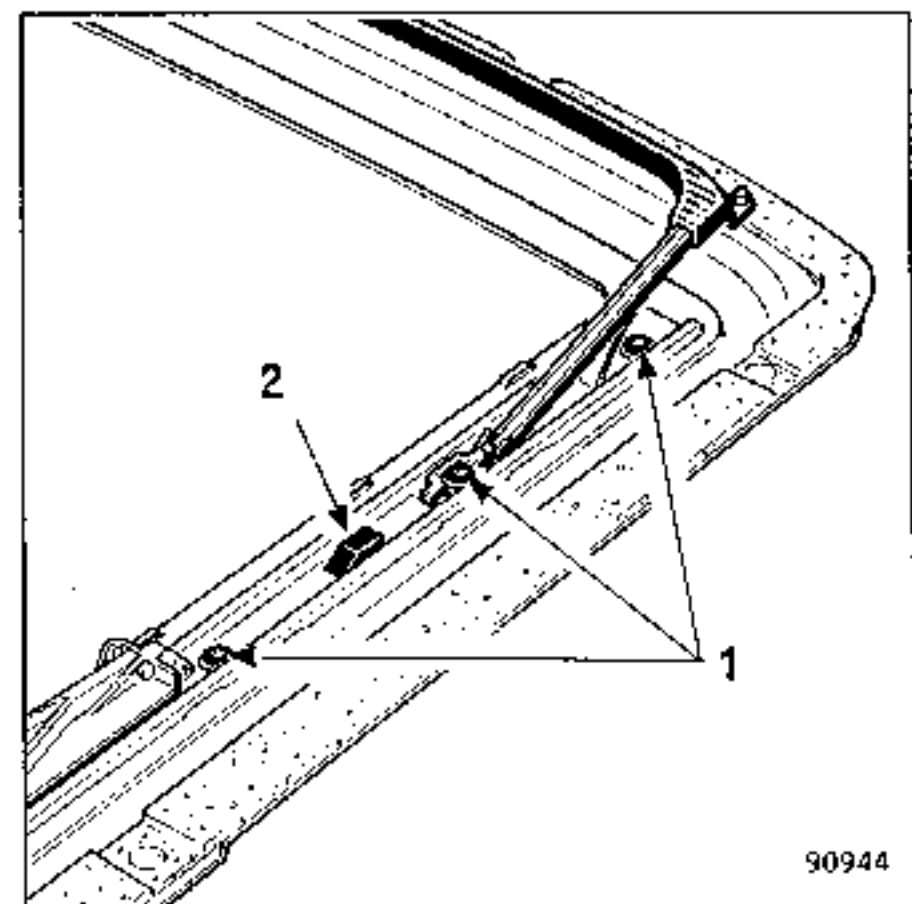

Poner el mecanismo en posición "abierto".  
Extraer los 6 tornillos (1) de fijación de los railes en el vierteaguas.  
Desenganchar las 2 rampas de elevación (2).

Extraer los 2 tornillos de fijación del tope del cable de mando al travesaño central del mecanismo.

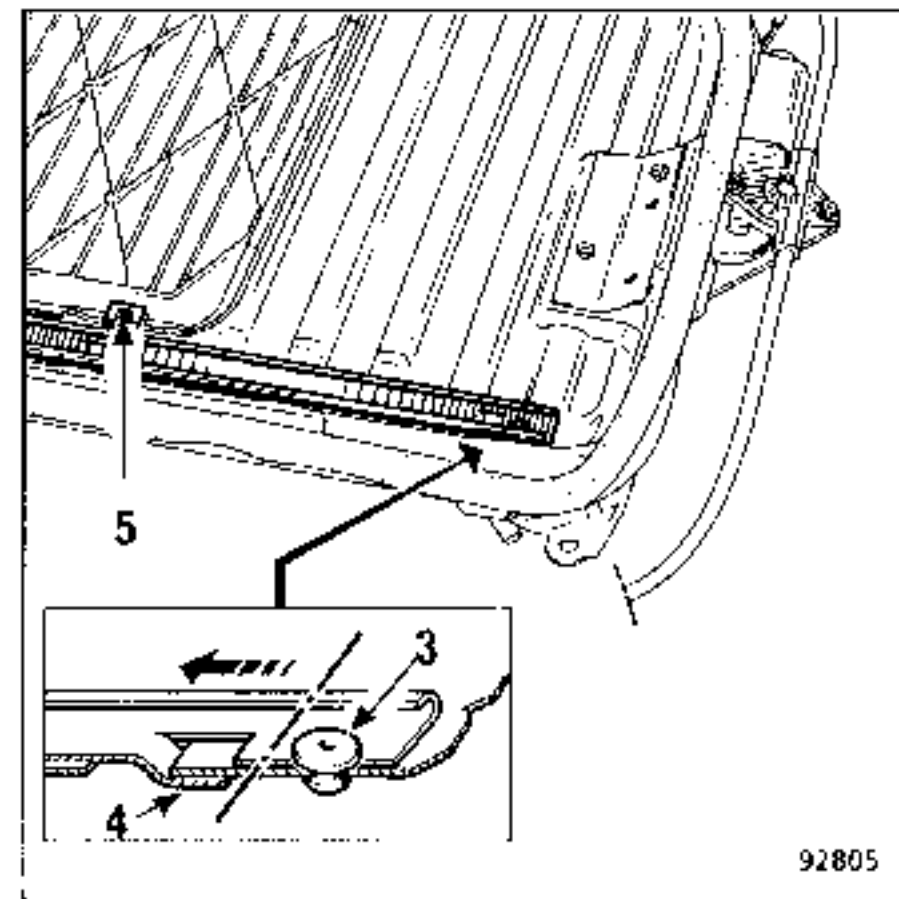

Taladrar los 2 remaches (3) de fijación trasera de los railes y extraer el mecanismo tirando de los railes hacia la parte delantera, para extraer los salientes (4).

Sujetar el vélum al sacar el mecanismo, con el fin de sacar los muelles de gutado (5).

**CRISTAL DEL PANEL MOVIL**

**EXTRACCION**

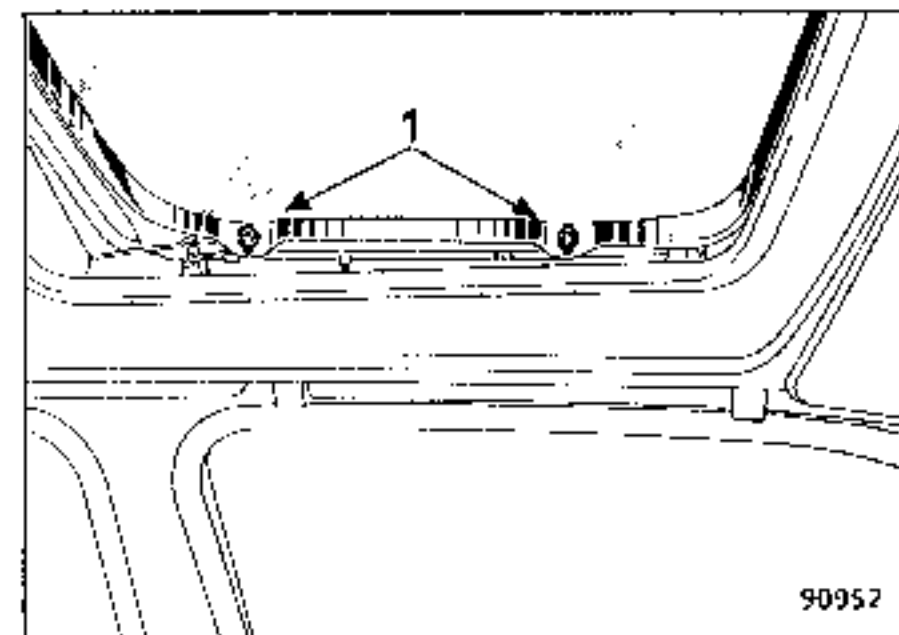

Cerrar el cristal.  
Extraer los 4 tornillos (1) (Huella B.T.R.).  
Recular eléctricamente el mando del techo móvil.  
Bascular ligeramente el cristal hacia la parte trasera y sacarlo por el exterior, de atrás hacia adelante.

**REPOSICION y REGLAJE**

Colocar el cristal sobre el mecanismo de mando y aproximar los 4 tornillos (1) sin apretarlos.

Llevar el mando a posición cerrada y ajustar el afloramiento del panel móvil con el techo.

Apretar los 4 tornillos.

Accionar el techo varias veces, afín de controlar el afloramiento, afinarlo si es necesario.

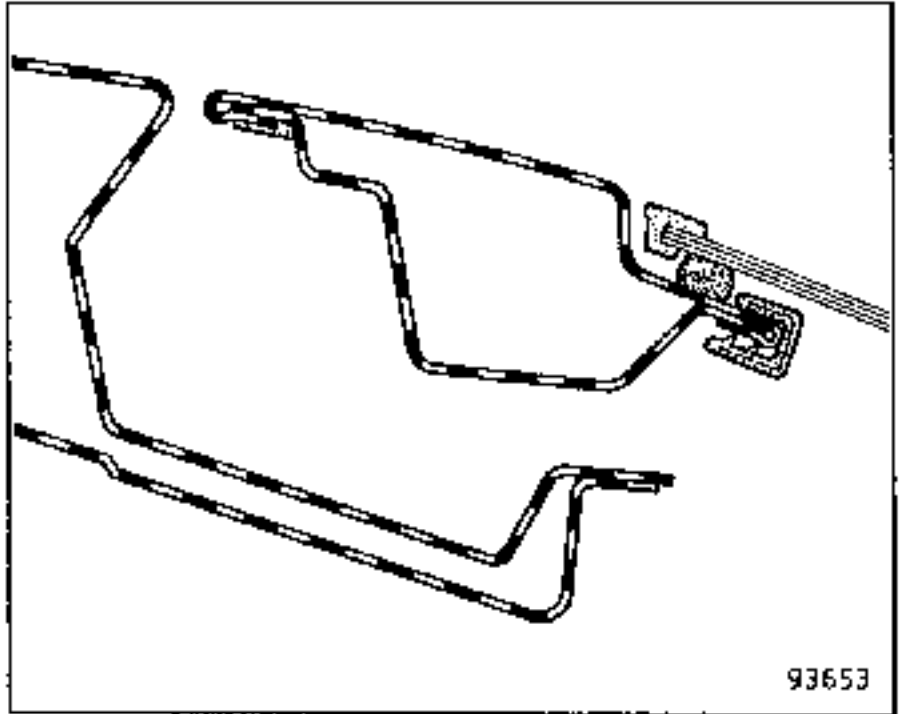
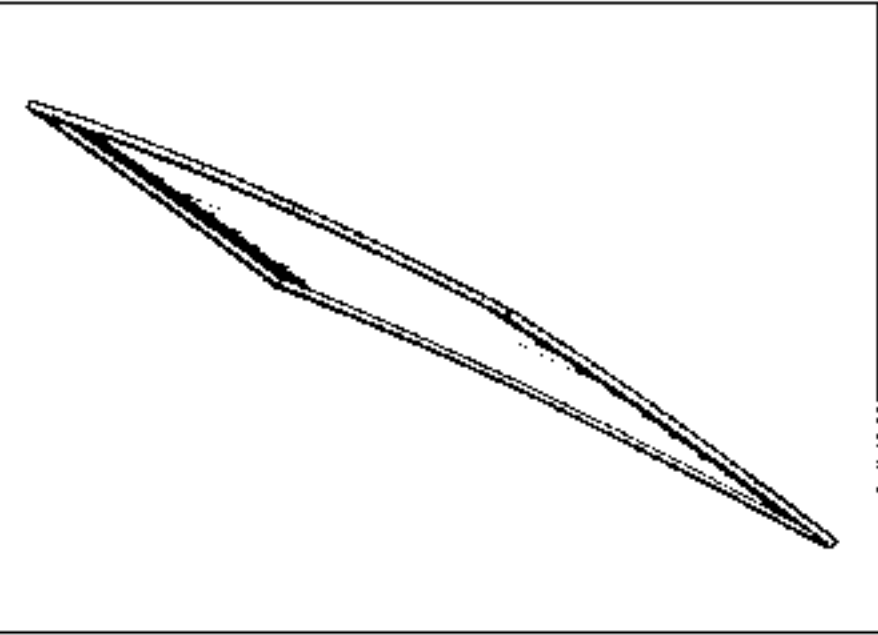

93653

Este cristal está sobremoldeado, es decir que el embellecedor ha sido moldeado en la periferia. Es imposible separar el embellecedor del cristal.

**EXTRACCION**

Dos métodos pueden ser utilizados para cortar el cordón de mástico de pegado. En cada caso, operar con precaución, para no deteriorar el sobremoldeado.

**Método 1**

Desconectar los hilos de alimentación de la red calefactante. Extraer la junta antidesbordamiento. la tracción a ejercer en la junta para desencajarla del canto de puerta, puede ser importante si está sujeta con un mástico de pegado. Pegar una banda de tirado en los bordes, (superior e inferior) del portón.

Verificar, a nivel de los bordes (Inferior y superior), si el juego entre el sobremontaje y el canto de puerta es suficiente para hacer pasar el hilo del cortado. En el caso contrario, utilizar el método 2.

Pasar un trozo del hilo de corte, a través del cordón de mástico, por uno de los dos ángulos superiores.

Cortar el cordón de mástico terminando por el ángulo inferior opuesto.

Método 2

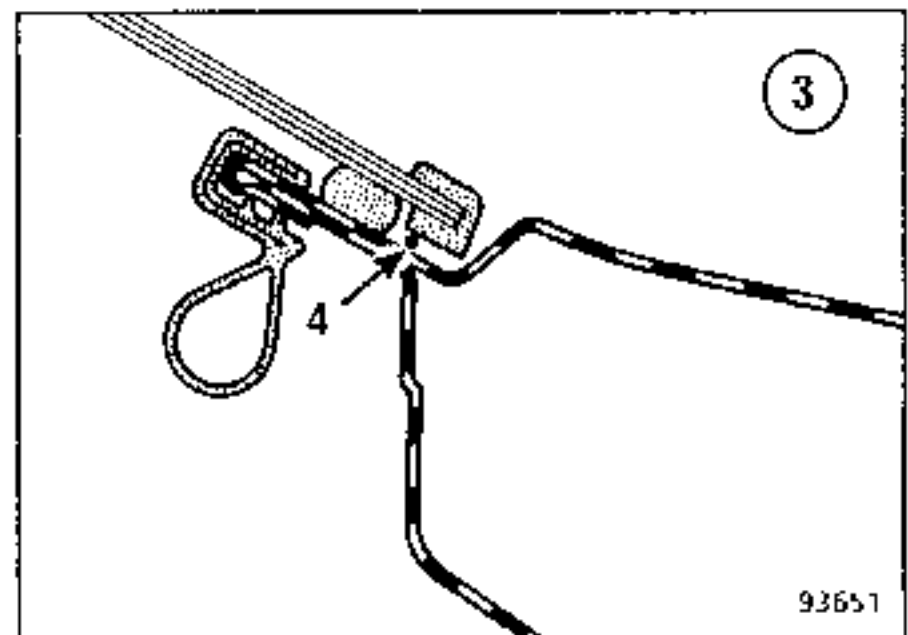
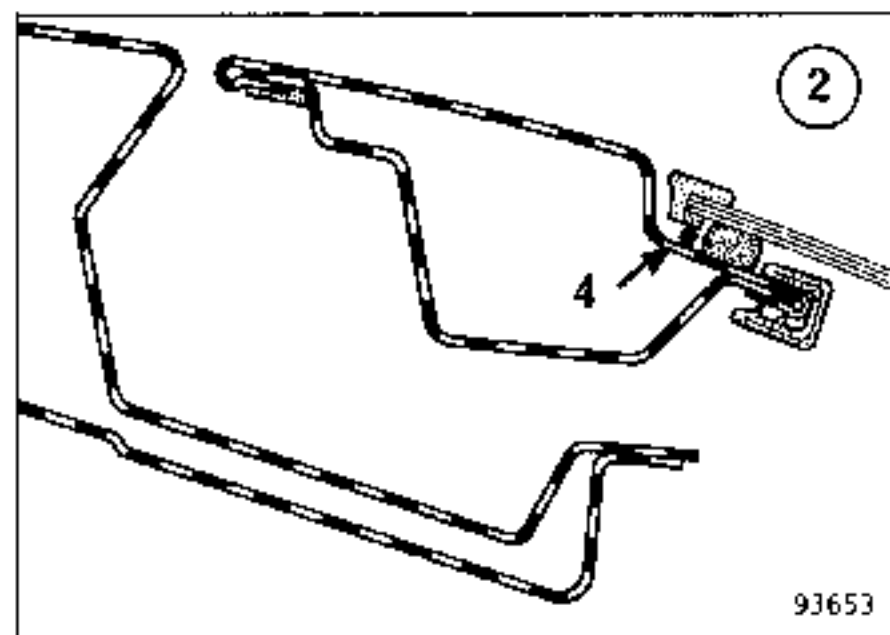
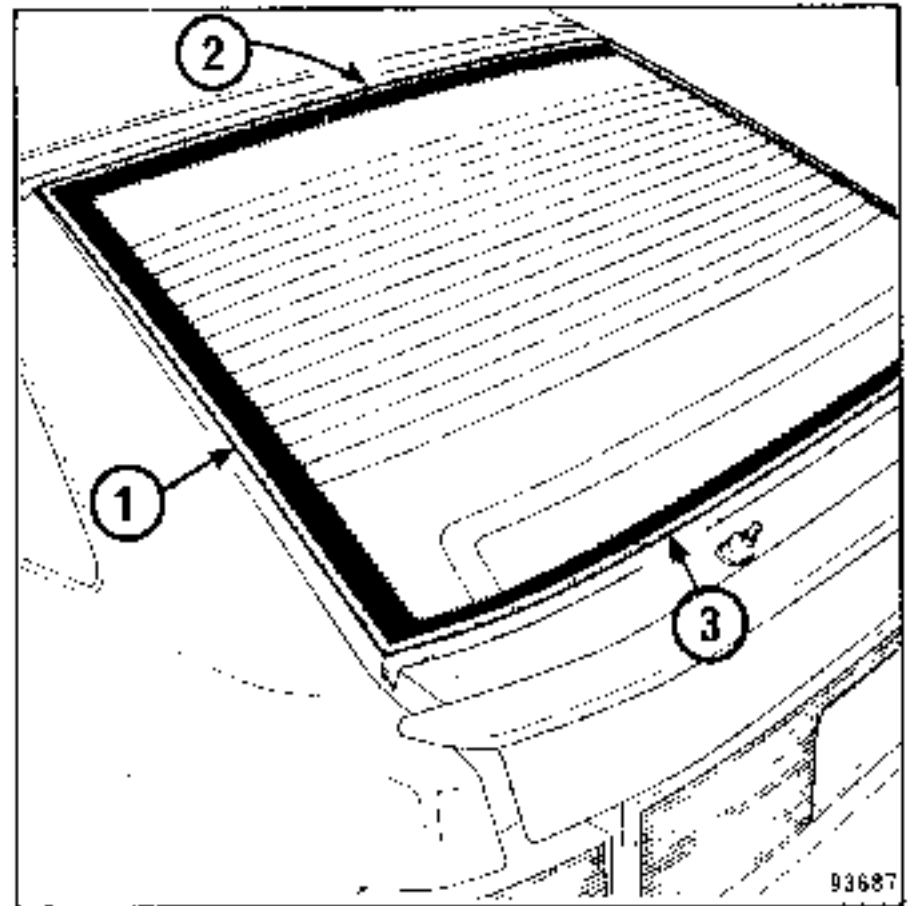
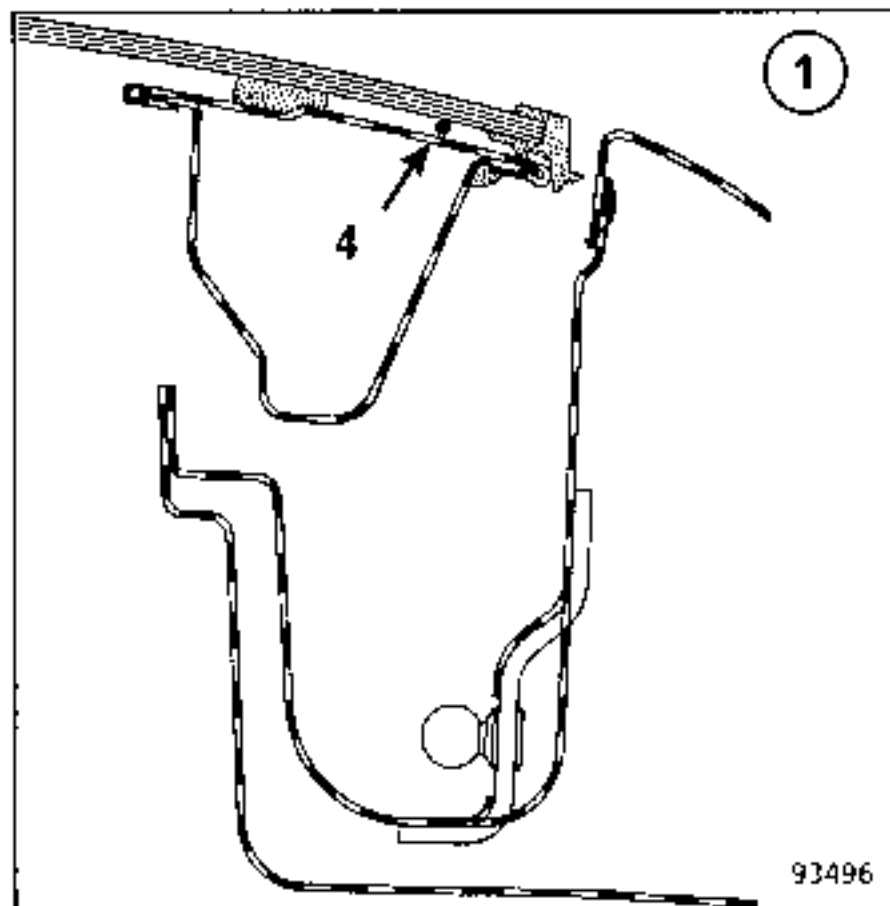

Obtener un trozo del hilo de corte de 5mm.

En uno de los ángulos inferiores y desde el exterior hacia el interior, pasar un extremo del hilo, aproximadamente de 15 a 20 cm, a través del cordón de mástico.

Por el exterior, hacer pasar el hilo (4) bajo el embellecedor sobremoldeado, alrededor de la luneta. Para evitar que se escape, colocar unos trozos de papel adhesivo a intervalos regulares.

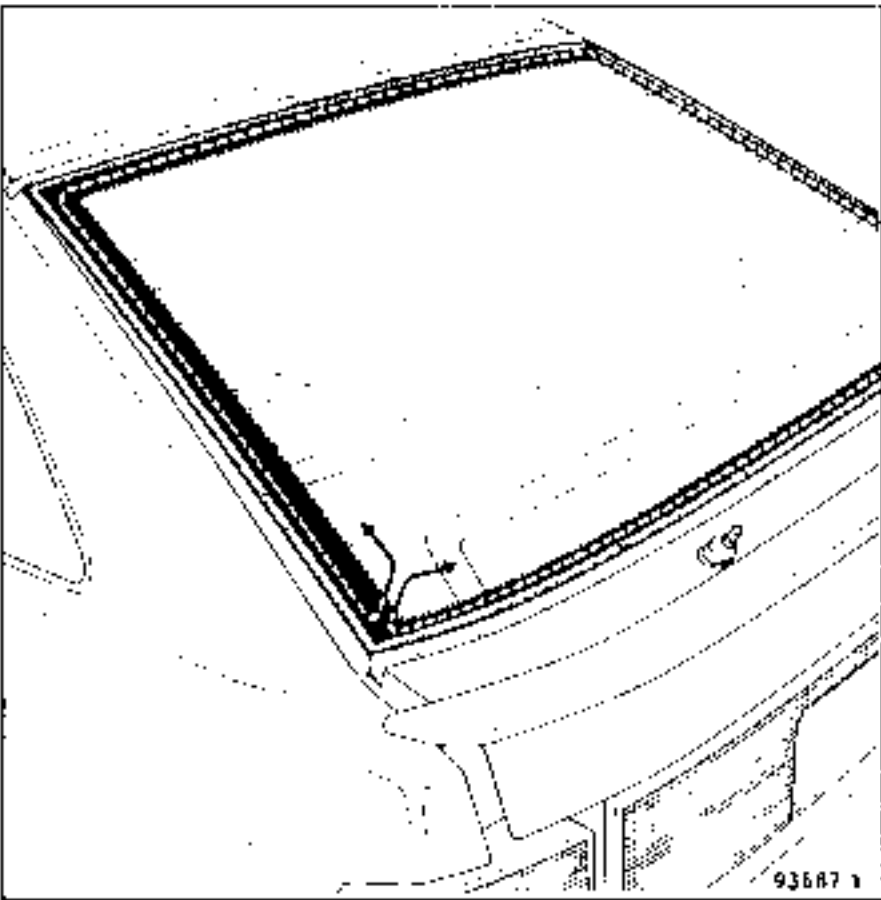

Tras haber efectuado el recorrido de la luneta, pasar el otro extremo del hilo a través del cordón de mástico, como se indica en el dibujo.

Por el lado interior del portón, colocar la empuñadura de tracción y el útil de pinchado.

Cortar el cordón de mástico sin cambiar el útil de pinchado de lugar.

A medida que se va cortando, reducir la longitud del cable a nivel de la empuñadura, y verificar que el hilo pase bien bajo el embellecedor, afín de no deteriorar el sobremoldeado.

**REPOSICION**

**Limpieza del canto de puerta**

Con la ayuda de una espátula de 20 a 25mm de anchura, afilada en forma de lámina cortante, cortar e igualar el cordón de mástico, de forma que quede entre 0,5 y 1 mm de espesor en el canto de puerta.

**NOTA:** es imperativo dejar una película de mástico en el canto de puerta, que servirá de soporte al nuevo cordón.

Eliminar los residuos de mástico y el polvo del canto de puerta con aire comprimido.

**NOTA:** utilizar siempre aire seco exento de partículas de aceite.

Por regla general, no aplicar nunca productos de limpieza o desengrasantes en la película de la junta.

**Preparación de la luneta nueva**

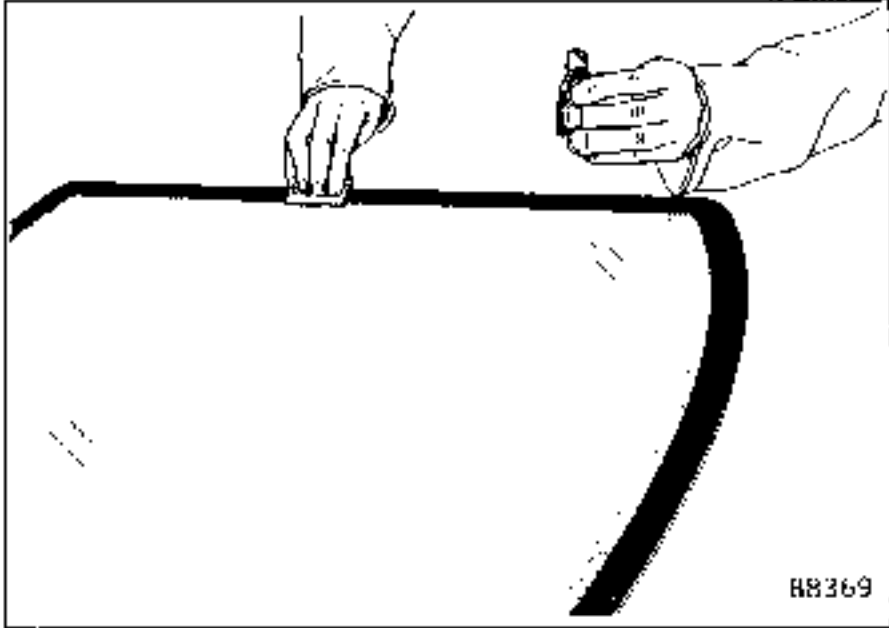

Limpiar cuidadosamente la superficie esmaltada en todo el perímetro de la luna.

1. Si es posible con agua desmineralizada, después limpiar con un paño seco y limpio.
2. Con desengrasante, con el paño especial entregado en la colección.

Aplicar primario para cristal en toda la zona esmaltada del lado superior e inferior y en unos 30 mm de ancho en el centro de la zona esmaltada de los lados laterales.

**Preparación del canto de puerta**

Aplicar primario para chapa, en aquellos lugares en los que el canto de puerta ha quedado dañado hasta la chapa, durante la extracción o la limpieza.

Con la ayuda de un martillo, calzar una junta anti-desbordamiento nueva.

**Colocación del cristal**

Aplicar un cordón de mástico de pegado, de sección triangular, en el cristal.

Centrar el cordón de mástico con respecto a la banda de primario. Con la ayuda de una espátula, igualar la conjunción de los extremos del cordón.

Por medio de ventosas, colocar la luneta centrándola lateralmente.

Reconectar las lenguetas de la red térmica.

**NOTA:** El vehículo deberá ser inmovilizado durante al menos 3 horas. Les recomendamos dejen este tiempo para dejar escurrir el agua del perímetro de la luneta y así, por una parte, detectar un eventual defecto de estanquidad y, por otra parte, para acelerar la polimerización del mástico gracias a la humedad.



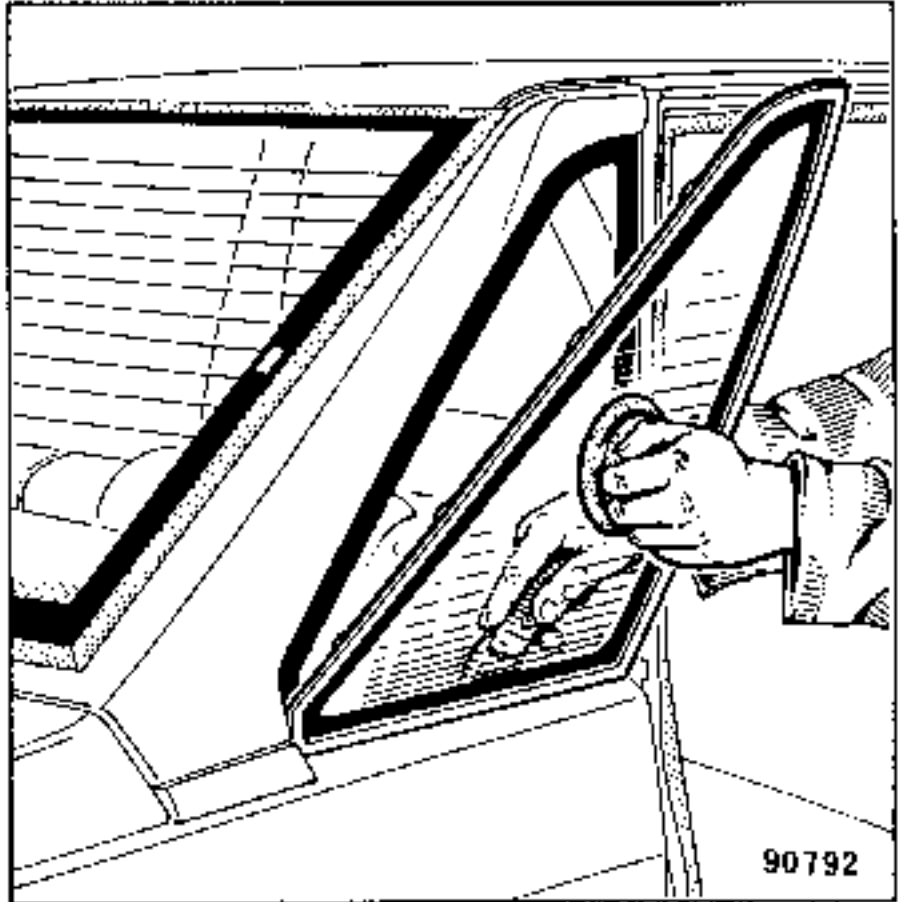
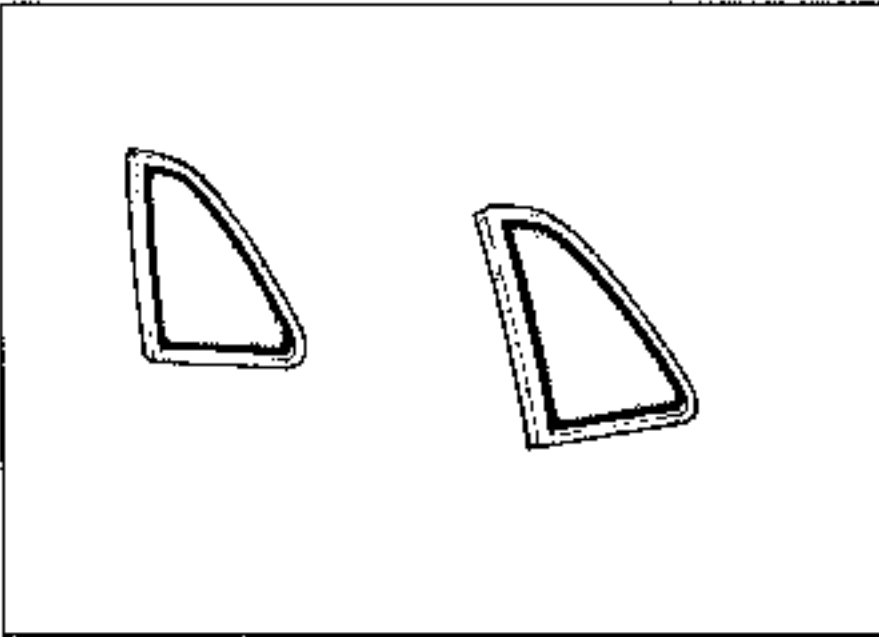

Este cristal está sobremoldeado, es decir que el embellecedor ha sido moldeado en la periferia. Es imposible separar el embellecedor del cristal.

### EXTRACCION

Dos métodos pueden ser utilizados para cortar el cordón de mástico de pegado. En cada caso, operar con precaución, para no deteriorar el sobremoldeado.

#### Método 1

Extraer el guamecido de custodia. Descalzar parcialmente la junta de doble estanquidad.

Mediante una cinta de tiro, proteger la carrocería sobre el contorno del cristal.

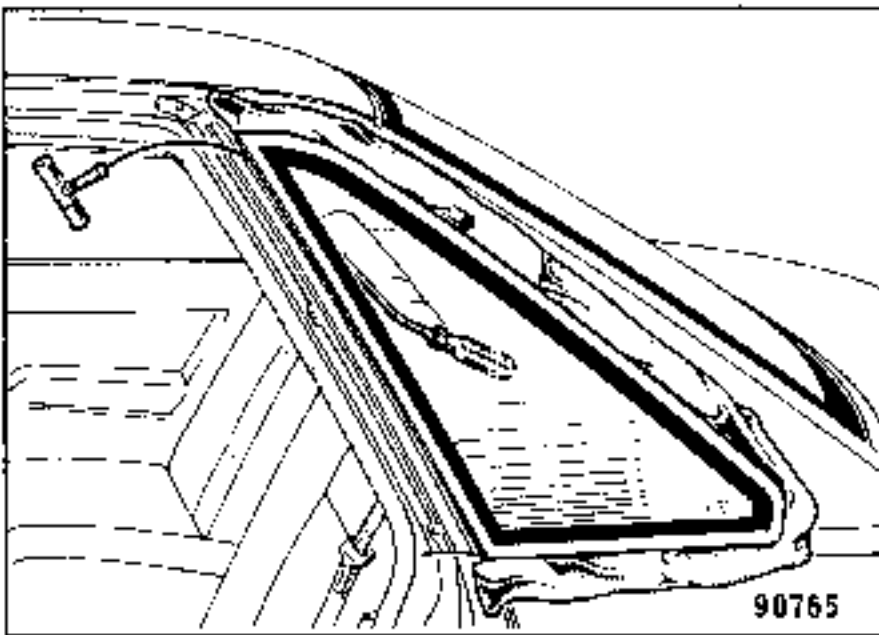

Pasar un trozo de hilo de acero de unos 30 cm a través del cordón de mástico por el ángulo superior. Colocar el útil de pinchado y la empuñadura de tracción. Cortar el cordón de mástico siguiendo el sentido indicado en el dibujo.

Tras haber cortado los dos primeros lados, separar el cristal y, con una lámina cortante, cortar el mástico restante.

**Método 2**

El cristal puede ser extraído con el cortador eléctrico FEIN. Utilizar en este caso la lámina de Referencia SAPRA : 77.01.354.278

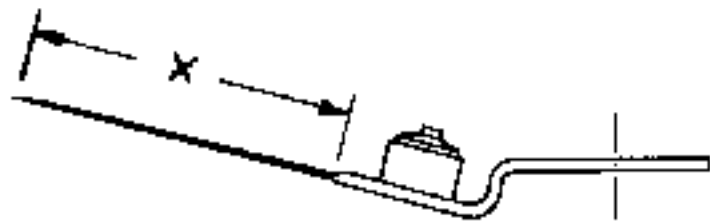

X = 58 mm

93650

Afilar la lámina haciendo funcionar la máquina en la posición 2.

Extraer el guarnecido de custodia. El corte se efectúa por el interior del vehículo. Comenzar el corte insertando la lámina en el cordón de pegado (máquina girando en posición 2).

Cortar el mástico haciendo variar la potencia de la máquina, en función del esfuerzo ejercido para el corte.

**Nota :** El afilado de la lámina es muy importante. Debe efectuarse antes de cada utilización de la lámina.

**REPOSICION****Limpieza del canto de puerta**

Con la ayuda de una espátula de 20 a 25mm de anchura, afilada en forma de lámina cortante, cortar e igualar el cordón de mástico, de forma que quede entre 0,5 y 1 mm de espesor en el canto de puerta.

**NOTA:** es imperativo dejar una película de mástico en el canto de puerta, que servirá de soporte al nuevo cordón.

Eliminar los residuos de mástico y el polvo del canto de puerta con aire comprimido.

**NOTA:** utilizar siempre aire seco exento de partículas de aceite.

Por regla general, no aplicar nunca productos de limpieza o desengrasantes en la película de la junta.

**Preparación del cristal nuevo**

Limpiar cuidadosamente la superficie esmaltada, en todo el perímetro de la luna.

1. Si es posible con agua desmineralizada, después limpiar con un paño seco y limpio.
2. Con desengrasante, con el paño especial entregado en la colección.

Con un tampón, aplicar primario para cristal en la cara esmaltada.

**Preparación del canto de puerta**

Aplicar primario para chapa, en aquellos lugares en los que el canto de puerta ha quedado dañado hasta la chapa, durante la extracción o la limpieza.

**Colocación del cristal**

Aplicar un cordón de mástico de pegado, de sección triangular, en el cristal.

Guiar la tobera del cartucho por el borde del sobremoldeado.

Igualar la unión de los extremos del cordón.

Con la ayuda de una ventosa, colocar el cristal en su alojamiento.

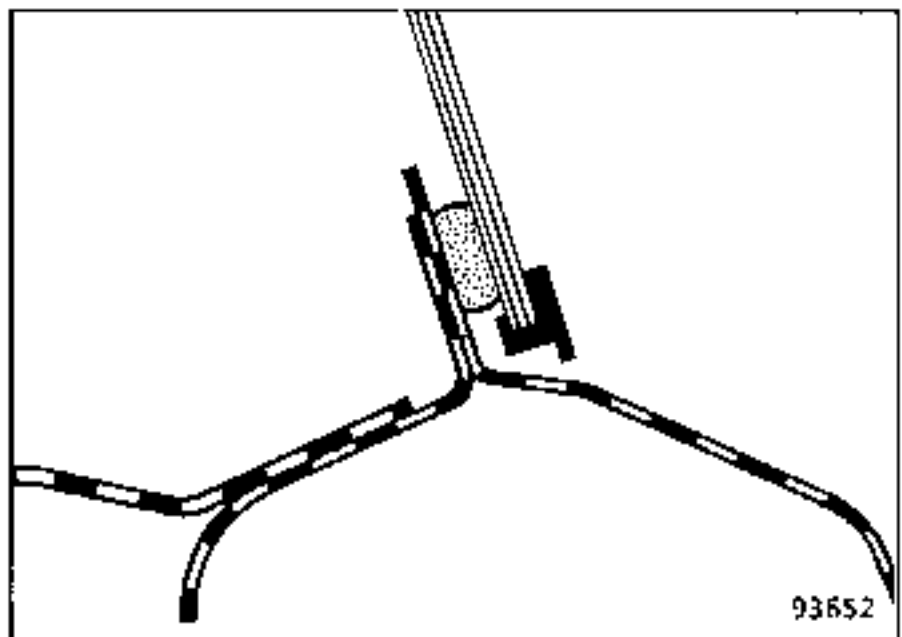

93652

Centrar el cristal para obtener un juego de 2 mm entre el borde del sobremoldeado y el panel lateral.

**NOTA:** El vehículo deberá ser inmovilizado durante al menos 3 horas. Les recomendamos dejen este tiempo para dejar escurrir el agua del perímetro del parabrisas y así, por una parte, detectar un eventual defecto de estanquidad y, por otra parte, para acelerar la polimerización del mástico gracias a la humedad.

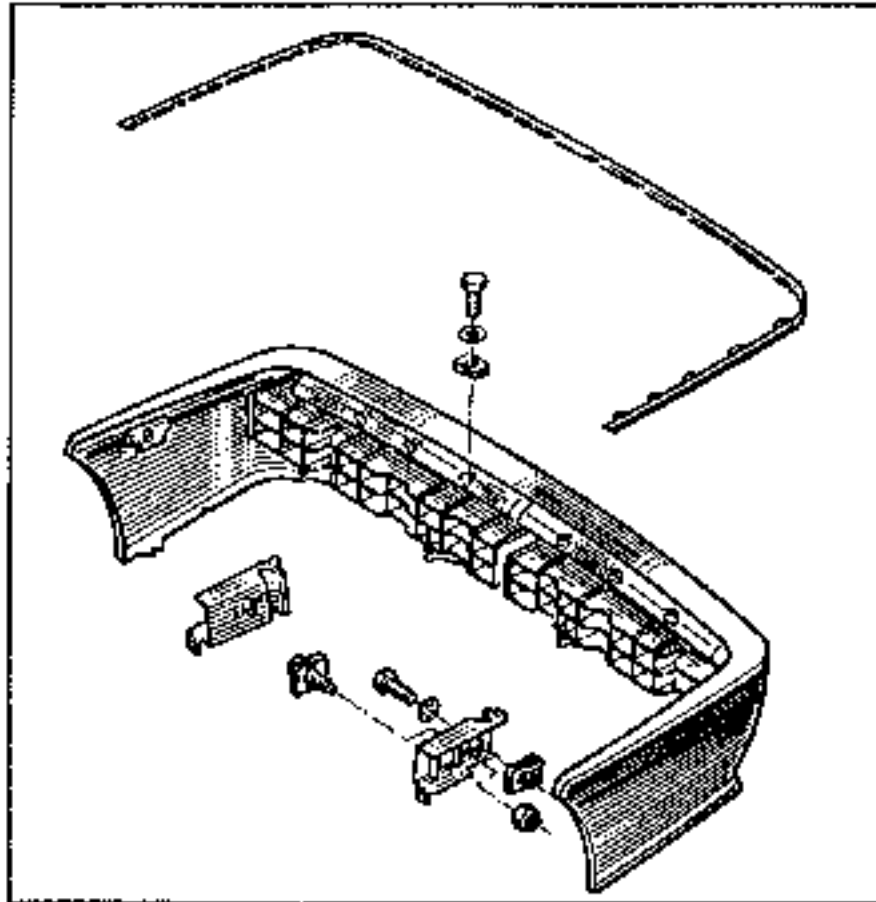

EXTRACCION

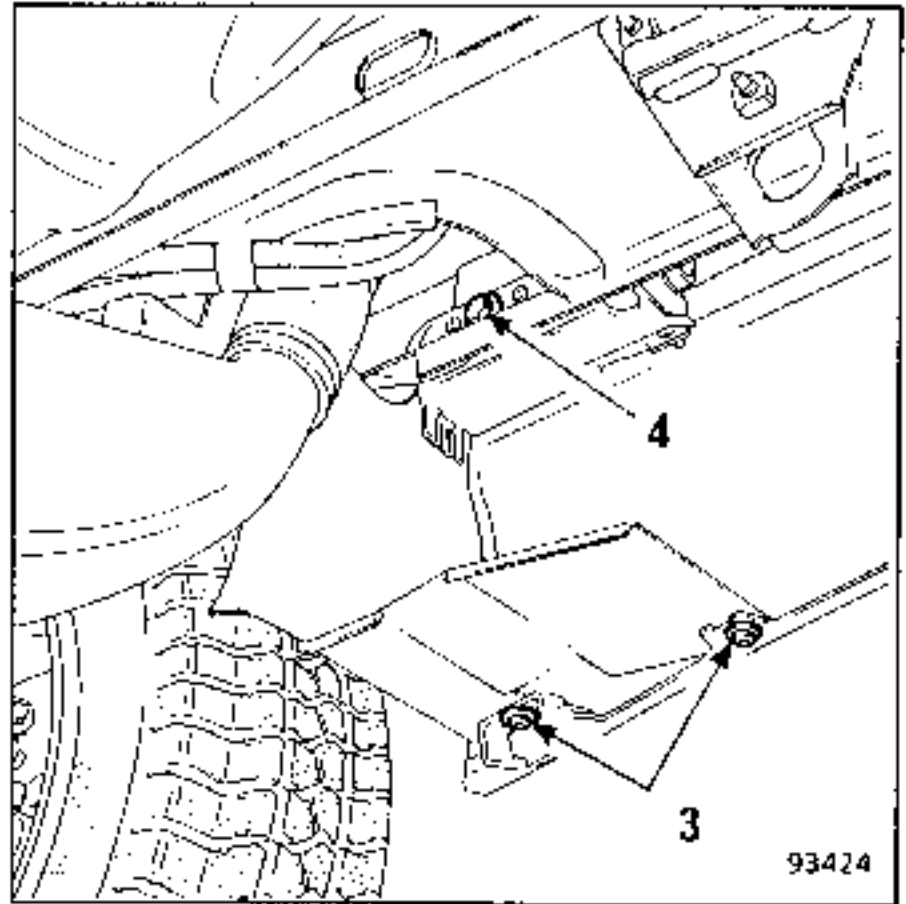
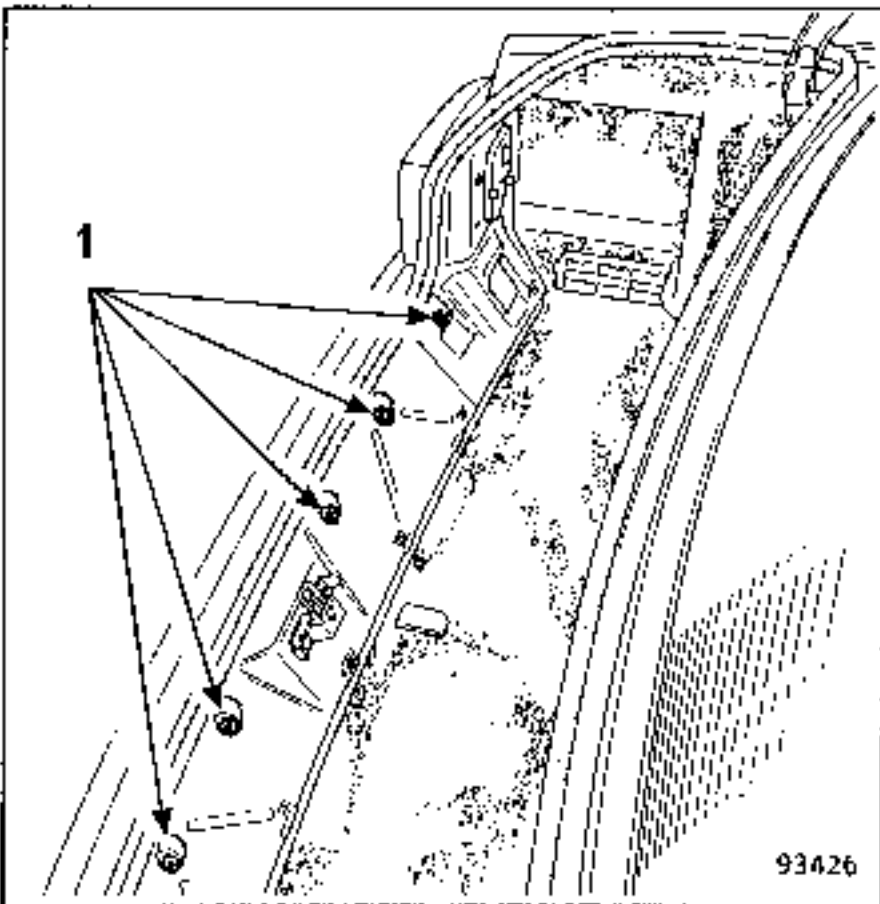

Extraer :

- el guarnecido interior del faldón trasero fijado por nuevos tornillos de huella Torx.
- los 6 tornillos (1) de fijación superior del paragolpes.

- los 4 tornillos (3) de fijación de los protectores del paso de rueda
- por el lado derecho, el tornillo (4) de fijación lateral.

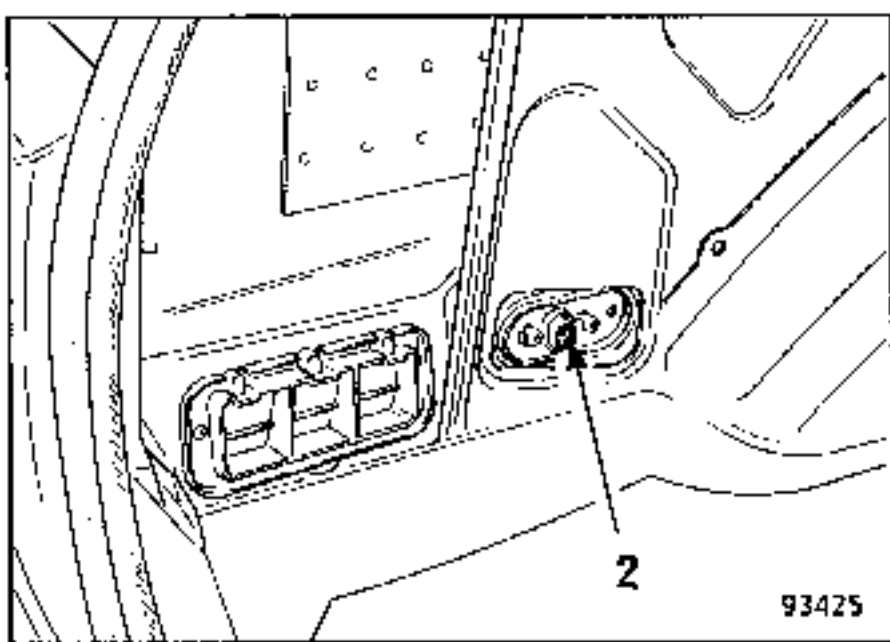

- los tornillos de fijación lateral izquierda (2) tras haber separado el guarnecido del paso de rueda.

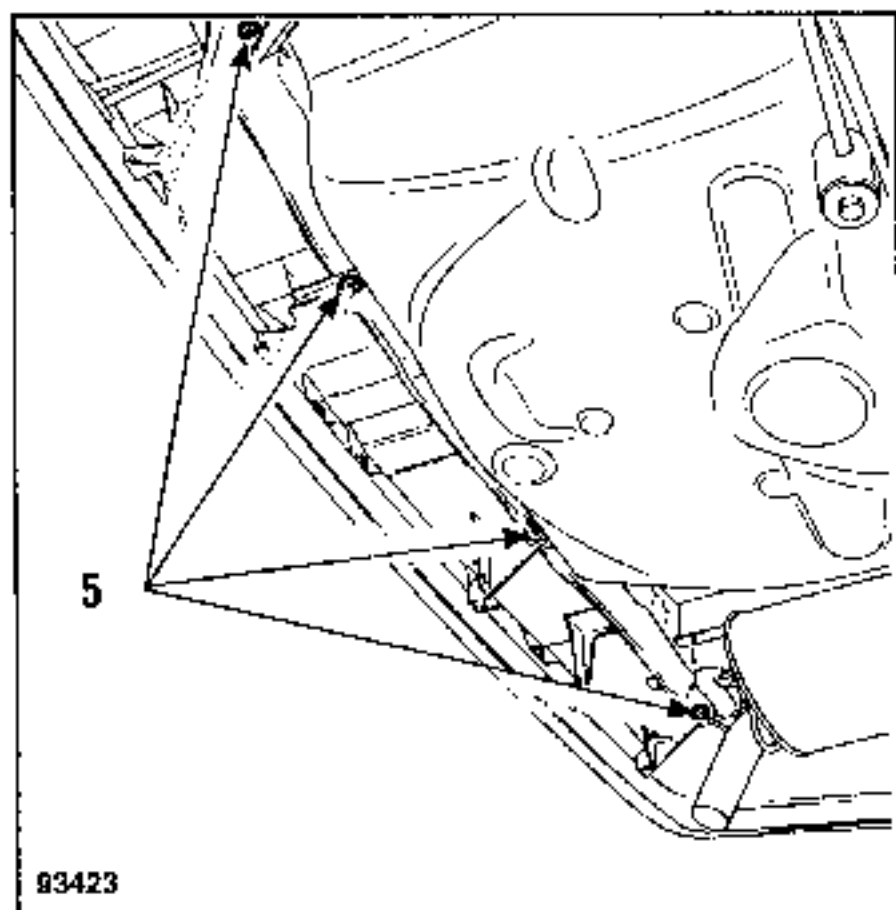

- los 4 tornillos (5) de fijación al travesaño inferior.
- el paragolpes.

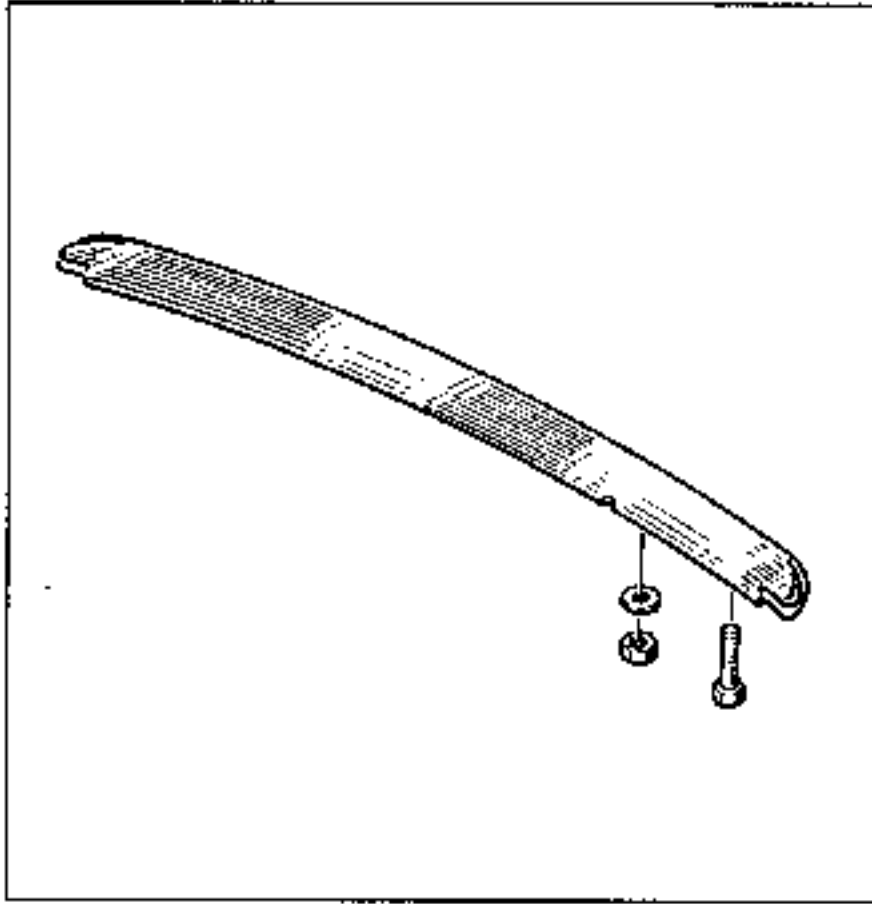

Para el extracción del becquet del portón, es necesario extraer el limpialuneta (motor) y el soporte del motor de cierre del portón.

**OBSERVACION :**

En caso de extracción-reposición sin sustitución del becquet, es necesario levantar toda la cinta adhesiva del becquet y del portón.

Limpiar cuidadosamente el becquet, con un disolvente tipo acetona.

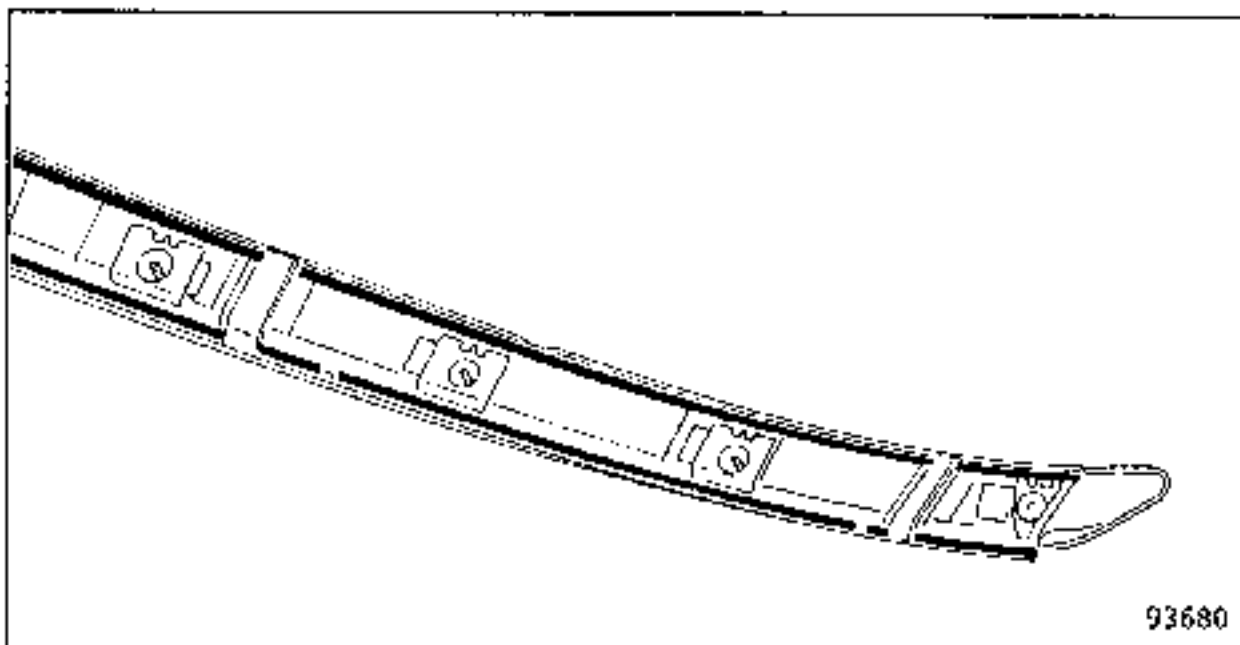

Poner en el becquet un adhesivo de doble cara respetando escrupulosamente las evacuaciones de agua.

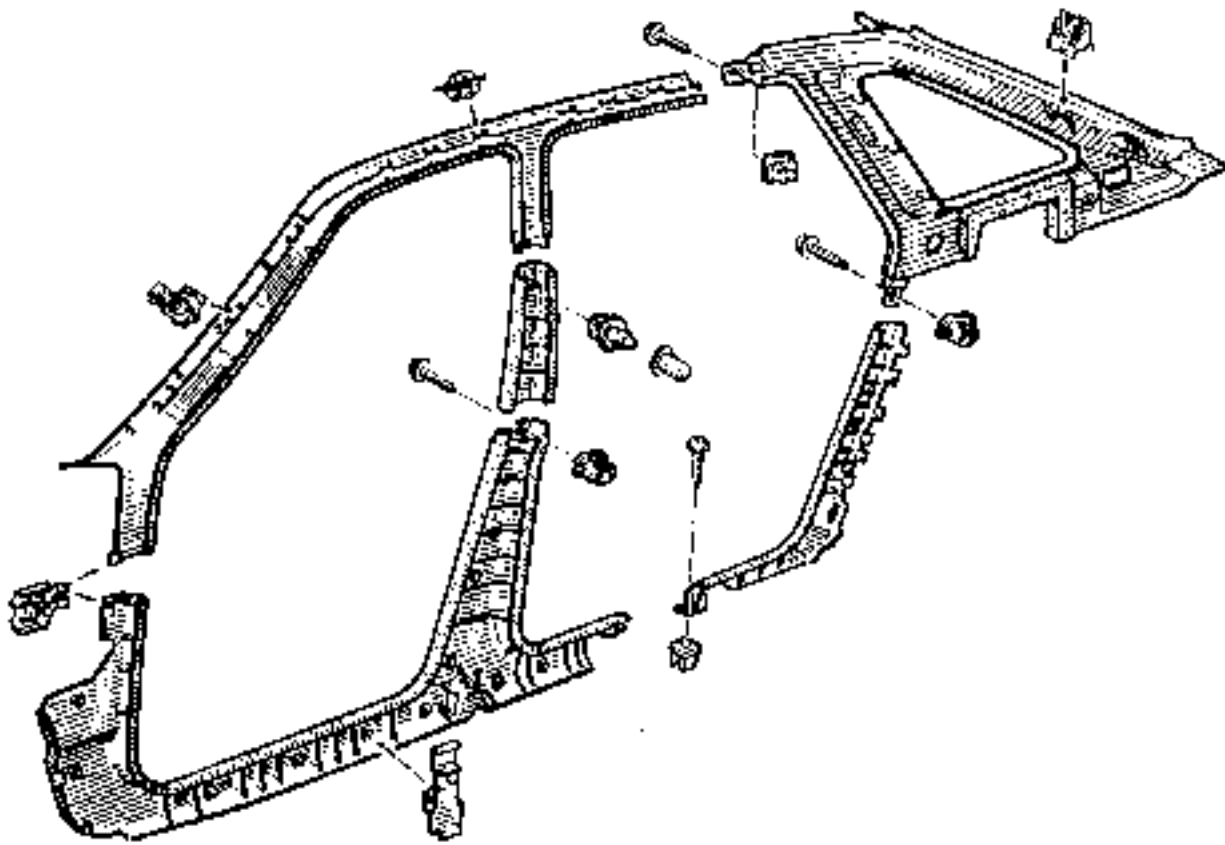

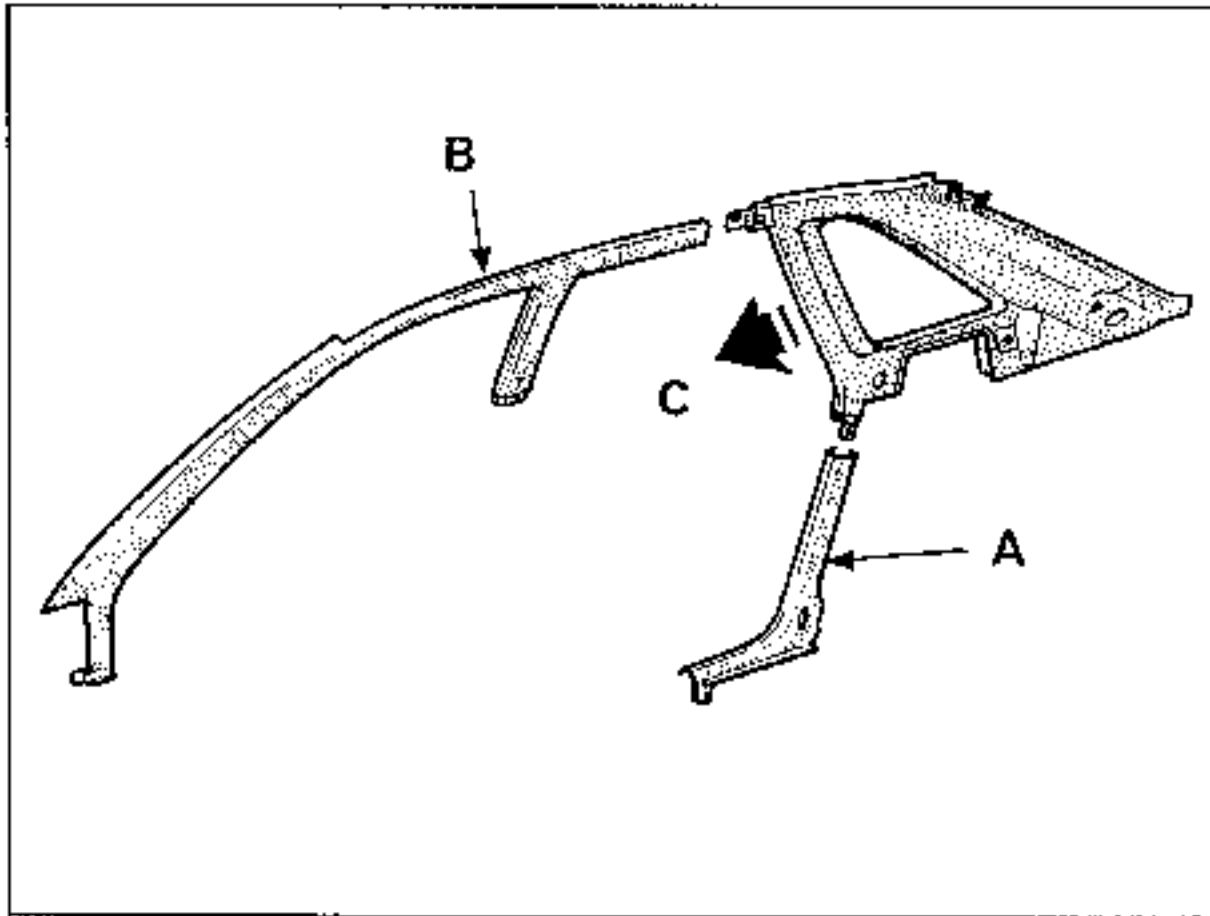

Para extraer el guarnecido de custodia, es necesario extraer el guarnecido del pie trasero (A) y parcialmente el guarnecido superior del lado de caja (B).  
 Tras la extracción de los tornillos de fijación, sacar el guarnecido hacia la parte delantera del vehículo (C).

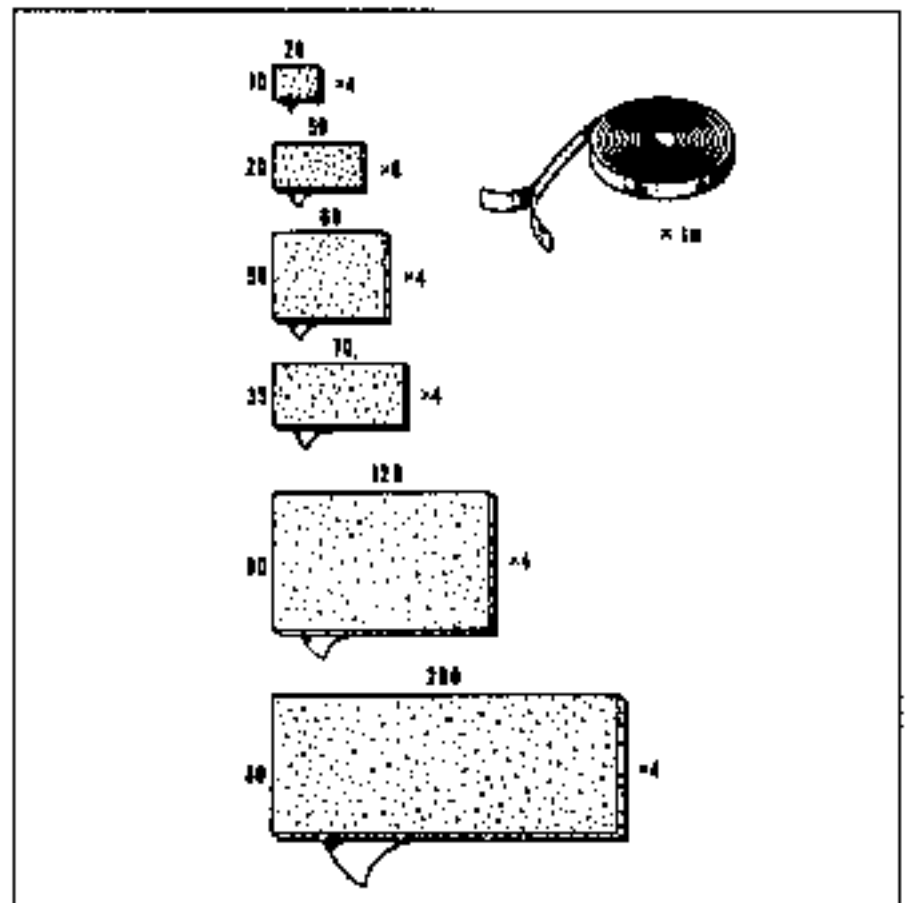
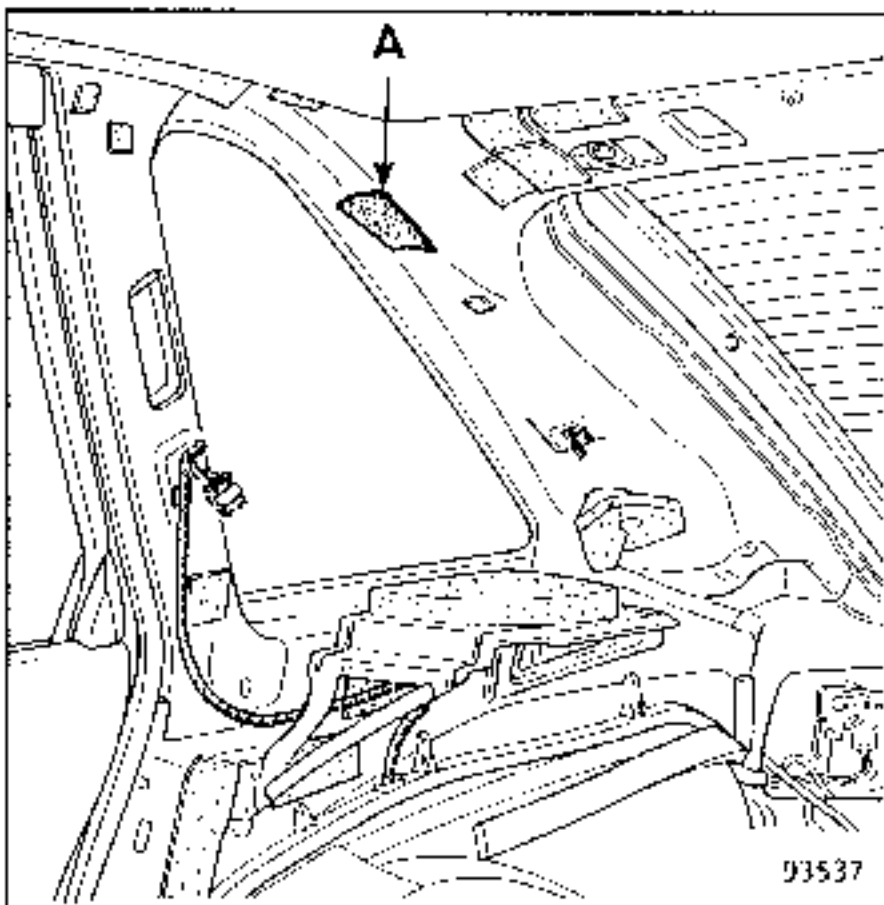

A) colección de pastillas de espuma autoadhesivas para todos los vehículos ref.: 77 01 465 051

DESIGNACION DE LAS PIEZAS

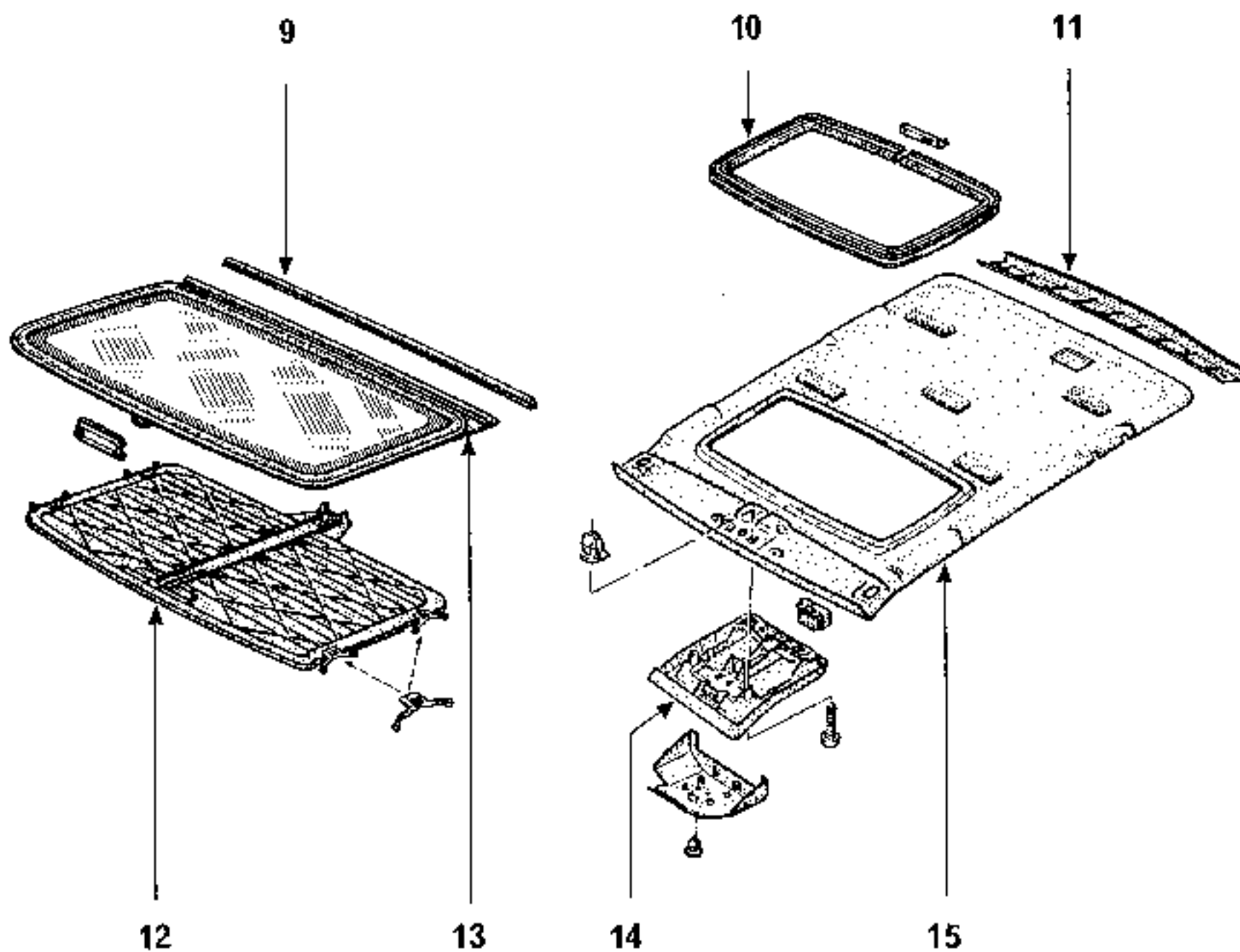

- 9 - Junta de estanquidad del panel móvil
- 10 - Perfil de acabado
- 11 - Guarnecido de travesaño trasero de techo
- 12 - Vélum
- 13 - Cristal del panel móvil
- 14 - Consola de techo
- 15 - Guarnecido de techo



### EXTRACCION DEL VELUM

**Nota :** Esta operación, necesita la extracción del vierteaguas.

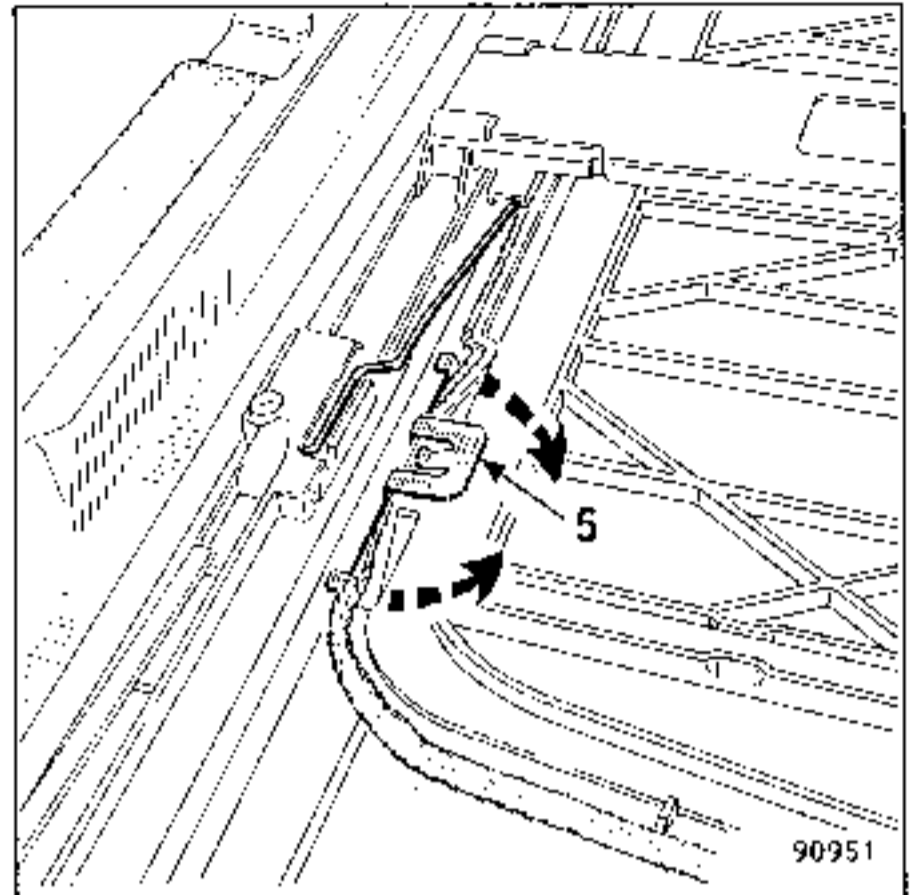
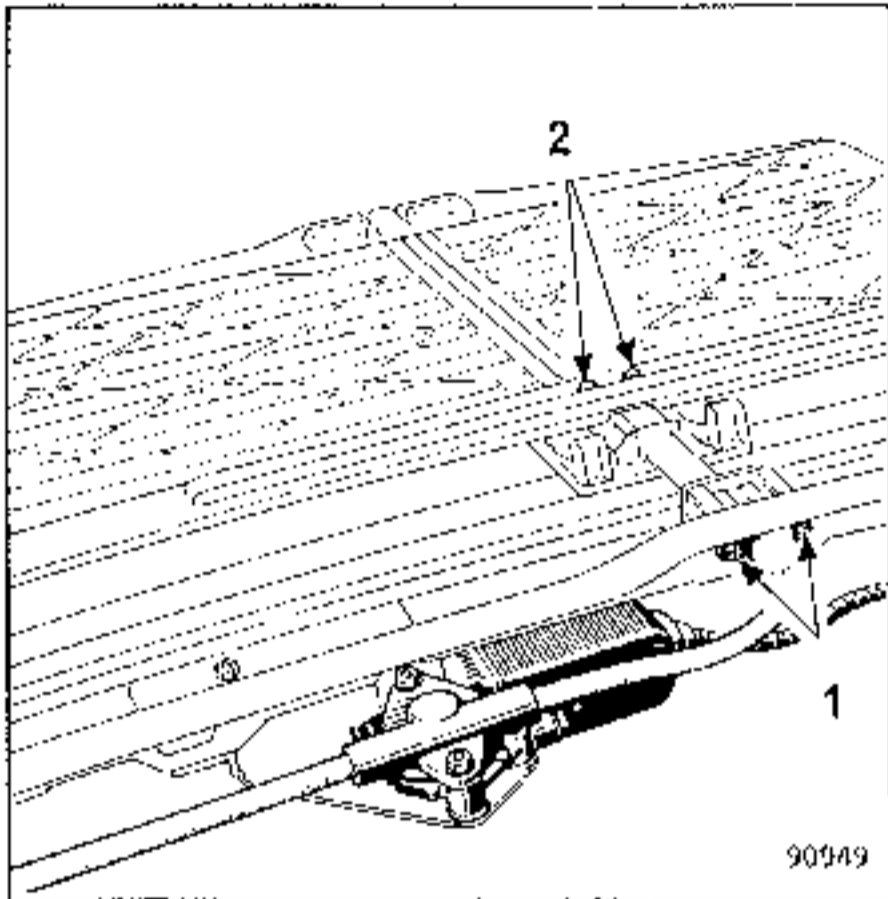

Con la ayuda de un destornillador, sacar los muelles guías (5) de los raíles y extraer el vélum.

Extraer las 2 tuercas (1) de fijación de la funda del cable de mando on el vierteaguas.

Extraer los 2 tornillos (2) de fijación del tope del cable de mando al travesaño central del mecanismo.

Colocar el mecanismo en posición abierta.

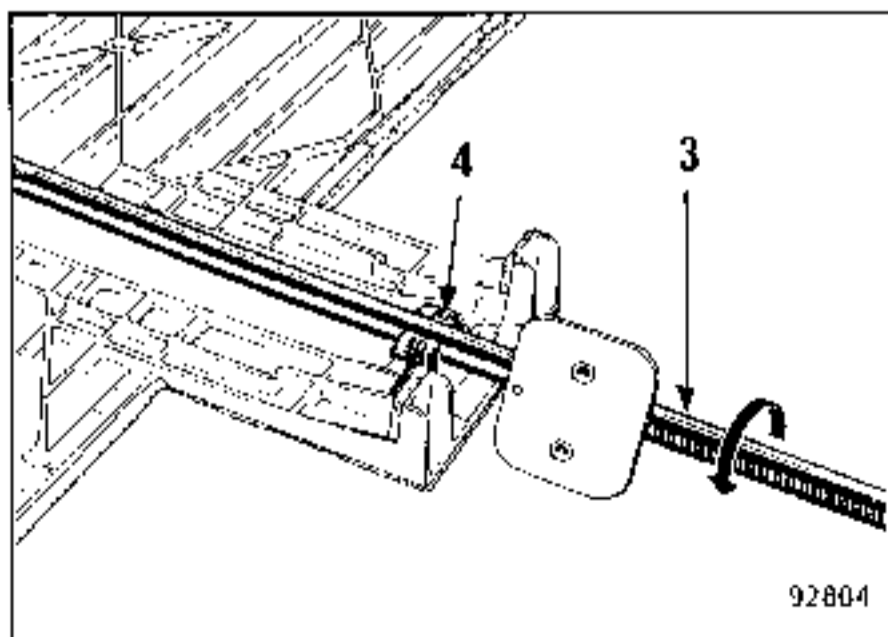

Hacer girar el tubo de guía (3) sobre su eje, alrededor del gancho (4), para separarlo del vélum.

EXTRACCION - REPOSICION

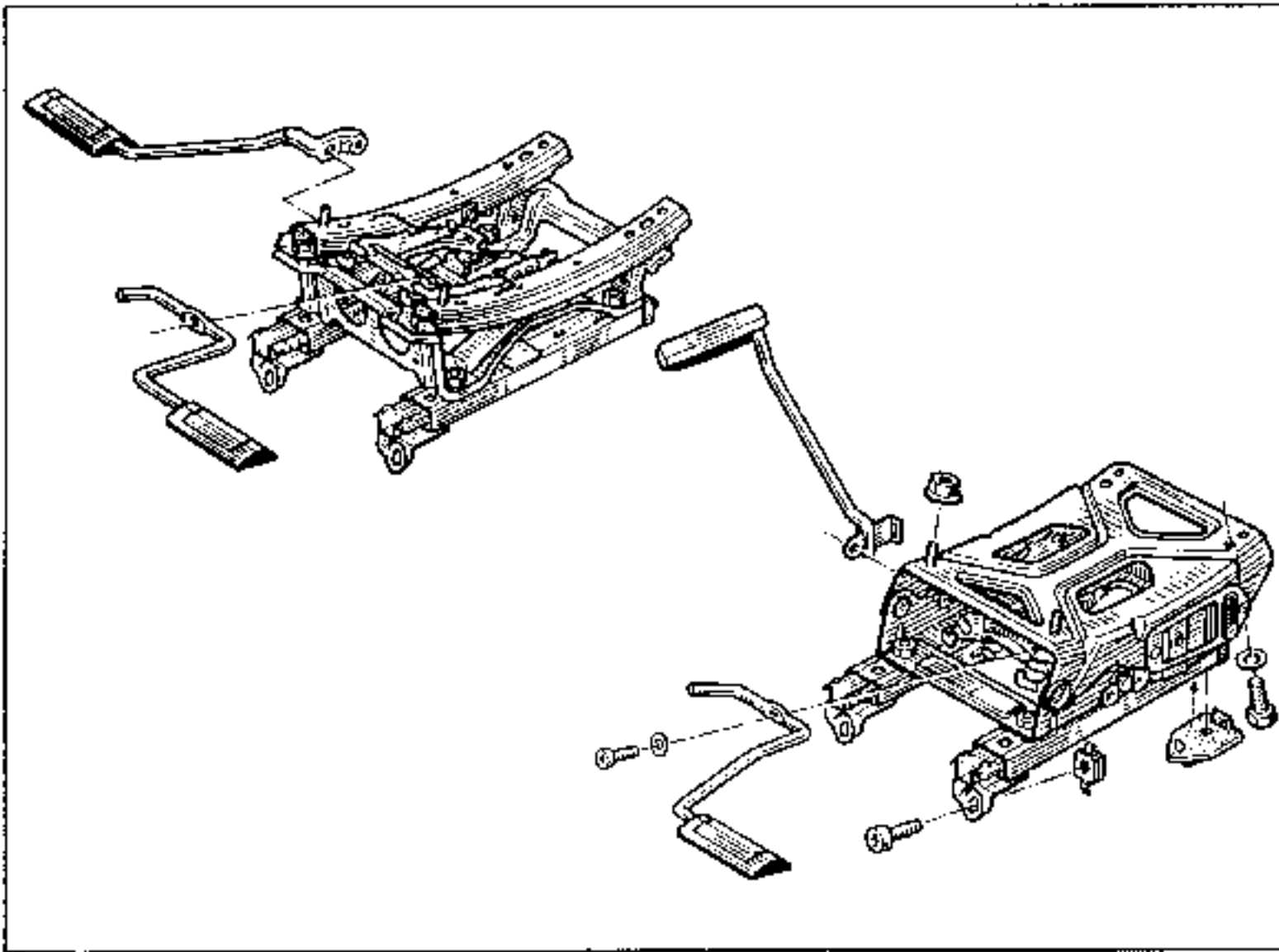

Las deslizaderas están fijadas al piso por 4 tornillos.

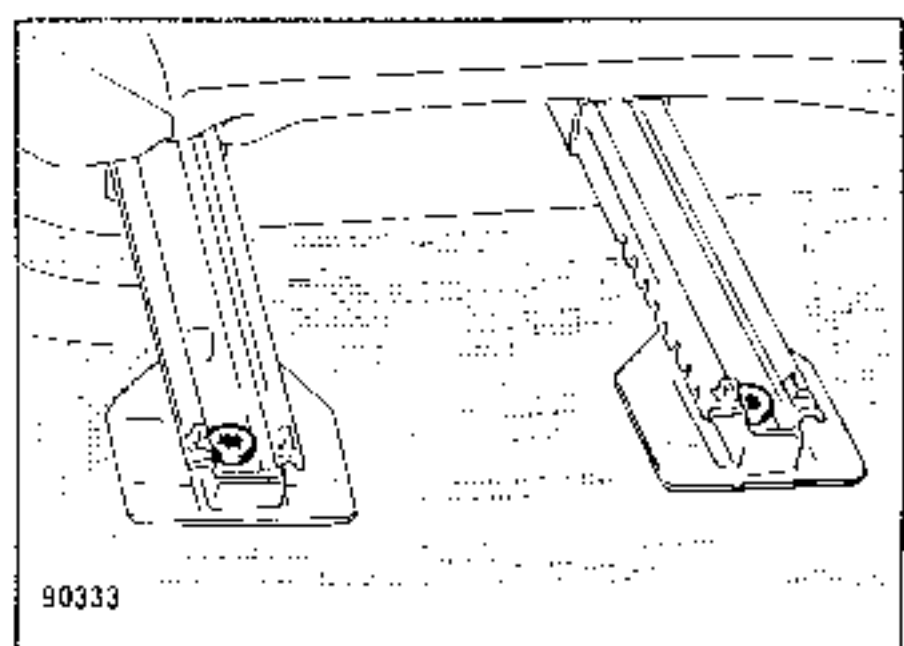
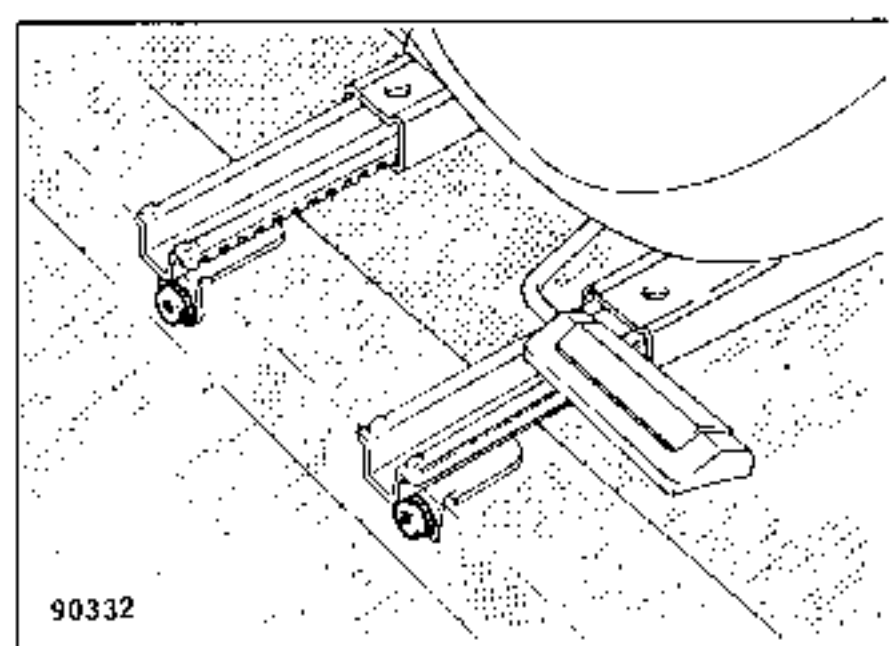

REGLAJE LUMBAR

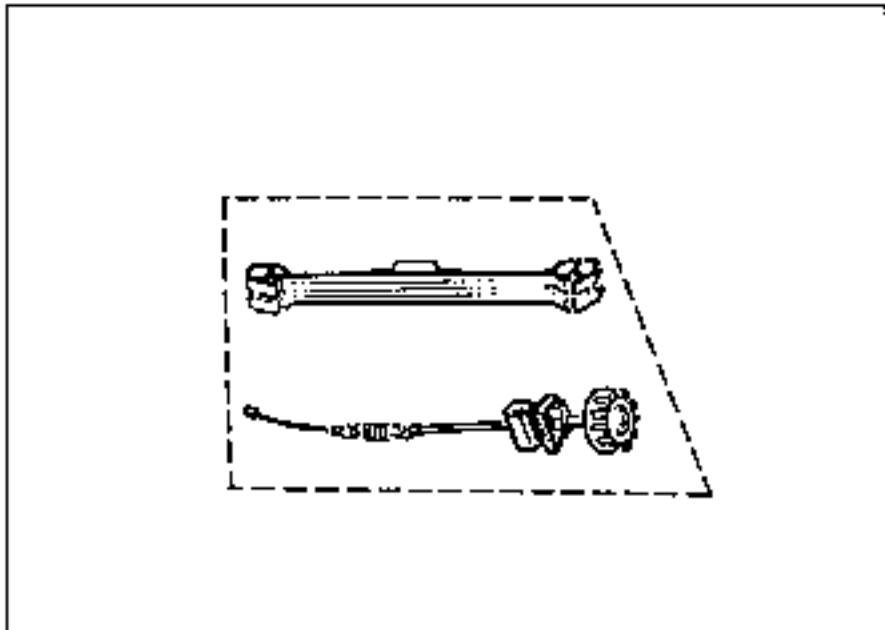

EXTRACCION

Tras desguarnecer el respaldo, reglar el mecanismo en posición destensada.

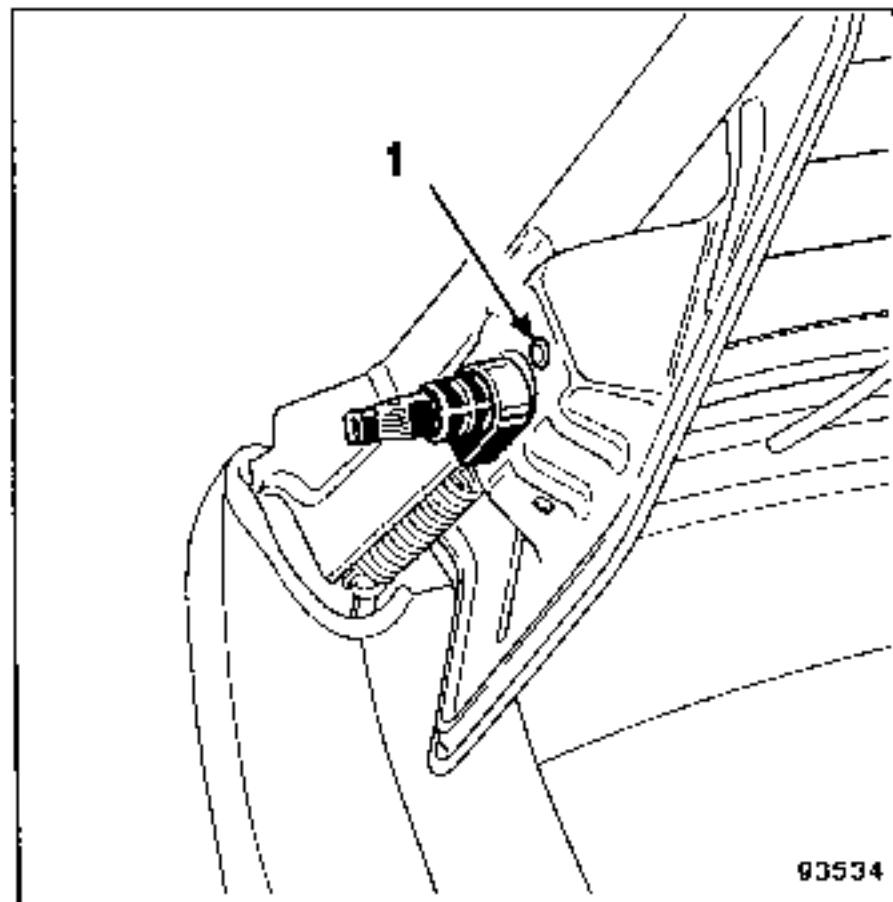

93534

Extraer el remache de fijación del mando.

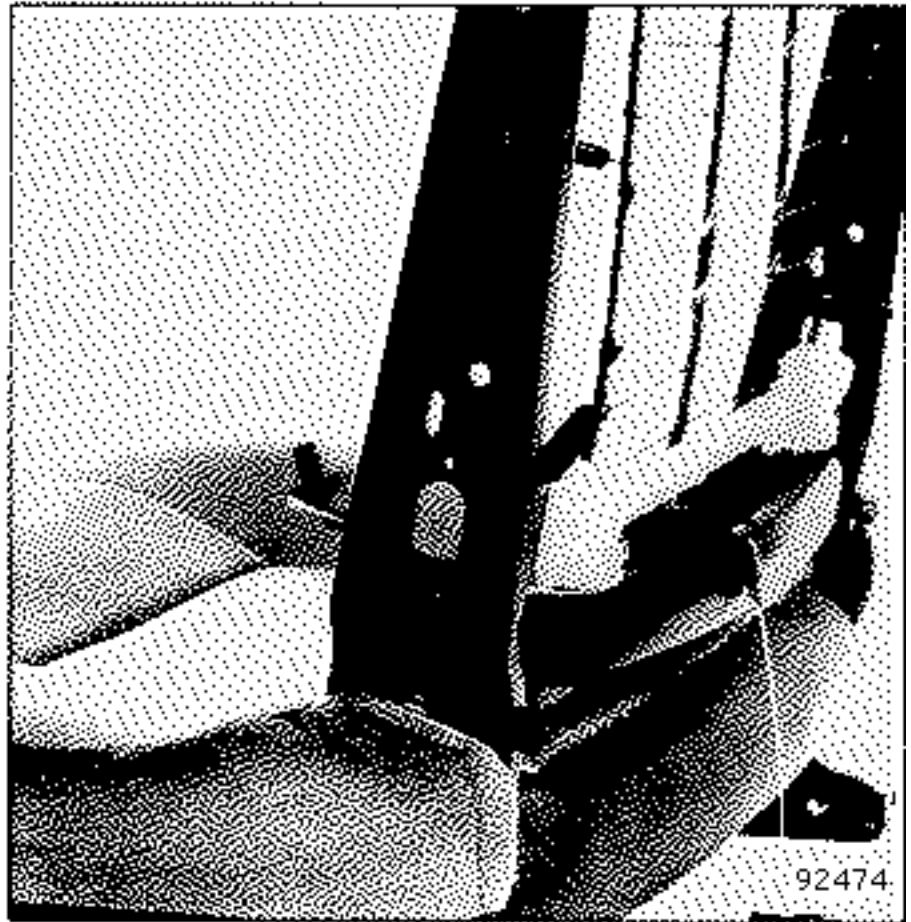

92474

Con la ayuda de un par de pinzas, extraer el freno del cable, para hacer pasar éste a través de la armadura.

Desenganchar la guía de plástico A.

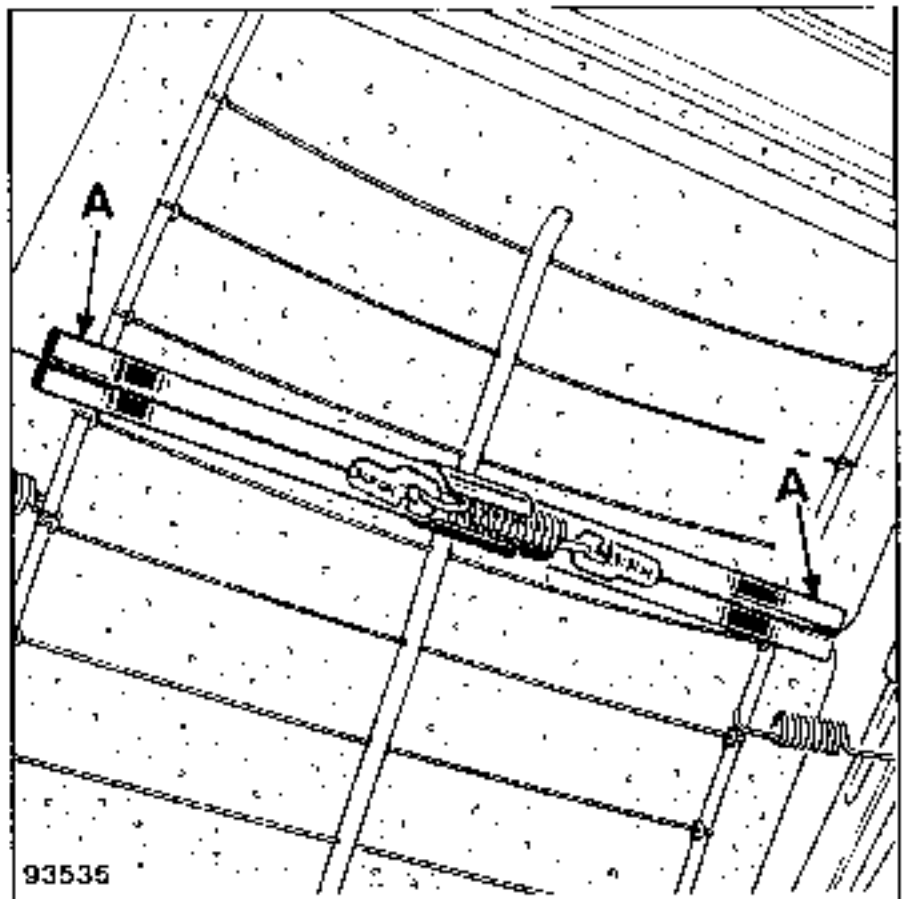

93535

Para el montaje, terminar por el ensamblado de los 2 cables en el muelle central.

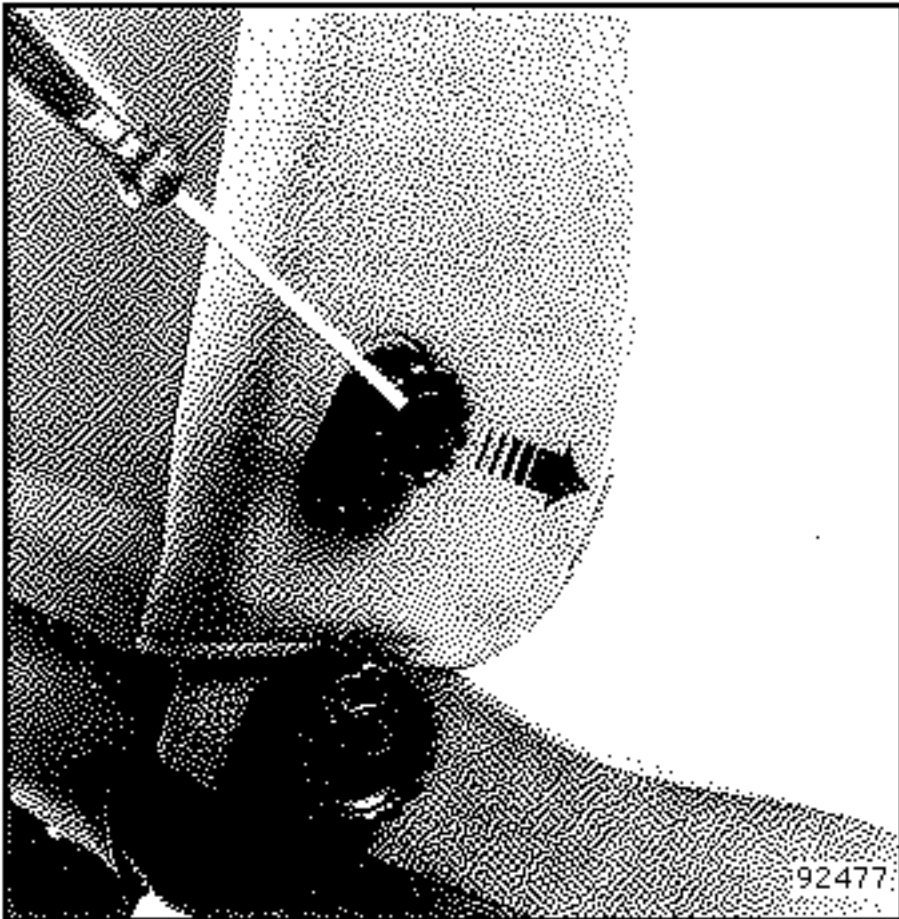

Si el asiento lo contiene, por medio de un destornillador, extraer el clip central del mando de reglaje del respaldo y el propio mando, tirando de él.

Por detrás del asiento, extraer los 2 ganchos y desenganchar las 2 grapas que sujetan el guarnecido.

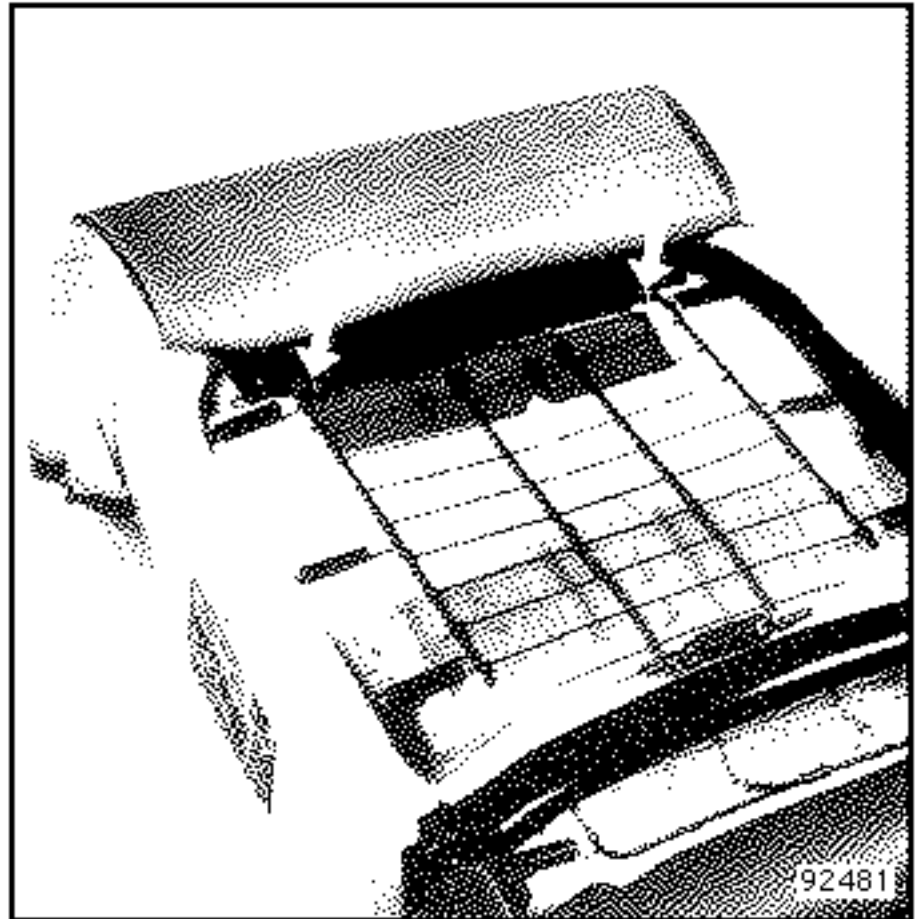

Levantar primeramente el guarnecido.

Cortar las 2 grapas que fijan la varilla superior y pasar el 2º cartón a través de la espuma para separarla del guarnecido.

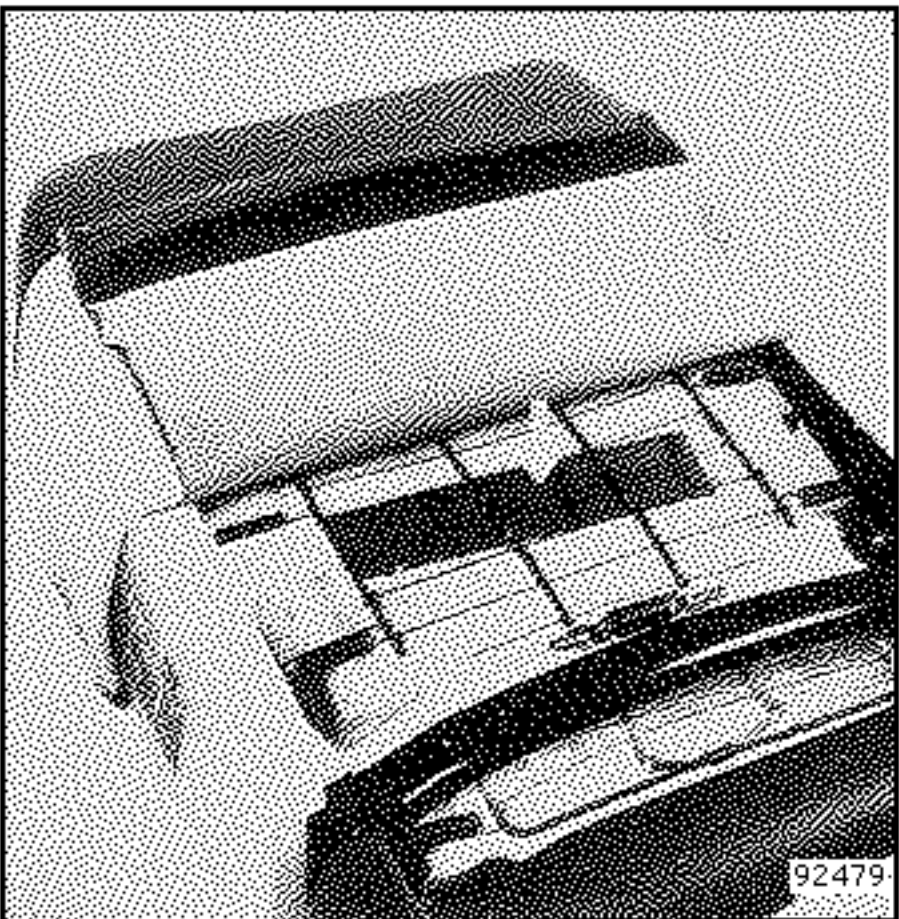

Levantar el guarnecido, hacer pasar el cartón que sirve para tensar el tejido, a través de la espuma.

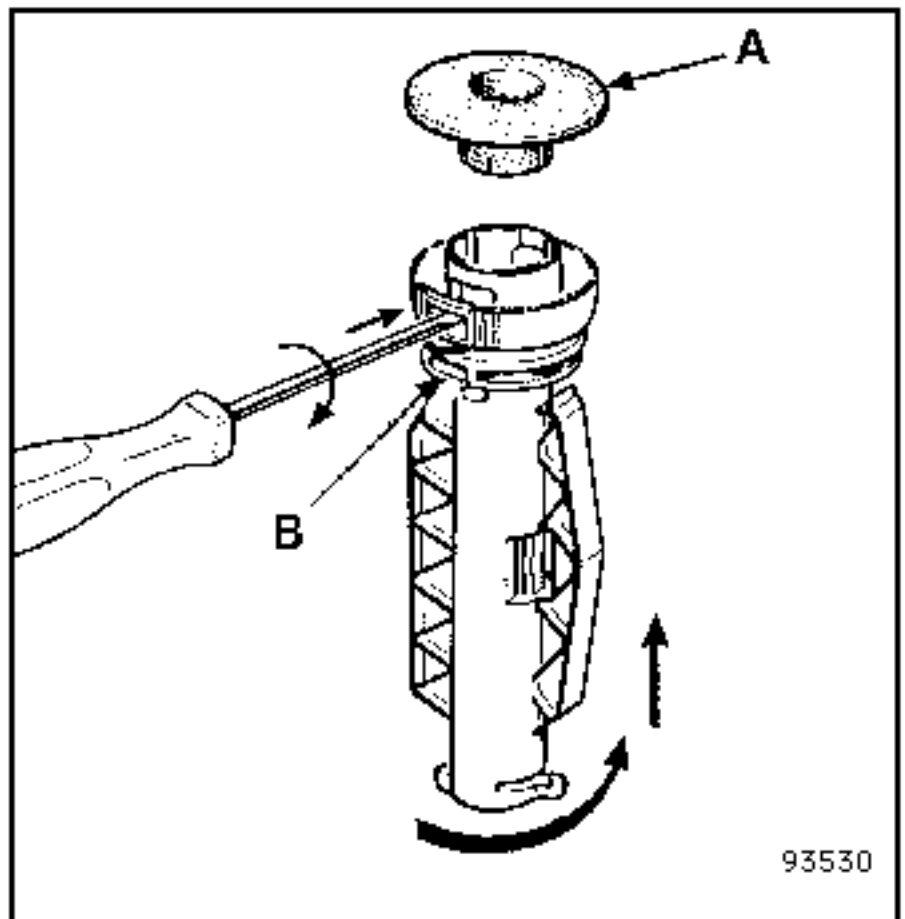

Con el fin de quitar completamente el guarnecido, soltar las dos tapas (A) pasándolas bajo el guarnecido. Para extraer las guías del apoyacabezas, levantar la lengüeta (B) y hacerlas girar en el sentido que se indica.